

faberspa.com    

992.0672.205 04/2022 - 8.100

 **FABER**
FRANKE'S AIR EXPERT

COLLEZIONE 2022

THE PUREST AIR EXPERIENCE

THE PUREST AIR EXPERIENCE.

 **FABER**
FRANKE'S AIR EXPERT

COLLEZIONE 2022

Il produttore si riserva il diritto di apportare modifiche di materiale e di modelli senza preavviso.

 **FABER**

F R A N K E ' S A I R E X P E R T



GLI SPECIALISTI DELL'ARIA DI FRANKE.

Noi di Faber siamo custodi di un'eredità eccezionale che ci riempie di orgoglio.

Abbiamo inventato la prima cappa da cucina nel 1955. Dal 1958 offriamo cappe e soluzioni per il trattamento dell'aria che soddisfano le esigenze dei consumatori e rispettano l'ambiente.

Dal 2005 siamo gli **Specialisti dell'Aria del Gruppo Franke**, che da oltre 100 anni è sinonimo di alta qualità, ingegneria all'avanguardia e design eccellente. Partire dalle tradizioni per creare qualcosa di nuovo è il segreto del suo grande successo. Insieme siamo cresciuti molto e proficuamente in questi anni.

Nel 2021 i brand Franke e Faber sono entrati a far parte della **divisione Franke Home Solutions**, un passaggio del tutto naturale, volto ad ampliare la presenza del Gruppo nel settore delle cucine e con l'obiettivo di conquistare insieme nuovi mercati. Unendo le forze sfruttiamo meglio il nostro know-how, la nostra esperienza e le nostre competenze complementari.

Siamo consapevoli che il mondo sta cambiando e continuiamo ad innovare per rendere l'aria di domani ancora più pura. Essere parte del **Gruppo Franke** come **Specialisti dell'Aria**, **è per noi motivo di orgoglio.**

MIGLIORIAMO LA QUALITÀ DELL'ARIA DAL 1955.

Da oggi facciamo parte di un progetto più grande: il Gruppo Franke.

L'aria è parte del nostro DNA e abbiamo costruito una competenza unica nel settore. Nel corso degli anni abbiamo dato all'aria migliaia di forme, utilizzando materiali come l'acciaio, il plexiglass, il vetro o il legno.

Abbiamo trasformato la cappa da cucina in un oggetto di design dotato di funzioni innovative, sistemi di illuminazione, sensori e filtri per rilevare la qualità dell'aria e migliorarla.

In breve, l'abbiamo connessa al futuro.

Cogliamo ora l'occasione per annunciare con orgoglio la nostra competenza nelle soluzioni per il trattamento dell'aria e la nostra posizione di specialisti all'interno del Gruppo Franke. È il momento giusto per compiere questo passo avanti, poiché questo nuovo endorsement - **gli Specialisti dell'Aria di Franke** - porterà in Faber e Franke nuovi valori.

Ecco perché, grazie alla nostra grande esperienza nel trattamento dell'aria, **siamo gli Specialisti dell'Aria di Franke.**

1955

Nasce Faber Plast.

1958

La prima cappa in plexiglass.

1986

NOVA
La prima cappa a camino.



1995

AXIA
La prima cappa T-Shape.



1999

M@STER
La prima cappa intelligente.



2004

MATRIX
La prima cappa che si appende come un quadro.



2008

KLIMA
La prima cappa climatizzatore.



2010

F-LIGHT GENERATION
Le prime cappe lampadario.



2016

TALÌKA
La prima cappa completamente verticale.



2018

GLOW
Con Airline Technology



2019

GALILEO
Il primo piano aspirante in A+++



2020

K-AIR
La prima cappa connessa touch screen che misura la qualità dell'aria in tempo reale.



2021

AIR HUB
Faber entra nel mondo della purificazione.



2022

AIR HUB PORTABLE
Il primo igienizzatore Faber, con esclusiva tecnologia 4X4.



UNA VISIONE DI RESPIRO GLOBALE.

In tutto il mondo, la presenza di Faber si fa spazio e si diffonde, come l'aria.

Il nostro compito? Migliorare la qualità dell'aria nelle vostre case e nel nostro pianeta.

Investiamo nel mondo.

Sempre in crescendo, al servizio delle persone.

Pensiamo a lungo raggio.

Competenza a 360°: automazione, robotica, IT, qualità totale.

Innoviamo continuamente.

Ricerca ingegneristica, soluzioni avanzate, vantaggi da vivere.

Progettiamo il futuro.

Ergonomia, design, funzionalità, comfort, stile e benessere d'abitare.



LA NOSTRA PRIMA FONTE D'ISPIRAZIONE: LE PERSONE.

Noi di Faber sappiamo guardare lontano ma anche molto vicino. Guardiamo le persone perché sono loro la nostra fonte d'ispirazione. Soddisfare le loro esigenze e realizzare i loro desideri: sono questi i principi alla base del nostro impegno, volto a fornire prodotti sempre migliori, giorno dopo giorno.

Studiamo con attenzione ogni singola azione che le persone compiono all'interno della loro cucina, anche quella in apparenza più insignificante. Questo ci permette di offrire prodotti realizzati secondo le esigenze delle persone.

Perché tutto dipende dal benessere delle persone.



SICUREZZA È SINONIMO DI AFFIDABILITÀ.

L'affidabilità è una qualità costante di tutti i prodotti Faber. Una casa in cui tutto funziona alla perfezione porta grandi benefici. E quando l'aria migliora nel nostro ambiente, la funzionalità aumenta. Così il tempo per noi, sarà più bello da vivere.

PRIMATI DI ECCELLENZA

- Prima Certificazione di Qualità **ISO 9001** nel mondo delle cappe da cucina.
- **Attestato di Eccellenza SGS n°001** primo assoluto nel mondo.
- Sistema Integrato di Qualità **ISO 9001:2015**, Sicurezza **OHSAS 18001** e Ambiente **ISO 14001** certificato da SGS.
- Prodotti conformi ai più severi requisiti di sicurezza e alle norme **EN 61591** e **EN 60704-3**, testati in Laboratorio interno autorizzato, garantiti e riconosciuti dai principali organismi di Certificazione internazionali.

IMQ Marchio Italiano di Qualità







CE Marchio di Sicurezza EU

SEMKO Certificazione Internazionale di Intertek ETL



UL Marchio di Qualità per USA e Canada

CCC Marchio Cinese di Qualità





AIR TREATMENT
PAG. 73

					
Bi-Air 87	Ci-Air 86	K-Air 77	T-Air 85	V-Air 80	V-Air Flat 81

PIANI ASPIRANTI
PAG. 89

		
Galileo NG 99	Galileo Smart 103	Galileo 60 105

PARETE
PAG. 107

						
Air Hub 65	Air Hub Glass 64	Bella Silence 168	Chloè 187	Chloè XL 189	Cocktail 155	Cubia Plus 181



						
Cylindra 179	Cylindra Gloss Plus 178	Daisy Plus 153	Eclipse 180	Grèxia 152	Glam-Fit 145	Glam-Fit Zero Drip 123

						
Glam-Fit Zero Drip Plus 115	Glam-Light 149	Glam-Light Zero Drip 121	Glam-Light Zero Drip Plus 117	Lithos 183	Luft 167	Nice 173

						
Onyx-T 159	Onyx-V 127	Premo Angolo/SP 175	Pyana 135	Ray 174	Soft Edge 110	Soft Slim 111

						
Stilo Comfort 169	Stilo Glass Smart 170	Stilo Smart 171	Stilo DX-SX 172	Stilo Angolo 176	Solaris 177	Synthesis 197







						
T-Dark 162	T-Light 163	Talika 139	Tender 196	Thea 193	Tweet 154	Twice 131

	
Value 198	Veil 141

COUNTRY
PAG. 199







				
Agorà 201	Ranch 202	Ranch Angolo 203	Trendy 199	West 200

ISOLA
PAG. 205

						
Bella Silence Isola 214	Chloè Isola 225	Chloè XL Isola 229	Corinthia Isola 218	Cubla Isola Plus/Cubla Isola Gloss Plus 221	Cylindra Isola Gloss Plus 219	Cylindra Isola 220

					
Glassy Isola 215	Stilo Comfort Isola 212	Stilo Glass Smart Isola 213	Thea Isola 231	T-Shelf 209	T-Light Isola 211



SOSPESE
PAG. 235

						
Beat 265	Belle / Belle Plus 243	Cèline / Cèline Plus 247	Glow / Glow Plus 239	Lybra Plus 258	Nest Plus 260	Pareo Plus 259

			
Odette / Odette Plus 251	Soft Cube 257	Skylift 255	Zoom Plus 261

CEILING
PAG. 281

						
Inside Up 285	Heaven 2.0 301	Heaven 2.0 Flat 300	Heaven Air 295	Heaven Glass 2.0 Flat 300	Heaven Light Pro 299	High-Light 292

	
Onyx-C 289	Skypad 2.0 293

INCASSO
PAG. 307

						
Flexa Hip 335	Hava 326	Ilma 313	Ilma Touch 311	In-Light 327	In-Nova Air 317	In-Nova Comfort 324

						
In-Nova Premium 321	In-Nova Smart 325	In-Nova Touch 319	In-Nova Zero Drip 315	Inka Lux 328	Inka Lux Premium 329	Inka Plus HC 330

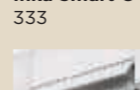
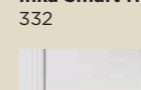

						
Inka Smart C 333	Inka Smart HC 332	Inka Smart HCS (ICH) 331	Maxima Touch 334	Ultra Slim 323	106/35 Plus 338	2156-2152 336

	
152 337	2740 339

PIANI INDUZIONE
PAG. 267

						
FBH32 279	FBH64 278	FCH64 277	FCH84 276	FCH95 274	FCH SLIM 94 275	Hoo-b 269

DOWNDRAFT
PAG. 303

	
Fabula Plus 60 305	Fabula Plus 90 304

ACCESSORI
PAG. 341

INSTALLAZIONE
PAG. 352

Tanti plus tecnologici, grandi vantaggi da vivere.

**FABER
CLOUD**



Con l'esclusiva app Faber Cloud puoi monitorare la qualità dell'aria in cucina e regolare le principali impostazioni della tua cappa in ogni momento, anche dal tuo cellulare.

K-LINK

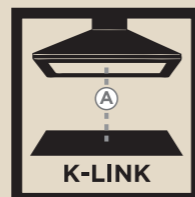

Grazie alla connessione radio fra cappa e piano induzione Faber, la potenza di aspirazione si regola automaticamente sulla base del livello di cottura selezionato, ottimizzando le performances e evitando inutili sprechi.

**AIR QUALITY
SENSOR**



Tieni sotto controllo temperatura, percentuale di umidità e presenza di elementi inquinanti nell'ambiente domestico. Il sensore consente di regolare automaticamente la potenza di aspirazione fino a ripristinare una qualità dell'aria perfetta.

**SIL &
STILL**



Tutte le cappe della linea hanno già una rumorosità alla massima potenza di solo 52 dB(A). Attivando l'Eco Function che combina gli effetti della SIL & STILL TECHNOLOGY e dell'esclusivo motore BRUSHLESS, si consente il ricambio continuo dell'aria nell'ambiente circostante per 24 ore, silenziosamente sotto i 40 dB(A) e con consumi minimi.

UV-C LAMP



Abbatte virus e batteri con la massima sicurezza senza produzione di ozono.

**STEAM OFF
SYSTEM**

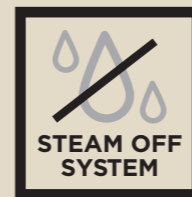

La doppia azione dell'aria che elimina totalmente l'effetto condensa. La cappa aspira e allo stesso tempo emette getti d'aria che creano una vorticosità ed accelerazione e favoriscono il convogliamento e la captazione del vapore.

ZERO DRIP



Stop alla condensa! Zero Drip la raccoglie in una scanalatura impedendo che ricada sul piano cottura. Zero Drip Plus la fa evaporare grazie al vetro della cappa appositamente riscaldato.

AIRLANE



Massima aspirazione attraverso un passaggio invisibile. Un secondo motore nel controsoffitto si attiva automaticamente all'accensione della cappa. Fumi e vapori vengono captati dal secondo motore, purificando l'aria di tutto l'ambiente circostante e garantendo il massimo comfort.

**UP &
DOWN**



La cappa scende sul piano cottura e ottimizza l'aspirazione, poi risale e scompare del tutto nel soffitto liberando completamente lo spazio.

NAUTILUS



Più potenza, meno rumore, massimo comfort! La tecnologia Faber che incrementa la capacità di aspirazione di 30 m³/h, riduce la rumorosità e migliora il rendimento, sempre con consumi minimi.

ARIES



Grazie alla potenza di 2 motori brushless, Aries raggiunge una capacità aspirante di oltre 700 m³ abbattendo il rumore di ben 9 dB(A). Le superiori performance di Aries in risparmio energetico e silenziosità portano le cappe verticali in Classe A.

SOUND PRO



Riducendo turbolenze e vortici del flusso d'aria interno, la nuova tecnologia del diffusore riesce sia a limitare il rumore che a migliorare la qualità del suono della cappa.

BRUSHLESS



Il motore brushless garantisce un notevole risparmio energetico mantenendo un'elevata efficacia di aspirazione. È il motore più silenzioso in commercio e le sue prestazioni sono stabili in qualsiasi condizione di utilizzo.

REMOTE BLOWER



Disponibile su molto prodotti, consente di installare il motore lontano dalla cappa riducendo il rumore in cucina. Per un comfort acustico ai massimi livelli.

PERIMETER ASPIRATION

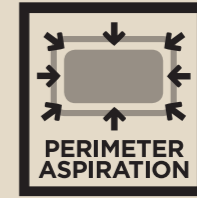

25% in meno* di sonorità percepita. Sfrutta il principio dell'effetto Venturi: fluendo nella ridotta superficie aspirante l'aria accelera e subito decelera quando è al suo interno, velocizzando così l'espulsione.

*Pari a una riduzione di 3 dB(A) secondo la norma EN 60704-3.

WATERPROOF



Eventuali fuoriuscite di liquidi in cottura confluiscono direttamente nella griglia d'aspirazione e scompaiono nel piccolissimo vano a svuotamento automatico sotto la cappa, lasciando spazio per un cassetto portautensili.

POWER MANAGEMENT



Impostazione assorbimento regolabile su diversi livelli di potenza (kw). Mai più blackout in casa!

HFH FILTERING



Questa tecnologia, eliminando il 95% degli odori, garantisce massima efficacia nel filtraggio a carboni attivi. La tecnologia HFH rende la cappa più performante per una purificazione dell'aria da tutti gli odori.

FILTER ALARM



Spia manutenzione filtri: segnala quando è il momento di pulire il filtro antigrasso o sostituire il filtro antiodore.

REAR OUTLET



L'uscita aria posteriore permette di convogliare la fuoriuscita dei fumi sul retro della cappa, eliminando la prolunga camino e sfruttando lo spazio soprastante.

SELF START



Un dispositivo speciale attiva la cappa appena la temperatura di cottura arriva a 35°C. L'innovativo sensore attiva automaticamente la cappa solo quando necessario. Cucinare diventa più facile e anche più piacevole.

AUTOMATIC FUNCTION



La cappa si accenderà automaticamente alla velocità più idonea, adattando la capacità di aspirazione al massimo livello di cottura.

HOUR 24

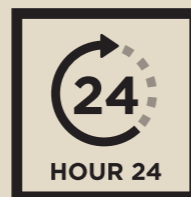

Tasto 24: consente di tenere la cappa accesa 24 ore su 24 per effettuare un ricambio dell'aria con un livello di rumore impercettibile.

LED LIGHT DIMMER



Luce regolabile: premendo un tasto la luce si abbassa di intensità e può essere lasciata accesa anche per molto tempo con un consumo minimo di energia.

TUNABLE WHITE



In alcuni modelli è possibile scegliere e variare la temperatura del colore della luce, da più calda (tendente al giallo) a più fredda (tendente al bianco).

DELAY 30



Delay di spegnimento automatico: permette di posticipare lo spegnimento del motore per eliminare completamente gli odori residui.

SPEED 1



Aspirazione intensiva temporizzata: attiva la massima aspirazione per 6 minuti per far fronte ad esigenze particolari di cottura.

SOFT TOUCH



FENIX®, un materiale ad alto contenuto tecnologico e dalle caratteristiche uniche. Superficie morbida e liscia al tatto, opaca e anti-impronte.

ANTI TOUCH



Speciale materiale anti-impronta per una cappa perfettamente pulita e una superficie senza fastidiosi aloni.

BOOST



Grazie alla Doppia funzione Intensiva. In pochi minuti i vapori e gli odori di cottura sono completamente eliminati.

LED LIGHT

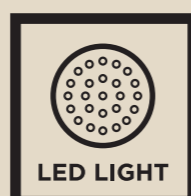

Minor consumo, maggiore illuminazione. Grazie all'illuminazione LED avrai una luce brillante e un'eccellente visibilità sull'intera area di cottura, con un notevole risparmio di energia.

TOUCH CONTROL



Comandi touch slider, estremamente comodi e immediati.

REMOTE CONTROL



Il telecomando è compatibile con molte cappe Faber. Regola l'aspirazione e le funzioni speciali come luce di cortesia, 24h, up&down e Steam off. Controllare la tua cappa è più semplice che mai.



K-LINK TECHNOLOGY E LA CAPP SI REGOLA AUTOMATICAMENTE



MANI LIBERE IN CUCINA. GRAZIE A FABER

Il bello di cucinare è anche il fatto di poter esprimersi liberamente tra i fornelli, senza distrazioni. Se hai un piano induzione e una cappa Faber con collegamento K-LINK, basta iniziare a cucinare e la potenza di aspirazione della cappa si regola automaticamente sulla base del livello di cottura selezionato.

PIANO CUCINA E CAPP DIALOGANO TRA LORO

Faber ha creato una connessione intelligente tra piano e cappa, tramite un sistema integrato che funziona a onde radio. Basta un semplice gesto per impostare la cappa sul funzionamento automatico. Il sistema è sempre attivo, perché il segnale radio non viene mai interrotto. E mentre garantisce la perfetta funzionalità della cappa, evita lo spreco di energia e l'eccesso di rumorosità che si potrebbe avere impostando l'aspirazione ad un livello troppo alto rispetto ai fumi prodotti.



REGOLAZIONE
AUTOMATICA
DELLA POTENZA
DELLA CAPPA
PER ASPIRARE
FUMI, VAPORI E
ODORI



Connessione sempre attiva anche in presenza di residui di sporco sul piano cottura.

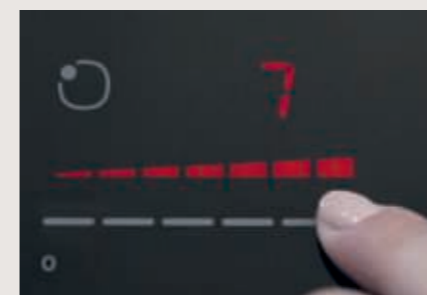

Possibilità d'intervenire manualmente quando lo si desidera.

Modelli di cappa predisposti per la connessione con i piani induzione Faber.





LA CONDENSA NON È PIÙ UN PROBLEMA

FABER ELIMINA IL PROBLEMA DELLA CONDENSA

Per salvaguardare il pensile dove è installata la cappa e per evitare la caduta di gocce di umidità sul piano cottura, è indispensabile eliminare la condensa. Faber ci è riuscita grazie alla creazione di speciali sistemi anti-condensa di totale efficacia.

STEAM OFF SYSTEM

Tecnologia esclusiva di Faber, Steam Off System elimina il problema dal principio evitando che si formi la condensa. Mentre aspira, la cappa emette getti d'aria controllata che, creando vorticosità e accelerazione, favoriscono la salita e il convogliamento dei vapori fino alla completa captazione.

ZERO DRIP

I sistemi Zero Drip e Zero Drip Plus di Faber fermano la condensa dopo che questa si è formata. Il primo la raccoglie in una scanalatura impedendo che cada sul piano cottura. Il secondo la fa evaporare grazie al contatto con le superfici appositamente riscaldate.

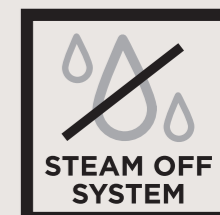

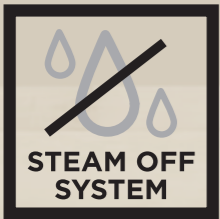

L'ASPIRAZIONE UNITA
A GETTI D'ARIA IN
FORMA ELICOIDALE
E A GEOMETRIA
VARIABILE ELIMINA
L'EFFETTO CONDENSA



ZERO DRIP PLUS

Premendo un pulsante sul
vetro della cappa si attiva
una termo-resistenza che
fa evaporare totalmente
la condensa.



Modelli con tecnologia STEAM OFF SYSTEM



Luft Hava Ilma Ilma Touch

Modelli con sistema ZERO DRIP PLUS



Glam Fit Zero Drip Plus Glam Light Zero Drip Plus

Modelli con sistema ZERO DRIP



Glam Fit Zero Drip Glam Light Zero Drip In-Nova Zero Drip



LA SILENZIOSITÀ CHE RISPETTA LA NATURA

IL PRIMO COMFORT È IL SILENZIO

Per rendere la cucina un ambiente confortevole da vivere è indispensabile avere una cappa che funzioni producendo meno rumore possibile, anche al massimo delle sue performance.

SOUND PRO **NEW**

Riducendo la turbolenza e i vortici nel flusso d'aria interno, la nuova tecnologia di aspirazione è in grado sia di ridurre il rumore che di migliorare la qualità del suono della cappa.

MOTORE BRUSHLESS

Faber è alla continua ricerca di soluzioni tecnologicamente avanzate e con questo motore garantisce la migliore efficienza energetica sul mercato.

SIL & STILL TECHNOLOGY

Basata sullo studio dei flussi aerodinamici all'interno della cappa e un isolamento acustico mirato, questa tecnologia Faber riduce la rumorosità alla massima potenza a solo 52 dB(A). Attivando poi l'Eco Function, si consente il ricambio continuo dell'aria nell'ambiente circostante per 24 ore, silenziosamente e con consumi minimi sotto i 40 dB(A) al livello di comfort di una biblioteca.

REMOTE BLOWER

La rumorosità della cappa può essere minimizzata, grazie alla possibilità di allontanare il motore.

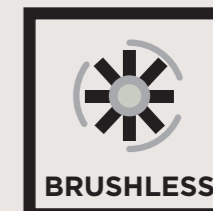

SILENZIO, SI CUCINA!



- ▶ OTTIMIZZAZIONE FLUIDODINAMICA
- ▶ RIDUZIONE DEL RUMORE
- ▶ OTTIMIZZAZIONE DELLA QUALITÀ DEL SUONO

La cucina è diventato il luogo della casa dove ci si incontra e si condividono momenti speciali insieme alle persone che amiamo. Ecco perché le cappe devono combinare sempre più performance elevate e motori silenziosi. Dopo vari studi e ricerche approfondite, Faber ha sviluppato una soluzione: Sound PRO.

OTTIMIZZAZIONE FLUIDODINAMICA

Grazie a un design innovativo, il nuovo diffusore riduce in modo significativo le turbolenze e i vortici del flusso d'aria interno.

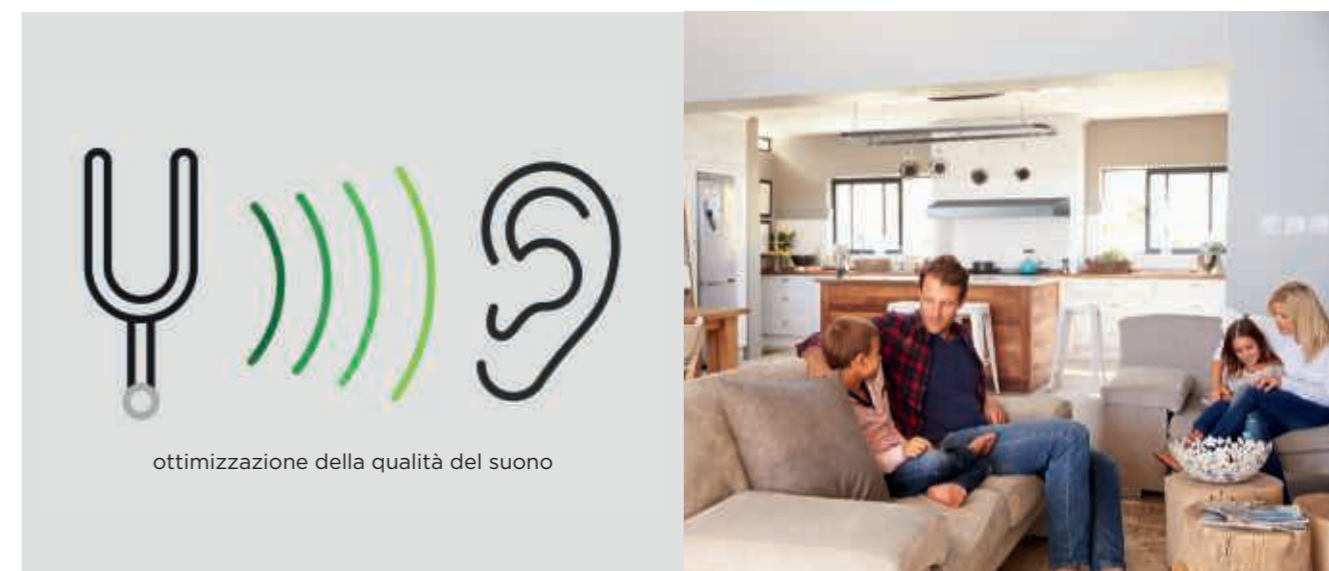

RIDUZIONE DEL RUMORE E OTTIMIZZAZIONE DELLA QUALITÀ DEL SUONO

Alla massima potenza, la nuova tecnologia riduce il livello di rumore della cappa fino a 6db*. Ma non finisce qui. Ottimizza anche il suono prodotto, diminuendo il disturbo causato dalle alte frequenze.

Disponibile in diversi modelli, verificare l'icona nella singola scheda prodotto.

*I dati possono variare in base al modello su cui viene installato il diffusore.



RUMOROSITÀ
ALLA MASSIMA
POTENZA DI
SOLO 52 DB(A)

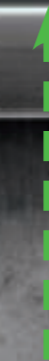



LA **ECO FUNCTION**
ATTIVA IL RICAMBIO
CONTINUO DELL'ARIA
IN MODALITÀ ULTRA
SILENZIOSA



Modelli con sistema SIL & STILL

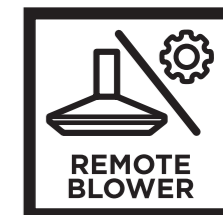

IL SILENZIOSO PIACERE DI ALLONTANARE IL MOTORE



KIT ASPIRAZIONE REMOTA

Il kit aspirazione remota, nella massima semplicità, permette di allontanare il motore della cappa dalla zona in cui si cucina.

CON 6 METRI DI DISTANZA, IL SILENZIO AUMENTA

Con il Kit Aspirazione Remota il motore si può spostare in un altro ambiente all'interno della casa fino a un massimo di 6 metri lontano dalla cappa. Minima rumorosità e massimo comfort sono assicurati, oltre che in cucina, in tutta l'area living circostante.



Il modello con la gamma di cappe dedicata è visibile nella Sezione Accessori a pag. 342

MOTORE REMOTO ESTERNO

Il Motore Remoto Esterno rende possibile installare il motore completamente al di fuori della casa, eliminando del tutto la sua rumorosità.



Il modello con la gamma di cappe dedicata è visibile nella Sezione Accessori a pag. 342



SOFT LINE

RIVOLUZIONE IL DESIGN

Soft Line è la linea di cappe Faber realizzate con l'impiego di FENIX®, un materiale ad alto contenuto tecnologico e dalle caratteristiche uniche. La sua superficie è **morbida al tatto** e riflette pochissimo la luce, risultando **opaca** e **anti-impronte**. Non è porosa, facilitando così la manutenzione e la pulizia quotidiana.

FENIX® è un materiale ad alta resistenza a graffi, abrasioni, calore secco e acidi, perfetto in cucina. Un'altra sua caratteristica è la riparabilità termica, che gli conferisce la capacità di autorigenerarsi da eventuali micro graffi superficiali.

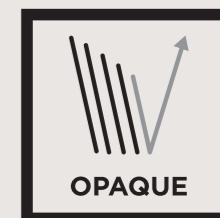

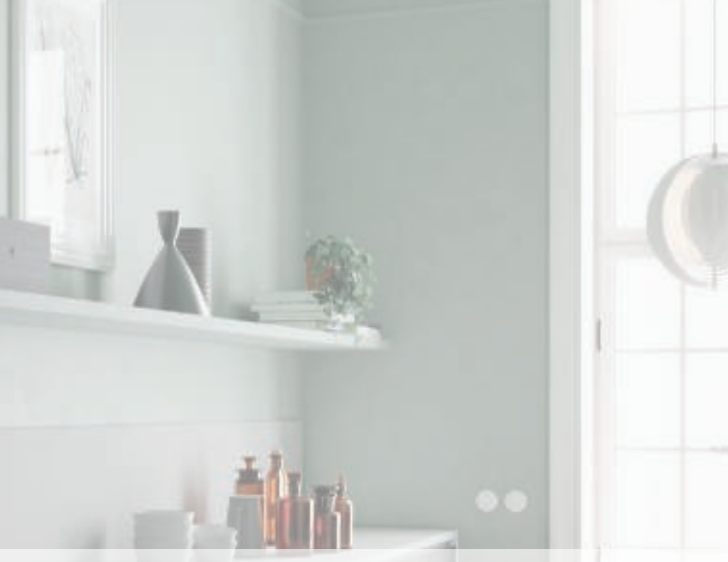

FENIX®

PUÒ ESSERE USATO
COME TOP DELLA
CUCINA, PER UN
ABBINAMENTO
PERFETTO CON LA
CAPPA.

La Soft Line di Faber è composta da una cappa F-light (Soft Cube) e due cappe Verticali a parete (Soft Edge e Soft Slim). Sono tutte disponibili nelle 3 finiture FENIX®: Grigio Londra, Bianco Kos o Nero Ingo.



SOFT CUBE



SOFT EDGE



SOFT SLIM



AIRLANE TECHNOLOGY

MASSIMA ASPIRAZIONE ATTRAVERSO UN PASSAGGIO INVISIBILE



L'ESSENZIALE È INVISIBILE AGLI OCCHI.

Grazie alla AIRLANE TECHNOLOGY sarà possibile installare alcune cappe sospese Faber in modalità aspirante senza la presenza di antiestetici tubi di collegamento. In questo modo avrai a disposizione una vera e propria cappa lampadario che si integra perfettamente nell'arredamento della cucina.

LA POTENZA DI UNA DOPPIA ASPIRAZIONE.

Con AIRLANE TECHNOLOGY un secondo motore nel contro soffitto consente di convogliare, anche in assenza di tubazione, fumi e vapori di cottura aspirati dalla cappa.

4
ESPULSIONE
DALL'AMBIENTE
DOMESTICO

4



3
CAPTAZIONE
TOTALE NEL
MOTORE
SOPRASTANTE

3

2
CREAZIONE DI UN
VORTICE D'ARIA
ASCENSIONALE

2



1
ASPIRAZIONE DEI
FUMI E VAPORI DI
COTTURA

1

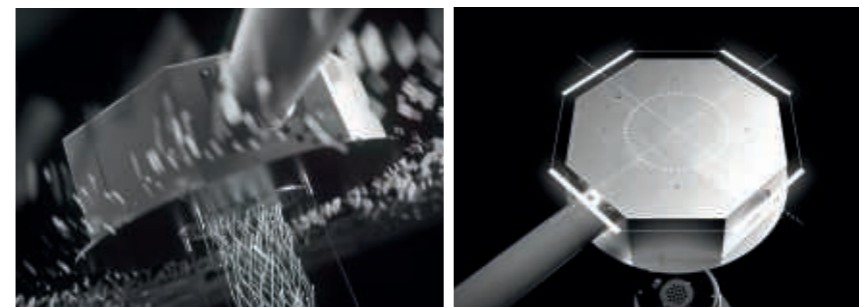

Airlane: nasconde, in solo 30 cm di contro soffitto, un secondo motore che permette di scegliere all'atto dell'installazione tra 4 posizioni di uscita dell'aria.



Scopri il video della tecnologia sul canale youtube

KIT AIRLANE TECHNOLOGY

KIT AIRLANE ASPIRANTE cod. 1120542.875

CARATTERISTICHE

Finitura

• Acciaio inox

Ø uscita aria

150 mm

Larghezza

840 mm

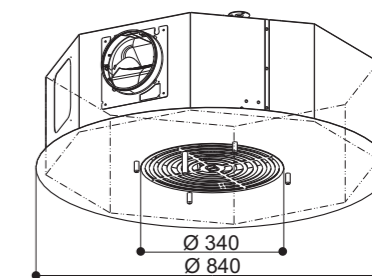

IL KIT AIRLANE SOSTITUISCE IL CAMINO/TUBO NECESSARIO PER UNA INSTALLAZIONE SOSPESA IN MODALITA' ASPIRANTE.

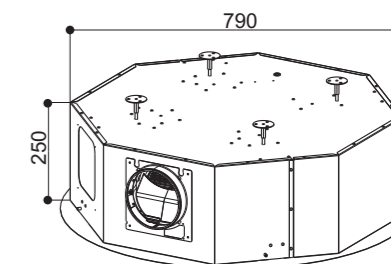

UN NUOVO PLUS PER LE CAPPE F-LIGHT.

Le seguenti cappe f-light, sia fisse sia con movimento UP & DOWN dal soffitto, oggi possono liberarsi del tubo di aspirazione: scompare completamente grazie alla tecnologia AIRLANE, che in più garantisce migliore purificazione dell'aria e performance di Classe energetica A.



GLOW
GLOW PLUS



BELLE
BELLE PLUS



ODETTE
ODETTE PLUS



CÉLINE
CÉLINE PLUS

Optional su tutti i modelli F-LIGHT



UP&DOWN TECNOLOGY

LA LIBERTÀ DI MOVIMENTO È NELL'ARIA



Nelle cucine che formano un unico ambiente con il living e in quelle che devono fare i conti con una limitata metratura, c'è spesso la necessità di scegliere una cappa sospesa dal design intonato allo stile degli interni. Faber risolve queste esigenze unendo la funzione di cappa a quella di lampadario.

LA CAPPA C'È: È IL LAMPADARIO.

Con la tecnologia Up & Down, Faber integra perfettamente cappa e lampadario, unendo le esigenze di aspirazione a quelle del design e dell'illuminazione.

UNA SPLENDIDA SOLUZIONE SALVASPAZIO.

Queste cappe sono eccellenti soluzioni salvaspazio in grado di illuminare, valorizzandolo, ogni tipo di ambiente, dal più lineare al più sofisticato.

UP

PUNTO LUCE
DI DESIGN CHE
ARREDA LO
SPAZIO IN OGNI
MOMENTO



UP & DOWN: BELLA MOSSA IN CUCINA.

DOWN: Mentre si cucina la cappa scende, illumina al meglio il piano di cottura e ottimizza l'aspirazione.

UP: la cappa risale al soffitto e dona all'ambiente il punto luce perfetto. Tutto con il telecomando Faber.

F-LIGHT: MUOVERSI CON CLASSE A.

Tutti i modelli F-Light con la loro efficienza energetica arrivano lontano, mentre portano il comfort più vicino.

DOWN

CAPPA CHE
SCENDE PER
LA MASSIMA
ASPIRAZIONE
MENTRE SI
CUCINA



Modelli con tecnologia UP & DOWN





MENO CONSUMI PIÙ EFFICENZA

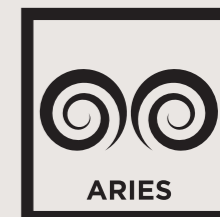
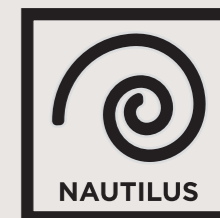

FLAT DESIGN AL MASSIMO COMFORT

Cappe verticali completamente piatte, per un design ultra sottile ancora più trendy. Merito dei diffusori Faber che concentrano la massima potenza aspirante e la migliore efficienza energetica nello spazio di soli 15 cm.

NAUTILUS

L'esclusivo diffusore dal design naturalmente ispirato alla sezione aurea, consente di raggiungere i massimi comfort e le migliori performance.

ARIES

Grazie alla potenza di 2 motori brushless, Aries raggiunge performance di oltre 700 m³ di capacità aspirante e abbatte il rumore di 9 dB(A). Le cappe con Aries technology sono in Classe A+.

Modelli con tecnologia NAUTILUS



Glam-Fit

Glam Fit Zero Drip

Glam Fit Zero Drip Plus

Soft Slim

Talika

V-Air Flat

Modelli con tecnologia ARIES



Pyana

Twice



NAUTILUS

- ▶ ULTRA SOTTILE
- ▶ BASSI CONSUMI
- ▶ ALTA EFFICENZA

15 CM



ARIES

- ▶ MASSIMA POTENZA CON 2 MOTORI BRUSHLESS
- ▶ ULTRA SOTTILE
- ▶ BASSI CONSUMI
- ▶ MAGGIORE SILENZIOSITÀ



HIGH FILTERING STOP AGLI ODORI



SOLO FABER ELIMINA IL 95% DEGLI ODORI.

La massima efficacia nel filtraggio a carboni attivi è una esclusiva FABER: la tecnologia HIGH FILTERING HOOD. Rende la cappa più performante per una purificazione dell'aria da tutti gli odori.

SUPERFICIE PIÙ AMPIA, ULTRAFILTRANTE DOPPIO.

L'efficacia del sistema HFH è maggiore, perché l'aria passa attraverso un filtro cilindrico di superficie più ampia. HFH impiega due pannelli ultrafiltranti a diversa porosità e concentrazione di carbone attivo, per un'azione efficace e mirata sia sulle particelle più grosse, sia sulle più piccole.

SILENZIOSAMENTE, FABER RENDE TUTTO PIÙ SEMPLICE.

Rispetto agli altri sistemi di filtraggio a carbone attivo, HFH garantisce una riduzione del rumore di circa 3 dB(A). Grazie alla forma cilindrica, facilita la rimozione del materiale filtrante per il più comodo lavaggio in lavastoviglie.

MASSIMA EFFICACIA
NEL FILTRAGGIO
A CARBONI ATTIVI
ELIMINA IL 95% DEGLI
ODORI

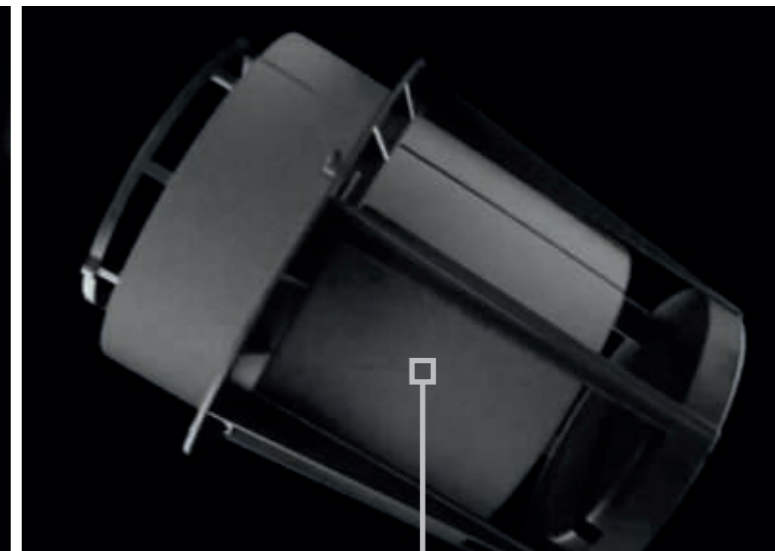

Filtro cilindrico di **facile installazione**, che ha una superficie più ampia rispetto a quelli tradizionali garantendo una maggiore efficacia.



Materiale ultrafiltrante composto da 2 pannelli con diversa porosità e concentrazione di carbone attivo: il primo strato agisce sulle particelle più grosse e il secondo sulle particelle più piccole, aumentando ancora di più l'efficacia.

Lavabile in lavastoviglie.



Modelli con tecnologia HFH



Stilo DX-SX



Stilo Comfort



Stilo Glass Smart



Stilo Smart



Nice



Ray



GREEN INNOVATION

IL FUTURO È NELLE NOSTRE MANI

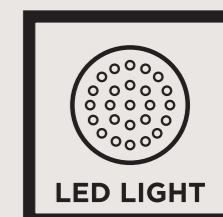
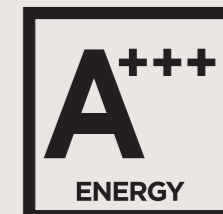

PENSIAMO ANCHE AL PIANETA

Per il rispetto del mondo in cui viviamo, è necessario fare scelte sostenibili. È importante quindi scegliere una cappa che consumi poco. Sviluppando soluzioni mirate al minore impatto ambientale e al maggiore risparmio energetico, Faber si prende cura anche del pianeta.

LED LIGHT

Tutte le cappe Faber sono a luce LED. Il LED consuma pochissimo, e la sua piacevole luce naturale riproduce fedelmente i colori per una perfetta visibilità.

ENERGIA DI CLASSE SUPERIORE

Oggi le cappe Faber si confermano nelle classi energetiche più alte. Assicurano massime performance e consumi minimi di motore aspirante, sistema di filtraggio e illuminazione. Il top di gamma, l'hob extractor Galileo, raggiunge l'eccellenza in classe A+++.



Classe Energetica: l'efficienza energetica migliore (A++, A+, A) ha consumi minori e maggiore rispetto per l'ambiente (colore verde).

Consumo Elettrico Annuo: è calcolato su tempi standard di accensione della cappa (60' d'aspirazione e 120' d'illuminazione al giorno).

Efficienza Fluidodinamica: rivela qualità e potenza della cappa: l'efficienza è tanto migliore quanto maggiore è la capacità aspirante o minore il consumo di energia.

Efficienza Luminosa: indica quanta luce fa la cappa in rapporto alla potenza assorbita; calcolata a pari capacità illuminante, l'efficienza più alta ha i consumi più bassi.

Efficienza Filtrante: indica la capacità del filtro di trattenere il grasso.

Rumorosità: è misurata in dB alla massima velocità (non intensiva) d'aspirazione della cappa.



LASCIA **ENTRARE** LA **PUREZZA**

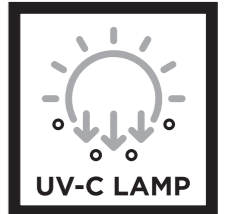

PRENDITI CURA DELL'ARIA CHE RESPIRI IN CASA TUA.

La qualità dell'aria negli ambienti domestici è una tematica sempre più importante, per questo Faber mette la sua tecnologia e la sua esperienza nell'aria al servizio del benessere, con un sistema ecologico che risponde alle esigenze delle persone.

AIR HUB:

DUE PRODOTTI IN UNO PER UN BENESSERE PURO

Un sistema per la disinfezione dell'aria e una cappa T-shape, questa è la doppia anima di Air Hub, un prodotto unico dalla duplice funzionalità e dal design elegante ed essenziale, adatto ad ogni stile di arredo.

AIR HUB

THE PUREST AIR EXPERIENCE

Air Hub garantisce all'ambiente cucina, e al living, aria pulita e sicura. Grazie alla sua tecnologia UV-C, infatti, **abbatte fino al 99,99% di virus e batteri***, tutto senza utilizzare sostanze chimiche.

*Test di laboratorio eseguiti su Escherichia coli e Staphylococcus aureus dall'Università di Siena.

DISINFEZIONE D'ARIA

domestica e abbattimento di virus e batteri fino al 99,99%*

1

CAPPA ASPIRANTE

Rimuove vapori e odori di cottura

2



UV-C LAMP TECHNOLOGY

ABBATTE VIRUS E BATTERI
CON LA MASSIMA SICUREZZA
SENZA PRODUZIONE DI OZONO



MANUALE: Avvia la disinfezione dell'aria. Si può spegnere manualmente, oppure si spegne automaticamente dopo 24 ore.

INTENSIVO: Massima velocità di disinfezione nel minor tempo possibile. Si spegne automaticamente.

NOTTE: Ciclo lungo per una disinfezione completa con il minimo livello di rumore. Si riaccende automaticamente ogni notte.

Modelli disponibili:



AIR HUB GLASS
inox/vetro nero

AIR HUB
inox

"vedi maggiori dettagli a pag: 64-65"

AIR HUB PORTABLE

Scopri di più su
www.faberspa.com



4 STADI DI FILTRAGGIO

Per la miglior purificazione dell'aria



- 1> Pre-Filtro
- 2> Filtro HEPA
- 3> Filtro VOC
- 4> Carboni Attivi



4 LAMPADE UVC

Abbatte virus e batteri con la massima sicurezza senza produzione di ozono

[4x4] TECH

4x4 Tech per un perfetto trattamento dell'aria con il più efficace abbattimento di virus e batteri.

L'effetto combinato dei 4 stadi di filtraggio e delle 4 lampade UVC garantisce la costante igienizzazione dei filtri interni.



QUALITÀ DELL'ARIA SEMPRE SOTTO CONTROLLO

GRAZIE AL DOPPIO SENSORE DELLA QUALITÀ DELL'ARIA

SENSORE 1
dedicato al rilevamento
PM 2.5 e PM10

SENSORE 2
dedicato al rilevamento
VOC



Qualità dell'aria
Buona



Qualità dell'aria
Media



Qualità dell'aria
Bassa

Scopri i benefici
di AIR HUB PORTABLE





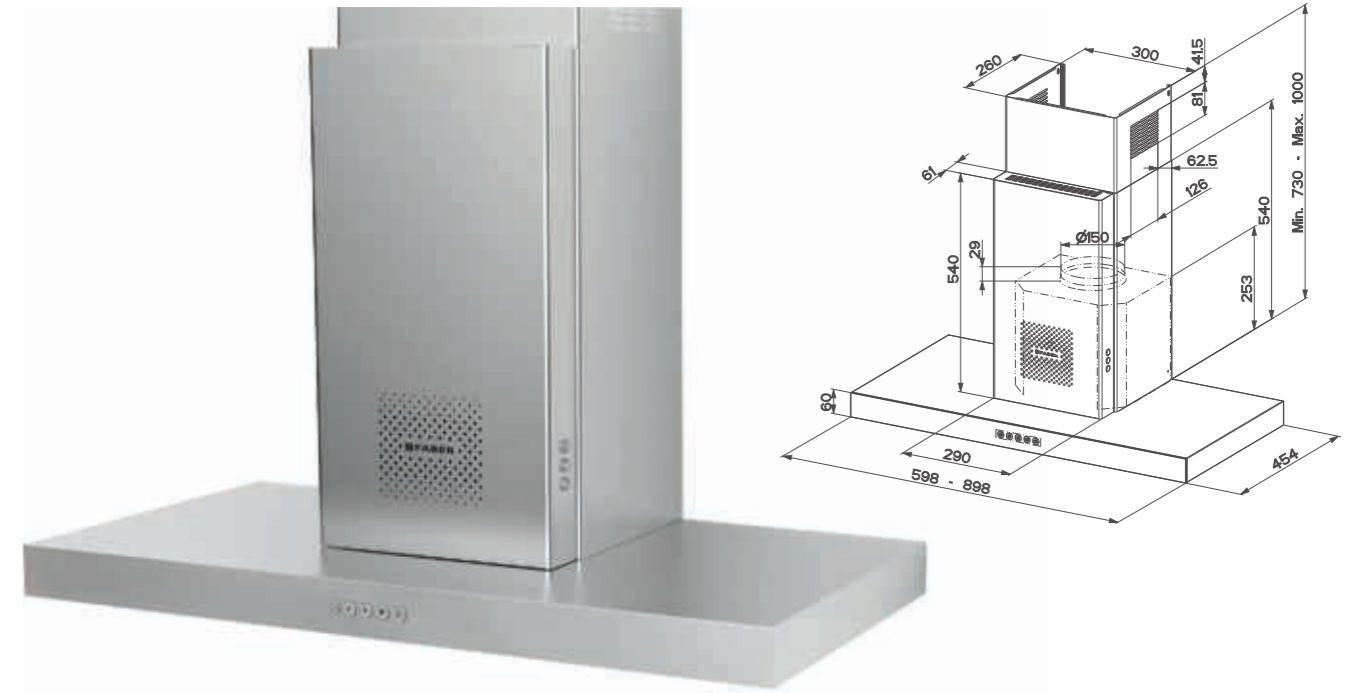
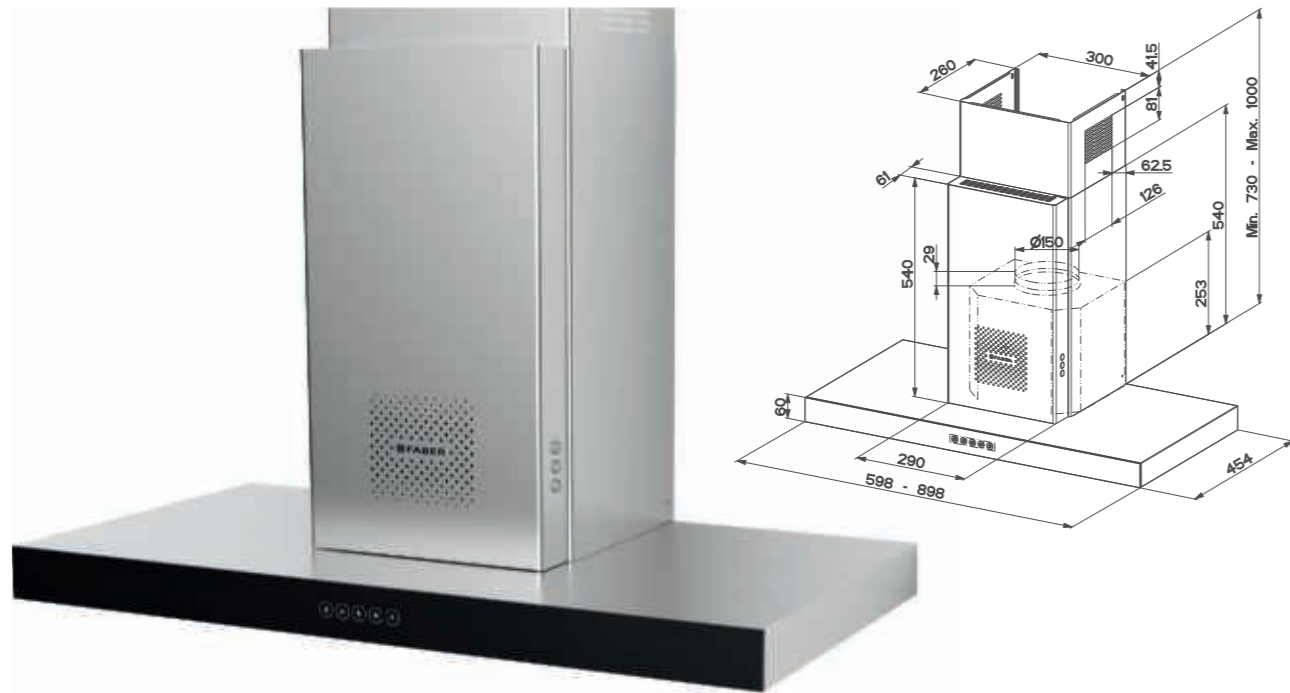

AIR HUB GLASS

AIR HUB STILO GLASS COMFORT X/V A60 cod. 325.0656.899 € 989,00
 AIR HUB STILO GLASS COMFORT X/V A90 cod. 325.0656.897 € 1.019,00



(optional)



CARATTERISTICHE	PRESTAZIONI	ACCESSORI
Finitura • Acciaio inox / vetro nero	Velocità 1 2 3 INT	Cod. 112.0157.243 F9 Cartuccia carbone attivo
Comandi Touch control	Capacità di aspirazione punto IEC 280 420 600 750	Cod. 112.0185.276 FLL9 Cartuccia carbone attivo Long Lasting
Illuminazione 2 LED	Pressione 450 540 580 590	
Filtro antigrasso Autoportanti lavabili in lavastoviglie	Potenza assorbita 150 200 240 250	
Ø uscita aria 150 / 120 mm	Rumorosità 50 57 65 69	
Larghezza 600 / 900 mm		
Classe energetica A+		



AIR HUB

AIR HUB STILO COMFORT X A60 cod. 325.0656.947 € 829,00
 AIR HUB STILO COMFORT X A90 cod. 325.0656.946 € 859,00



(optional)

CARATTERISTICHE	PRESTAZIONI	ACCESSORI
Finitura • Acciaio inox	Velocità 1 2 3 INT	Cod. 112.0157.243 F9 Cartuccia carbone attivo
Comandi Elettronici	Capacità di aspirazione punto IEC 290 460 610 710	Cod. 112.0185.276 FLL9 Cartuccia carbone attivo Long Lasting
Illuminazione 2 LED	Pressione 390 470 530 540	
Filtro antigrasso Autoportanti lavabili in lavastoviglie	Potenza assorbita 130 165 210 250	
Ø uscita aria 150 / 120 mm	Rumorosità 50 59 66 69	
Larghezza 600 / 900 mm		
Classe energetica B		





AIR TREATMENT



AIR TREATMENT

LA QUALITÀ DELL'ARIA SEMPRE SOTTO CONTROLLO



LE CAPPE CONNESSE AL TUO MONDO

Tutte le cappe della gamma AIR TREATMENT by Faber sono dotate di Air Quality Sensor: l'innovativo sensore che consente di monitorare la qualità dell'aria e regolare l'aspirazione in presenza di allergeni inquinanti e odori. Grazie all'app connessa con il Cloud Faber (disponibile ios e android) e scaricabile su smartphone è possibile, controllare la qualità dell'aria di casa in qualsiasi momento, anche a distanza.

K-AIR CON MONITOR INTEGRATO

K-Air è una cappa verticale con monitor da 21" integrato, governabile direttamente attraverso il touch screen oppure tramite App. Grazie all'esclusivo Air Quality Sensor tiene sotto controllo la temperatura, la percentuale di umidità e la presenza di composti organici volatili (VOC e COV), nell'ambiente domestico. Il sensore regola automaticamente la velocità di aspirazione della cappa fino a ripristinare la migliore qualità dell'aria.

LA SOLUZIONE IDEALE PER LA TUA **SMART HOME**



**MONITORA LA QUALITÀ
DELL'ARIA ALL'INTERNO E
RIPRISTINA ARIA FRESCA
NELLA TUA CUCINA**



**LE TUE PAGINE WEB PREFERITE
ACCESSIBILI IN OGNI MOMENTO,
COLLEGANDOSI AL BROWSER
INTERNET
(DISPONIBILE SUL MODELLO K-AIR)**



**GRAZIE AL CLOUD DI
FABER PUOI ACCEDERE
DA QUALSIASI LUOGO E
CONTROLLARE IL TUO
AMBIENTE DOMESTICO**



**TUTTE LE FUNZIONI SONO
GESTIBILI ANCHE TRAMITE
APP FABER**



CONTROLLO ANCHE A DISTANZA

**LA SOLUZIONE IDEALE PER LA
TUA SMART HOME.**

L'esclusiva app è progettata per monitorare la qualità dell'aria nella tua cucina e controllare la cappa anche a distanza, con funzioni semplici ed intuitive.



UNA GAMMA **SEMPRE CONNESSA**

AIR TREATMENT di Faber è una gamma completa composta da cappe verticali, ceiling, T-shape e modelli a incasso. Tutte le cappe sono dotate di Air Quality Sensor, connessione al Cloud Faber e sono comandabili tramite app. il modello K-air è inoltre fornito dell'esclusivo monitor integrato da 21,5 pollici.

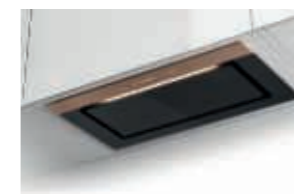

BI-AIR



C-AIR



IN-NOVA AIR



HEAVEN AIR



K-AIR



T-AIR



V-AIR



V-AIR FLAT

AIR TREATMENT

BI-AIR	87
C-AIR	86
K-AIR	77
T-AIR	85
V-AIR	80
V-AIR FLAT	81



K-AIR PLUS TECNOLOGICI



APP MOBILE TRAMITE FABER CLOUD

APP mobile tramite Faber Cloud ti tiene informato attraverso l'app dedicata quando le condizioni dell'aria sono non sicure, consentendo anche il controllo remoto.

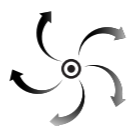

INDICATORE DI QUALITÀ DELL'ARIA

monitora costantemente la qualità dell'aria della tua cucina.



FUNZIONE AUTO

imposta e controlla automaticamente la fase di aspirazione per rimuovere l'inquinamento e ripristinare l'aria fresca nella tua cucina.



RICETTE RIPRODUCI VIDEO

browser web completo e diffusori audio. Riproduci musica o video ricette.



COMPLETAMENTE INTEGRATO CON AMAZON ALEXA

Utilizzare il comando vocale per accendere / spegnere la cappa, impostare il livello di aspirazione e controlla le luci.



RESTA COLLEGATO ALLA TUA CASA

Collega le tue telecamere Wi-Fi / IP remote. Sempre visibile direttamente nel monitor della cappa.



TIMER MULTIPLO

Gestione di più timer.



MOSTRA IL TUO PREFERITO

La tua galleria immagini preferita in cucina.

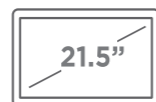

MONITOR TOUCH 21.5

Display touch da 21.5 pollici.



LUCI CONFORTEVOLI

Imposta luce dimmerabile Imposta la temperatura del bianco.

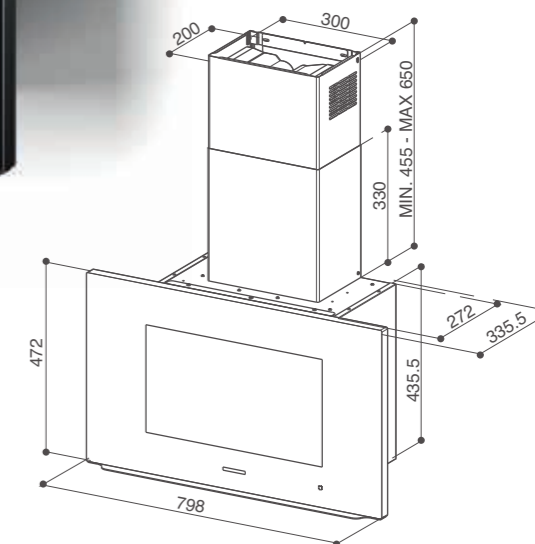

K-AIR

K-AIR TOUCH KL A80 cod. 330.0615.671 € 4.069,00



CARATTERISTICHE	PRESTAZIONI	ACCESSORI
Finitura •Vetro nero	Velocità 1 2 3 INT	Cod. 112.0157.240
Comandi Touch control	Capacità di aspirazione punto IEC 280 400 580 740	F8 Cartuccia carbone attivo
Illuminazione LED	Pressione 450 510 550 560	Cod. 112.0158.127
Filtro antigrasso Autoportanti lavabili in lavastoviglie	Potenza assorbita 150 200 240 250	FHP8 Cartuccia carbone attivo High Performance
Ø uscita aria 150 / 120 mm	Rumorosità 48 55 62 67	Cod. 112.0185.278
Larghezza 800 mm		FLL8 Cartuccia carbone attivo Long Lasting
Classe energetica A		Cod. 112.0252.439
		Kit modalità filtrante WH
		Cod. 112.0252.442
		Kit modalità filtrante BK



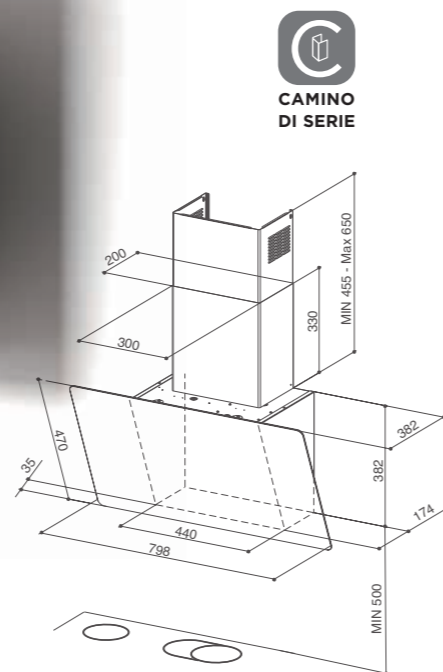

V-AIR

V-AIR KL A80 cod. 330.0615.685 € 975,00



CARATTERISTICHE	PRESTAZIONI	ACCESSORI
Finitura •Vetro nero e marrone chiaro	Velocità 1 2 3 INT	Cod. 112.0157.240 F8 Cartuccia carbone attivo
Comandi Touch control	Capacità di aspirazione punto IEC 300 430 620 770	Cod. 112.0615.733 Telecomando
Illuminazione LED	Pressione 460 550 590 600	Cod. 112.0252.439 Kit modalità filtrante WH
Filtro antigrasso Autoportanti lavabili in lavastoviglie	Potenza assorbita 150 200 240 250	Cod. 112.0252.442 Kit modalità filtrante BK
Ø uscita aria 150 / 120 mm	Rumorosità 48 56 63 68	Cod. 112.0158.127 FHP8 Cartuccia carbone attivo High Performance
Larghezza 800 mm		Cod. 112.0185.278 FLL8 Cartuccia carbone attivo Long Lasting
Classe energetica A+		

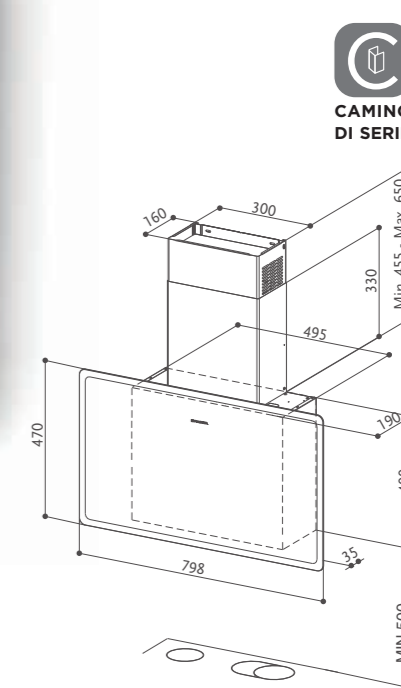

V-AIR FLAT

V-AIR FLAT KL A80 cod. 330.0615.684 € 1.089,00

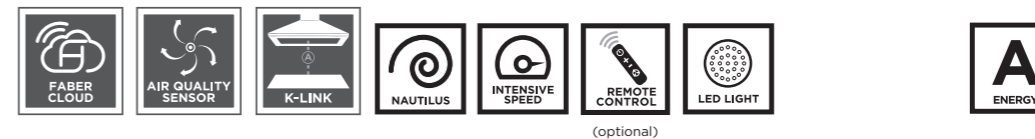

CARATTERISTICHE	PRESTAZIONI	ACCESSORI
Finitura •Vetro nero e marrone chiaro	Velocità 1 2 3 INT	Cod. 112.0540.783 F22 Cartuccia carbone attivo
Comandi Touch control	Capacità di aspirazione punto IEC 190 250 400 570	Cod. 112.0615.733 Telecomando
Illuminazione 2 LED	Pressione 300 450 540 650	
Filtro antigrasso Autoportanti lavabili in lavastoviglie	Potenza assorbita 100 115 120 125	
Ø uscita aria 150 / 120 mm	Rumorosità 52 58 67 73	
Larghezza 800 mm		
Classe energetica A		



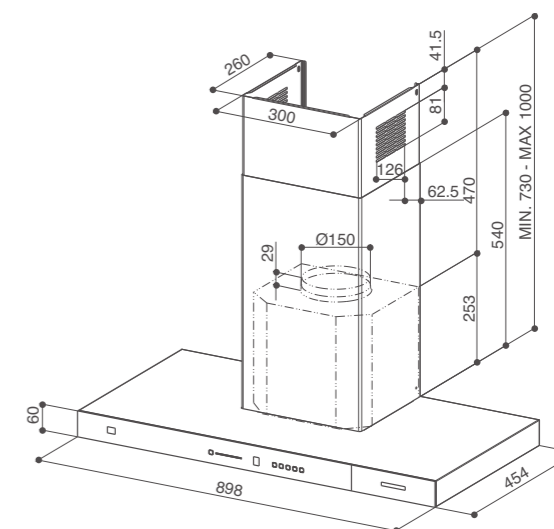

T-AIR

T-AIR KL A90 cod. 325.0615.702 € 1.259,00



CARATTERISTICHE	PRESTAZIONI	ACCESSORI
Finitura • Vetro nero e marrone chiaro	Velocità 1 2 3 INT	Cod. 112.0157.243 F9 Cartuccia carbone attivo
Comandi Touch control	Capacità di aspirazione punto IEC 280 420 600 750	Cod. 112.0615.733 Telecomando
Illuminazione 1 barra LED	Pressione 450 540 580 590	Cod. 112.0185.276 FLL9 Cartuccia carbone attivo Long Lasting
Filtro antigrasso Autoportanti lavabili in lavastoviglie	Potenza assorbita 150 200 240 250	Cod. 112.0157.271 Fondale X 900 mm
Ø uscita aria 150 / 120 mm	Rumorosità 50 57 65 69	Cod. 112.0621.232 KIT camino superiore BK MATT H990
Larghezza 900 mm		Cod. 112.0626.902 Kit filtrante T-Shape parete
Classe energetica A+		

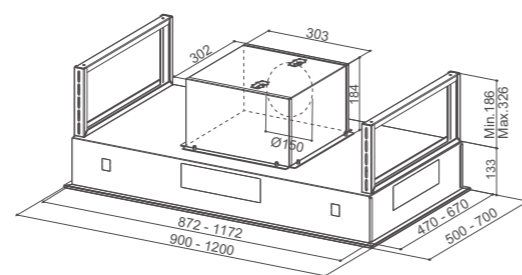

C-AIR

C-AIR KL A90 cod. 350.0615.705

€ 1.835,00

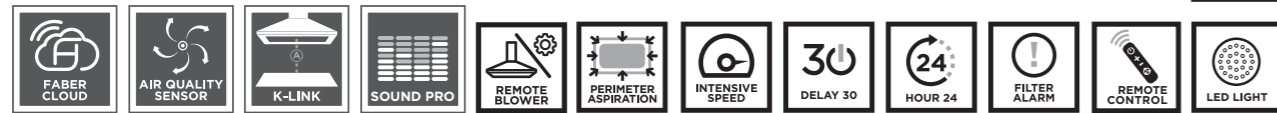

(optional)

CARATTERISTICHE	PRESTAZIONI	ACCESSORI
Finitura • Vetro nero e marrone chiaro	Velocità 1 2 3 INT	Cod. 112.0157.240
Comandi Touch / Control touch	Capacità di aspirazione punto IEC 290 430 610 770	F8 Cartuccia carbone attivo
Illuminazione LED	Pressione 460 550 590 600	Cod. 112.0158.127
Filtro antigrasso Autoportanti lavabili in lavastoviglie	Potenza assorbita 150 200 240 250	FHP8 Cartuccia carbone attivo High Performance
Ø uscita aria 220 x 90 mm	Rumorosità 48 56 63 68	Cod. 112.0185.278
Larghezza 900 mm		FLL8 Cartuccia carbone attivo Long Lasting
Classe energetica A		Cod. 112.0327.007
		Kit aspirazione remota ENERGY

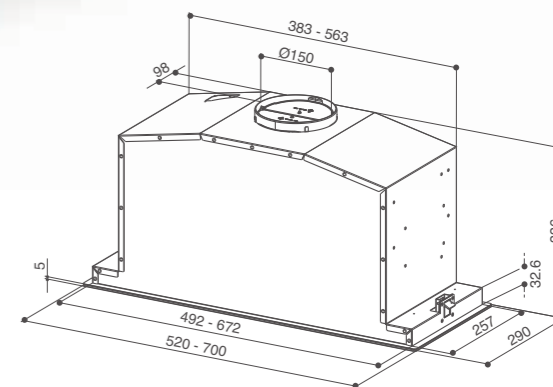

BI-AIR

BI-AIR KL A52 cod. 305.0615.686

€ 1.019,00

BI-AIR KL A70 cod. 305.0615.687

€ 1.125,00



(optional)

(optional)

CARATTERISTICHE	520 mm				700 mm				ACCESSORI
	PRESTAZIONI	PRESTAZIONI	PRESTAZIONI	PRESTAZIONI					
Finitura • Vetro nero e marrone chiaro	Velocità 1 2 3 INT	Velocità 1 2 3 INT	Velocità 1 2 3 INT	Velocità 1 2 3 INT	Cod. 112.0157.240				
Comandi Touch control	Capacità di aspirazione punto IEC 260 410 580 670	Capacità di aspirazione punto IEC 290 420 610 720	Capacità di aspirazione punto IEC 290 420 610 720	Capacità di aspirazione punto IEC 290 420 610 720	F8 Cartuccia carbone attivo				
Illuminazione 1 barra LED	Pressione 450 540 580 590	Pressione 450 540 580 590	Pressione 450 540 580 590	Pressione 460 550 590 600	Cod. 112.0615.733				
Filtro antigrasso Autoportanti lavabili in lavastoviglie	Potenza assorbita 150 200 240 250	Potenza assorbita 150 200 240 250	Potenza assorbita 150 200 240 250	Potenza assorbita 150 200 240 250	Telecomando				
Ø uscita aria 150 / 120 mm	Rumorosità 54 59 66 69	Rumorosità 54 59 66 69	Rumorosità 54 59 66 69	Rumorosità 47 56 64 68	Cod. 112.0158.127				
Larghezza 520 / 700 mm					FHP8 Cartuccia carbone attivo High Performance				
Classe energetica B (520 mm) A (700 mm)					Cod. 112.0185.278				
					FLL8 Cartuccia carbone attivo Long Lasting				
					Cod. 112.0327.007				
					Kit aspirazione remota ENERGY				

PIANI ASPIRANTI

GALILEO	99
GALILEO 60	105
GALILEO SMART	103



GALILEO.

Una cappa semplicemente geniale.



IL PIU' EFFICIENTE.
rappresenta la massima perfezione estetica dell'integrazione tra piano e cappa in un unico prodotto, assicurando grandi performance.



IL PIU' EFFICACE.
Grazie ad attenti studi di fluidodinamica Galileo si distingue per un'elevata capacità di captazione, fino a 6.6 mt al secondo. In pochi minuti anche i vapori e gli odori di cottura più persistenti sono eliminati.

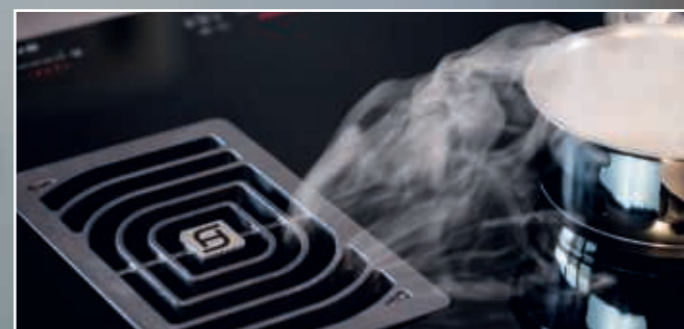

EASY TO USE.
I comandi touch slider sono estremamente comodi e immediati.

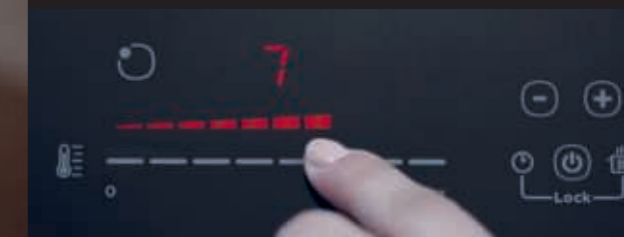

LIBERA LA TUA CREATIVITÀ.
Le zone di cottura sono attivabili in modalità combinata per utilizzarle insieme con lo stesso livello di potenza: l'ideale per cuocere pietanze in pentole di maggiori dimensioni come la pesciera.

EASY TO USE.
La superficie del piano è liscia e continua, da e consente di rimuovere lo sporco in un semplice passaggio.



SALVA SPAZIO.
C'è spazio per un COMODO CASSETTO SALVASPAZIO porta utensili nell'area immediatamente sottostante.



MASSIMA SICUREZZA IN CUCINA.
La tecnologia waterproof garantisce il funzionamento e la sicurezza anche in caso di fuoriuscite di liquidi sul piano: queste non interferiscono con la cottura e sono raccolte in un vano di dimensioni strategicamente ridotte.

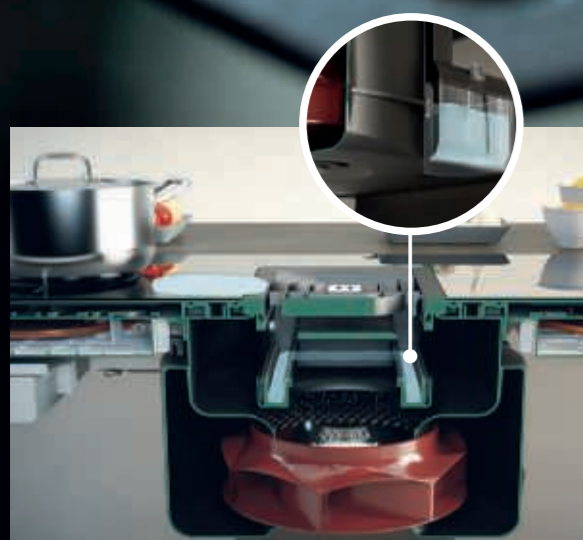

USEFUL
Til filtro antigrasso è estremamente performante ed è inoltre funzionale come prima barriera che permette di raccogliere fino a 0,5 litri di liquido. È facilmente rimovibile e lavabile in lavastoviglie.



GALILEO

KIT DI INSTALLAZIONE

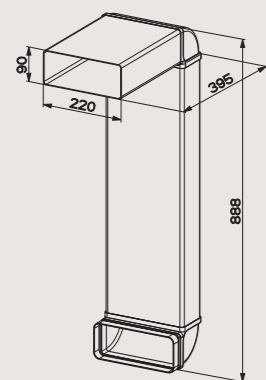

KIT ASPIRANTE VALIDO PER TUTTI I GALILEO*

Kit Aspirante
cod. 112.0540.782 € 149,00

- 1 tubo rettangolare 200x90x300 mm
- 2 curve rettangolari/verticali 90° 220x90 mm
- 1 tubo rettangolare 200x90x700 mm
- 1 adattatore tubo

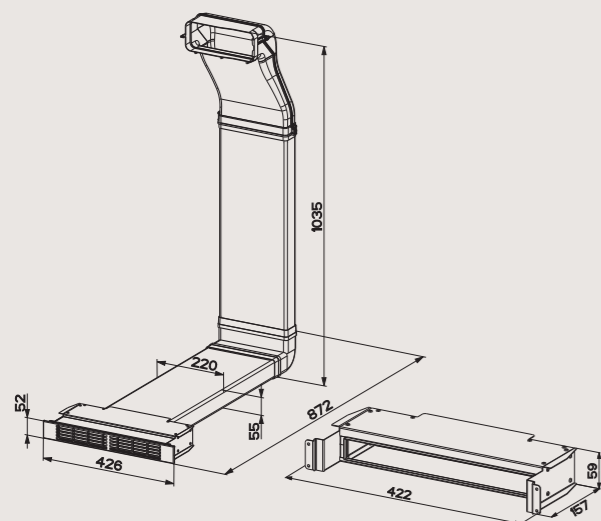

KIT GALILEO 60*

Kit Filtrante H60
cod. 112.0626.656 € 515,00

- 2 flange verticali (posteriore e frontale) di raccordo al motore
- 1 flangia con guarnizione 220x55 mm
- 2 tubi rettangolari 220x55x60 mm
- 1 curva rettangolare/verticale 90° 220x55 mm
- Kit filtrante H60

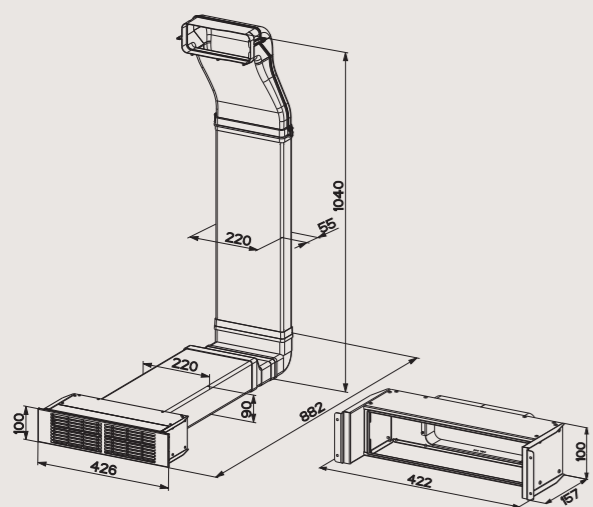

KIT GALILEO 60*

Kit Filtrante H100
cod. 112.0626.657 € 525,00

- 2 flange verticali (posteriore e frontale) di raccordo al motore
- 1 flangia con guarnizione 220x55 mm
- 1 tubo rettangolare 220x55x60 mm
- 1 curva rettangolare/verticale 90° 220x55 mm
- 1 raccordo riduzione rettangolare 90-55 mm
- 1 raccordo congiunzione rettangolare 200x90 mm
- 1 tubo rettangolare 220x90x500 mm
- Kit filtrante H100

* Dimensioni massime di ingombro dei kit da adattare secondo le specifiche esigenze di installazione, verificabili sul manuale di istruzioni su www.faberspa.com

PIANI ASPIRANTI.

Per installare i piani aspiranti Galileo è necessario acquistare il relativo kit di installazione. In base al modello e alla configurazione desiderata, aspirante o filtrante, sono disponibili diversi kit. Di seguito il dettaglio di ogni singolo kit con i componenti a corredo nell'imballo.

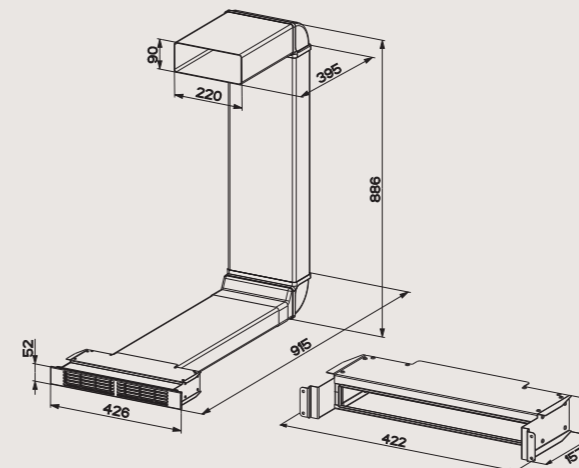
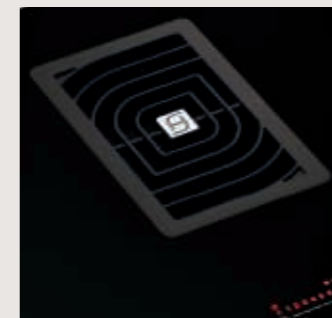

KIT GALILEO 80*

Kit filtrante H60
cod. 112.0540.730 € 515,00

- 1 tubo rettangolare 200x90x300 mm
- 2 curve rettangolari/verticali 90° 220x90 mm
- 1 tubo rettangolare 200x90x700 mm
- 1 raccordo riduzione rettangolare 90-55 mm
- 1 tubo rettangolare 220x55x60 mm
- Kit filtrante H60

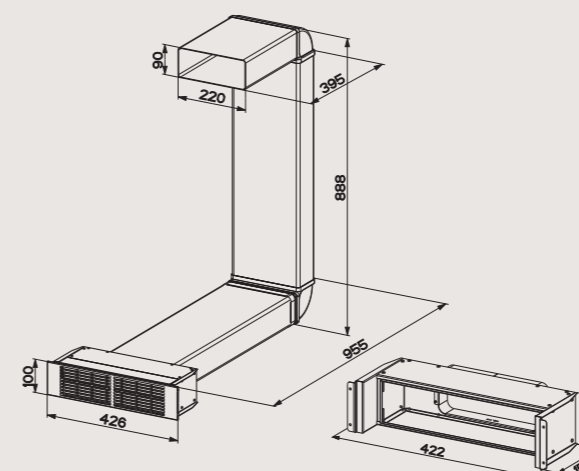

KIT GALILEO 80*

Kit Filtrante H100
cod. 112.0540.781 € 525,00

- 1 tubo rettangolare 200x90x300 mm
- 2 curve rettangolari/verticali 90° 220x90 mm
- 2 tubi rettangolari 200x90x700 mm
- Kit filtrante H100

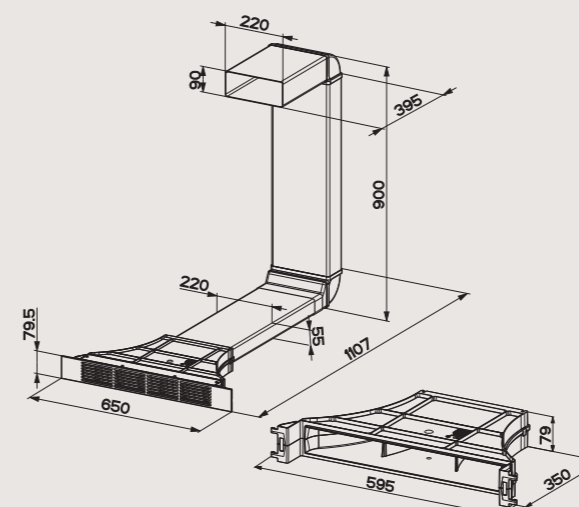

KIT GALILEO 80*

Kit Filtrante Long lasting H80
cod. 112.0605.735 € 386,00

- 1 tubo rettangolare 200x90x300 mm
- 2 curve rettangolari/verticali 90° 220x90 mm
- 1 tubo rettangolare 200x90x700 mm
- 1 raccordo riduzione rettangolare 90-55 mm
- 1 tubo rettangolare 220x55x60 mm
- Kit LL H80

GALILEO

ACCESSORI ESTETICI DI USCITA ARIA

TUBO TR 1500 cod. 112.0157.294 € 46,00

Tubo rettangolare TR 1500 220x55x1500 mm

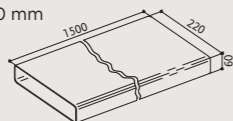

RACCORDO RRC cod. 112.0157.296 € 18,50

Raccordo rettangolare/circolare

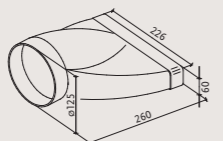

CURVA CRCV 90 REVERSIBILE cod. 112.0157.298 € 14,80

Curva rettangolare/circolare 90° verticale reversibile

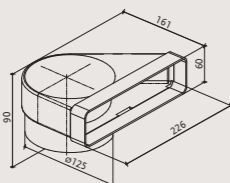

CURVA CRO 90 cod. 112.0157.300 € 20,80

Curva rettangolare/orizzontale 90°



GRIGLIA GRE cod. 112.0157.304 € 9,30

Griglia rettangolare esterna

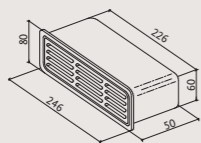

CURVA CRCO 90 REVERSIBILE cod. 112.0157.306 € 36,80

Curva rettang./circ. 90° orizzontale reversibile

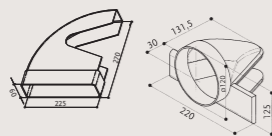

TUBO TC 1000 cod. 112.0157.308 € 22,00

Tubo TC 1000

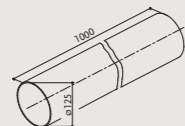

RACCORDO RCR cod. 112.0157.295 € 8,50

Raccordo congiunzione rettangolare

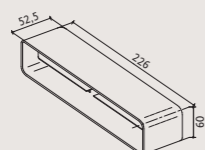

RACCORDO RPR cod. 112.0157.297 € 8,50

Raccordo a parete rettangolare

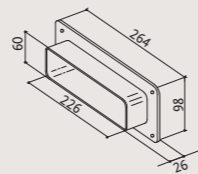

CURVA CRV 90 cod. 112.0157.299 € 10,50

Curva rettangolare/verticale 90°

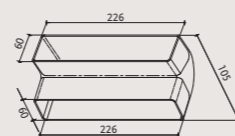

RACCORDO 60H cod. 112.0557.017 € 23,60

Raccordo riduzione rettangolare a 60 mm

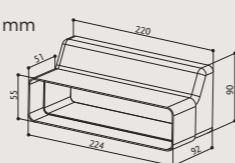

GRIGLIA GDC 125 cod. 112.0157.303 € 5,60

Griglia direzionale esterna circolare fissa Ø 125 mm

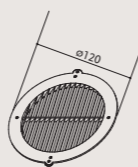

FASCETTA FRF cod. 112.0157.305 € 10,50

Fascetta rettangolare ferma tubo

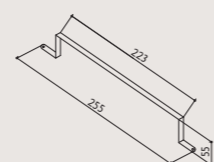

CURVA CC 90 cod. 112.0157.307 € 16,20

Curva circolare 90° Ø 125 mm

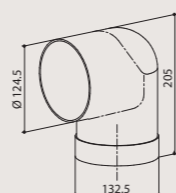

FLANGIA 2 FR cod. 112.0157.309 € 8,10

Flangia di rifinitura

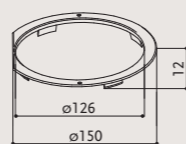

TUBO TR 1200 220x90 cod. 112.0459.427 € 54,60

Tubo rettangolare TR 1200 220x90 mm

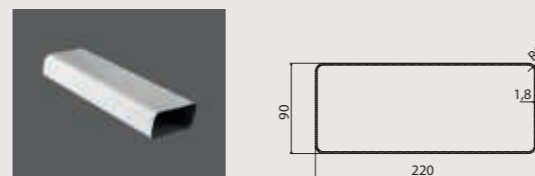

RACCORDO RRC 220x90 cod. 112.0459.429 € 21,20

Raccordo rettangolare/circolare 220x90 mm



CURVA CRV 90 220x90 cod. 112.0459.453 € 18,00

Curva rettangolare/verticale 90° 220x90 mm

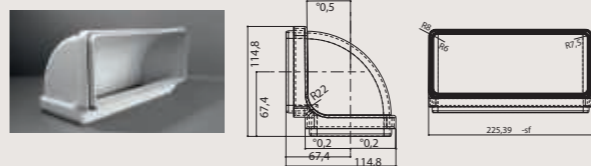

FASCETTA FRF 220x90 cod. 112.0459.456 € 15,40

Fascetta rettangolare ferma tubo 220x90 mm

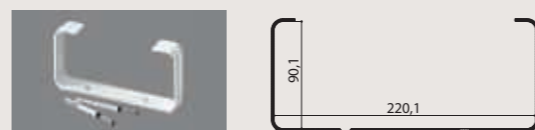

RACCORDO flessibile RF 600 cod. 112.0280.685 € 43,40

Raccordo flessibile

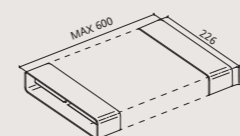

CURVA TONDA 90° D150 cod. 112.0253.688 € 25,80

Curva circolare 90° Ø 150 mm

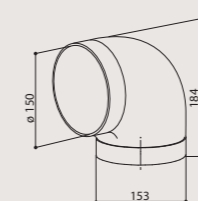

RACCORDO RCR 220x90 cod. 112.0459.428 € 14,50

Raccordo congiunzione rettangolare 220x90 mm

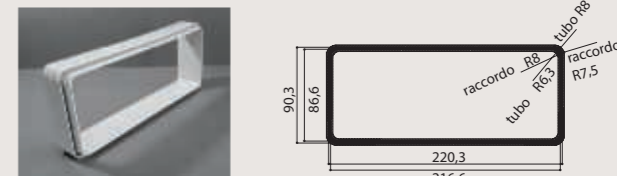

CURVA CRC 90 220x90 cod. 112.0459.451 € 21,20

Curva rettangolare/circolare 90° 220x90 mm



CURVA CRO 90 220x90 cod. 112.0459.455 € 25,50

Curva rettangolare/orizzontale 90° 220x90 mm

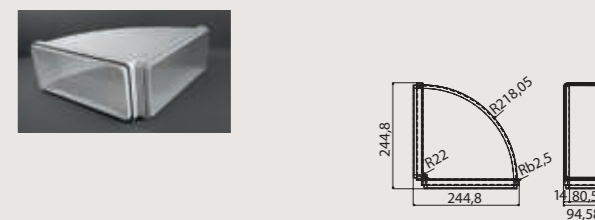

TUBO D150 1000 cod. 112.0253.681 € 26,60

Tubo TC 1000 Ø 150 mm

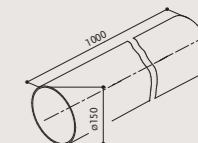

GIUNTO TONDO D150 cod. 112.0253.690 € 14,50

Giunto tondo Ø 150 mm

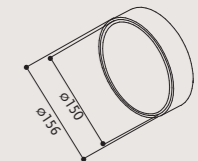

PIPE GRID 220x90 cod. 112.0605.516 € 41,00

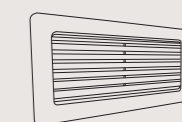



GALILEO SI PUO' INSTALLARE IN UN MOBILE CON PROFONDITA' 60/70 CM

INSTALLAZIONE STANDARD

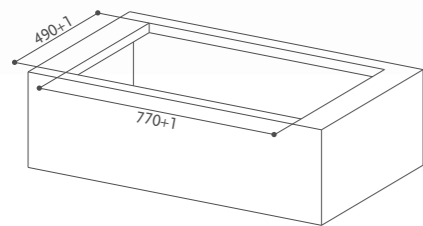

INSTALLAZIONE FILOTOP

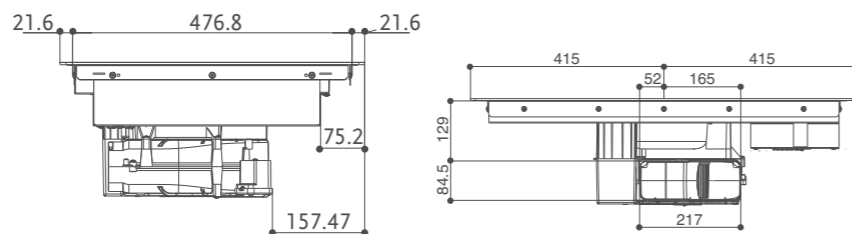
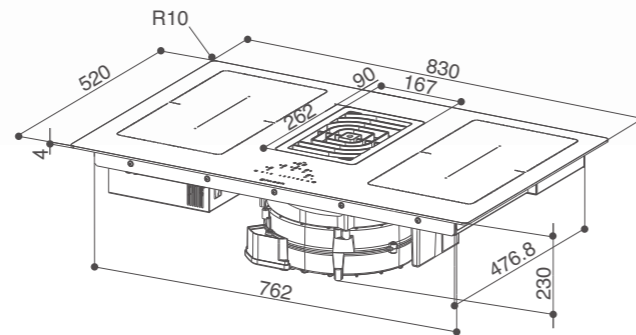
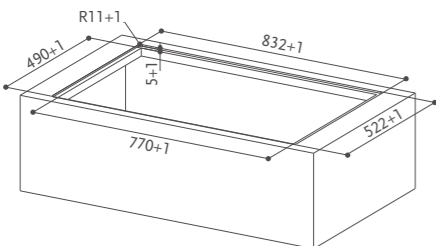

ABBINARE SEMPRE AL PIANO ASPIRANTE 1 DEI 3 KIT DI INSTALLAZIONE:

Aspirante cod.112.0540.782



Installazione in modalità aspirante posteriore



Installazione in modalità aspirante laterale

Filtrante

cod. 112.0540.730 60 - 80 mm altezza zoccolo
cod. 112.0540.781 100 mm altezza zoccolo



Installazione in modalità filtrante frontale 60H e H100



GALILEO

GALILEO BK GLASS NG A830 cod. 340.0594.624 € 3.039,00



Scopri il video del prodotto sul canale youtube



CARATTERISTICHE CAPPA PRESTAZIONI CAPPA

Finitura	PRESTAZIONI CAPPA					
•Vetro nero / Griglia ghisa	Velocità	1	2	3	8	INT BOOST
Comandi	Capacità di aspirazione punto IEC	245	285	350	505	550 700
Touch slider	Pressione	290	370	525	550	555 560
Filtro antigrasso	Potenza assorbita	35	45	65	130	140 220
Autoportanti lavabili in lavastoviglie	Rumorosità	51	55	57	65	66 72
Ø uscita aria						
220x90 mm						
Classe energetica						
A+++						
Velocità di aspirazione						
6.6 m/s						



CARATTERISTICHE PIANO INDUZIONE FUNZIONI PIANO INDUZIONE

Finitura	Zone ponte	2
•Vetro nero	Livelli di potenza	9
Dimensioni prodotto LxW (mm)	Timer min-max	1-59 min.
830x520	Intensiva	Si
Aree induzione	Spegnimento automatico	Si
4	Protezione surriscaldamento	Si
2100-3700 W singola 4200-7400 W in ponte	Protezione anomalia elettricità o voltaggio	Si
Dimensioni aree induzioni (mm)	Sistema rilevamento recipiente	Si
230x210 singola 460x210 in ponte	Protezione spegnimento automatico	Si
Comandi	Indicatore accensione	Si
Touch slider	Blocco bambini	Si
Potenza (W)		
7400		
Voltaggio (V)		
220-240		
Frequenza (HZ)		
50/60		





GALILEO SI PUO' INSTALLARE IN UN MOBILE CON PROFONDITA' 60/70 CM

INSTALLAZIONE STRANDARD

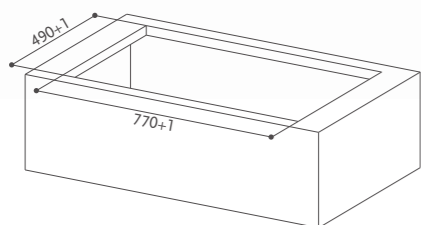

INSTALLAZIONE FILOTOP

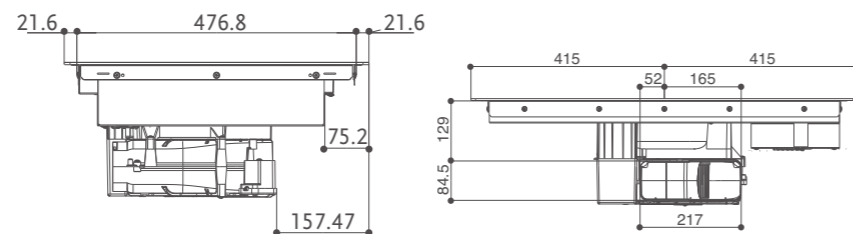
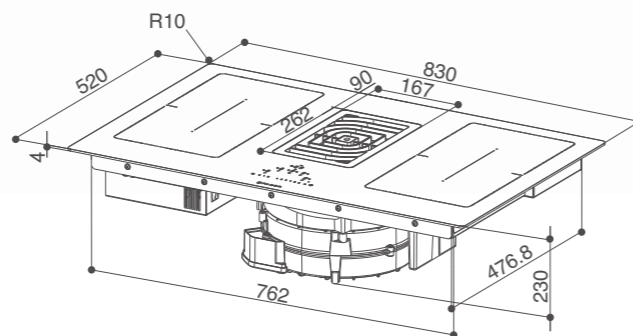
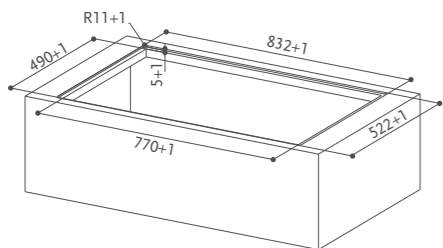

ABBINARE SEMPRE AL PIANO ASPIRANTE GALILEO SMART BK cod. 340.0577.694 A 1 DEI 3 KIT DI INSTALLAZIONE:

Aspirante cod.112.0540.782



Installazione in modalità aspirante posteriore Installazione in modalità aspirante laterale

Filtrante
cod. 112.0540.730 60 - 80 mm
altezza zoccolo
cod. 112.0540.781 100 mm
altezza zoccolo



Installazione in modalità filtrante frontale H60 e H100

GALILEO SMART BK F830 + KIT LL H80 cod. 340.0605.734 È COMPRESIVO DEL KIT FILTRANTE LONG LASTING



Installazione in modalità filtrante frontale H80

ulteriori specifiche nelle sessioni accessori

GALILEO SMART

GALILEO SMART BK F830 + KIT LL H80 cod. 340.0605.734 (kit filtrante integrato) € 2.489,00

GALILEO SMART BK GLASS A830 cod. 340.0577.694 € 2.215,00



CARATTERISTICHE CAPPA

Finitura

•Vetro nero / Griglia ghisa

Comandi

Touch control

Filtro antigrasso

Autoportanti lavabili in lavastoviglie

Ø uscita aria

220x90 mm

Classe energetica

A++

Velocità di aspirazione

6.6 m/s

PRESTAZIONI CAPPA

Velocità	1	2	3	8	INT	BOOST
Capacità di aspirazione punto IEC	245	285	350	505	550	700
Pressione	290	370	525	550	555	560
Potenza assorbita	35	45	65	130	140	220
Rumorosità	51	55	57	65	66	72



CARATTERISTICHE PIANO INDUZIONE

Finitura

•Vetro nero

Dimensioni prodotto LxP (mm)

830x520

Aree induzione

4

2100-3000 W singola
3000-3700 W in ponte

Dimensioni aree induzioni (mm)

210x190 singola
210x390 in ponte

Comandi

Touch control

Massima Potenza (W)

7400

Voltaggio (V)

220-240

Frequenza (HZ)

50/60

IMPOSTAZIONE ASSORBIMENTO REGOLABILE SU 4 LIVELLI DI POTENZA (KW)

•2,8 •4,5
•3,5 •7,4

FUNZIONI PIANO INDUZIONE

Zone ponte	2
Livelli di potenza	9
Timer min-max	1-59 min.
Intensiva	Yes
Spegnimento automatico	Yes
Protezione surriscaldamento	Yes
Protezione anomalia elettricità o voltaggio	Yes
Sistema rilevamento recipiente	Yes
Protezione spegnimento automatico	Yes
Indicatore accensione	Yes
Blocco bambini	Yes
Limitatore di potenza	Yes

GALILEO 60

GALILEO SMART BK F600 + KIT LL H80 cod. 340.0627.228 (kit filtrante integrato) € 1.939,00

GALILEO SMART BK A600 cod. 340.0627.227 € 1.825,00

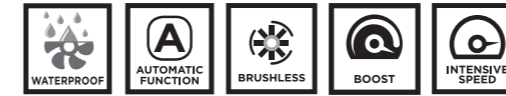

GALILEO SI PUO' INSTALLARE IN UN MOBILE CON PROFONDITA' 60/70 CM

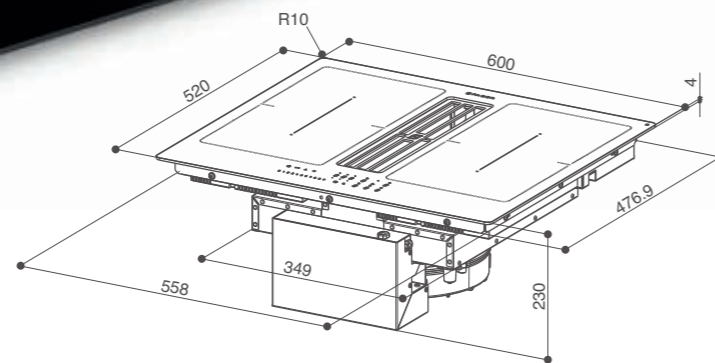

INSTALLAZIONE STANDARD

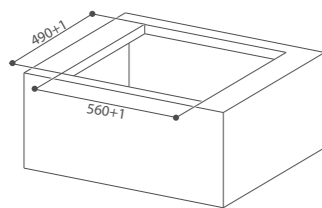

INSTALLAZIONE FILOTOP

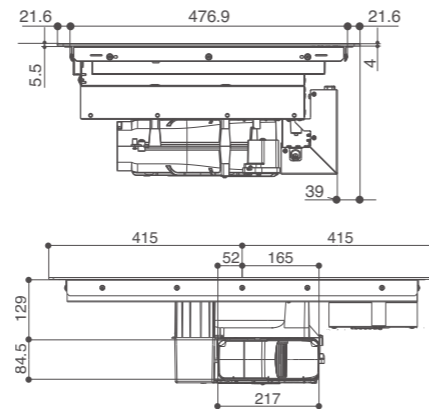
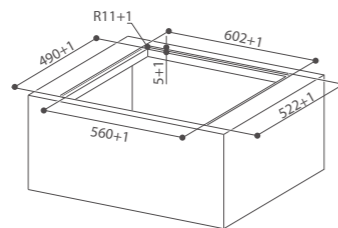

ABBINARE SEMPRE AL PIANO ASPIRANTE GALILEO SMART BK A600 cod. 340.0627.227 A 1 DEI 3 KIT DI INSTALLAZIONE:

Aspirante cod.112.0540.782



Installazione in modalità aspirante posteriore

Installazione in modalità aspirante laterale

Filtrante

cod. 112.0626.657 - kit filtrante altezza 100mm
cod. 112.0626.656 - Kit filtrante altezza 60-80 mm



Installazione in modalità filtrante frontale H60 e H100

GALILEO SMART BK F600 + KIT LL H80 cod. 340.0627.228 È COMPRENSIVO DEL KIT LONG LASTING



Installazione in modalità filtrante frontale H80

ulteriori specifiche nelle sessione accessori

CARATTERISTICHE CAPP

Finitura

•Vetro nero / Griglia acciaio

Comandi

Touch control

Filtro antigrasso

Autoportanti lavabili in lavastoviglie

Ø uscita aria

220x55 mm

Classe energetica

A++

Velocità di aspirazione

8.8 m/s

PRESTAZIONI CAPP

Velocità	1	2	3	4	5	6	7	8	9	BOOST
Capacità di aspirazione punto IEC	230	270	310	350	380	451	440	470	500	630
Pressione	280	370	500	570	580	590	600	610	620	630
Potenza assorbita	40	50	60	75	85	100	110	115	125	220
Rumorosità	49	51	55	57	60	62	63	64	65	71



CARATTERISTICHE PIANO INDUZIONE

Finitura

•Vetro nero

Dimensioni prodotto LxP (mm)

600x520

Aree induzione

4

2100-3000 W singola
3000-3700 W in ponte

Dimensioni aree induzioni (mm)

210x190 singola
210x390 in ponte

Comandi

Touch control

Massima Potenza (W)

7400

Voltaggio (V)

220-240

Frequenza (HZ)

50/60

IMPOSTAZIONE ASSORBIMENTO REGOLABILE SU 4 LIVELLI DI POTENZA (KW)

•2,8 •4,5
•3,5 •7,4

FUNZIONI PIANO INDUZIONE

Zone ponte	2
Livelli di potenza	9
Timer min-max	1-59 min.
Intensiva	Si
Spegnimento automatico	Si
Protezione surriscaldamento	Si
Protezione anomalia elettricità o voltaggio	Si
Sistema rilevamento recipiente	Si
Protezione spegnimento automatico	Si
Indicatore accensione	Si
Blocco bambini	Si
Limitatore di potenza	Si

Le cappe design parete sono curate nelle forme e preziose nei materiali per essere piacevoli alla vista e durature nel tempo; adottano motorizzazioni potenti e sistemi d'aspirazione raffinati per garantire aria pulita e silenzio e mettono a disposizione comode funzioni speciali per avere un ambiente disinquinato, per avere sotto controllo la casa, per gestire al meglio la creatività ai fornelli.

PARETE

AIR HUB	65
AIR HUB GLASS	64
AGORÀ	201
BELLA SILENCE	168
CHLOÈ	187
CHLOÈ XL	189
COCKTAIL	155
CUBIA PLUS	181
CYLINDRA	179
CYLINDRA GLOSS PLUS	178
DAISY PLUS	153
ECLIPSE	180
FOOD SET	194
GLAM-FIT	145
GLAM FIT ZERO DRIP	123
GLAM FIT ZERO DRIP PLUS	115
GLAM-LIGHT	149
GLAM LIGHT ZERO DRIP	121
GLAM LIGHT ZERO DRIP PLUS	117
GRÈXIA	152
KIT MENSOLA	195
LITHOS	183
LUFT	167
NICE	173
ONYX-T	159
ONYX-V	127
PREMIO ANGOLO/SP	175
PYANA	135
RANCH	202
RANCH ANGOLO	203
RAY	174
SOFT EDGE	110
SOFT SLIM	111
SOLARIS	177
STILO ANGOLO	176
STILO COMFORT	169
STILO DX-SX	172
STILO GLASS SMART	170
STILO SMART	171
SYNTHESIS	197
T-DARK	162
T-LIGHT	163
TALÌKA	139
TENDER	196
TRENDY	199
THEA	193
TWEET	154
TWICE	131
VALUE	198
VEIL	141
WEST	200



Nero Ingo

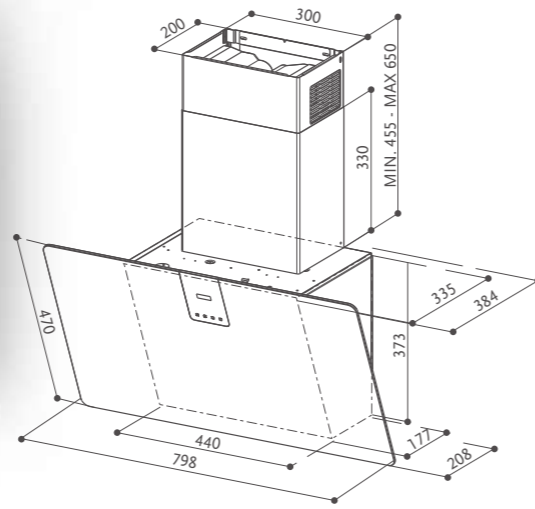

Installare ad una distanza minima dal piano cottura di 50 cm.

Bianco Kos

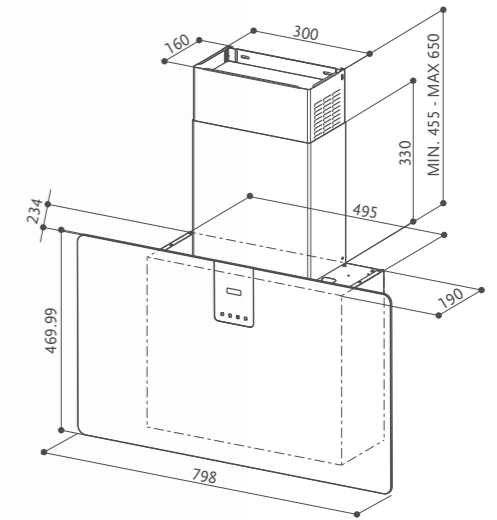

Installare ad una distanza minima dal piano cottura di 50 cm.

SOFT EDGE

SOFT EDGE GRIGIO LONDRA A80 cod. 330.0597.527 € 1.079,00
 SOFT EDGE BIANCO KOS A80 cod. 330.0597.528 € 1.079,00
 SOFT EDGE NERO INGO A80 cod. 330.0597.526 € 1.079,00



CARATTERISTICHE	PRESTAZIONI	ACCESSORI
Finitura • FENIX NTM Grigio Londra • FENIX NTM Bianco Kos • FENIX NTM Nero Ingo	Velocità 1 2 3 INT Capacità di aspirazione punto IEC 300 430 620 770	Cod. 112.0157.240 F8 Cartuccia carbone attivo
Comandi Touch control	Pressione 460 550 590 600 Potenza assorbita 150 200 240 250	Cod. 112.0252.439 Kit modalità filtrante WH
Illuminazione LED	Rumorosità 48 56 63 68	Cod. 112.0252.442 Kit modalità filtrante BK
Filtro antigrasso Autoportanti lavabili in lavastoviglie		Cod. 112.0158.127 FHP8 Cartuccia carbone attivo High Performance
Ø uscita aria 150 / 120 mm		Cod. 112.0185.278 FLL8 Cartuccia carbone attivo Long Lasting
Larghezza 800 mm		
Classe energetica A+		

Bianco Kos finitura camino: bianco



Grigio Londra finitura camino: nero



SOFT SLIM

SOFT SLIM GRIGIO LONDRA A80 cod. 330.0597.524 € 1.125,00
 SOFT SLIM BIANCO KOS A80 cod. 330.0597.525 € 1.125,00
 SOFT SLIM NERO INGO A80 cod. 330.0597.506 € 1.125,00



CARATTERISTICHE	PRESTAZIONI	ACCESSORI
Finitura • FENIX NTM Grigio Londra • FENIX NTM Bianco Kos • FENIX NTM Nero Ingo	Velocità 1 2 3 INT Capacità di aspirazione punto IEC 190 250 400 570	Cod. 112.0540.783 F22 Cartuccia carbone attivo
Comandi Touch control	Pressione 300 450 540 650 Potenza assorbita 100 115 120 125	
Illuminazione 2 LED	Rumorosità 52 58 67 73	
Filtro antigrasso Autoportanti lavabili in lavastoviglie		
Ø uscita aria 150 / 120 mm		
Larghezza 800 mm		
Classe energetica A		

Nero Ingo finitura camino: nero



Grigio Londra finitura camino: nero



PARETE



Vetro nero opaco
finitura camino: nero



Vetro sabbia opaco
finitura camino: bianco



Vetro blu polvere opaco
finitura camino: bianco



ELEGANZA E DESIGN

Basta sfiorare l'esclusivo pulsante "Zero Drip" per attivare le termoresistenze poste sul vetro e all'interno della cappa per prevenire attivamente la formazione di gocce di condensa, anche in situazioni di cottura prolungata. La speciale superficie opaca e i dettagli lucidi conferiscono inoltre al modello eleganza e design in pieno stile contemporaneo.

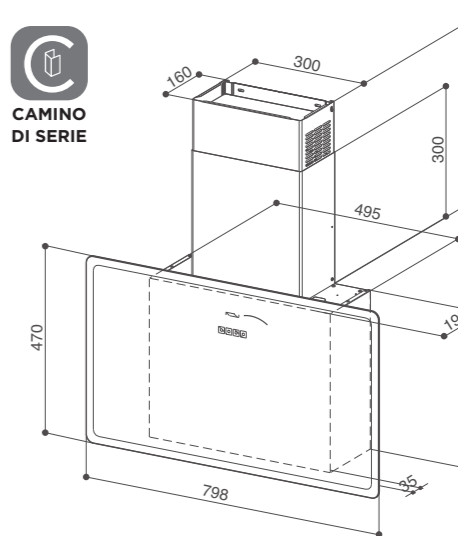
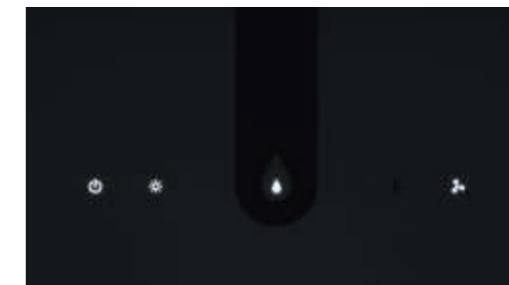

GLAM FIT ZERO DRIP PLUS

GLAM FIT ZERO DRIP PLUS SAND M A80 cod. 330.0615.736 € 1.125,00
GLAM FIT ZERO DRIP PLUS DB M A80 cod. 330.0615.737 € 1.125,00

GLAM FIT ZERO DRIP PLUS BK M KL A80 cod. 330.0615.738* € 1.125,00 *



CARATTERISTICHE	PRESTAZIONI	ACCESSORI
Finitura • Vetro sabbia opaco • Vetro blu polvere opaco • Vetro nero opaco	Velocità 1 2 3 INT	Cod. 112.0540.783 F22 Cartuccia carbone attivo
Comandi Touch control	Capacità di aspirazione punto IEC 180 270 390 530	
Illuminazione 2 LED	Pressione 320 460 540 630	
Filtro antigrasso Autoportanti lavabili in lavastoviglie	Potenza assorbita 100 110 115 125	
Ø uscita aria 150 / 120 mm	Rumorosità 54 57 67 74	
Larghezza 800 mm		
Classe energetica A		

Vetro nero opaco
finitura camino: nero



Vetro sabbia opaco
finitura camino: bianco



Vetro blu polvere opaco
finitura camino: bianco



ELEGANZA E DESIGN

Basta sfiorare l'esclusivo pulsante "Zero Drip" per attivare le termoresistenze poste sul vetro e all'interno della cappa per prevenire attivamente la formazione di gocce di condensa, anche in situazioni di cottura prolungata. La speciale superficie opaca e i dettagli lucidi conferiscono inoltre al modello eleganza e design in pieno stile contemporaneo.

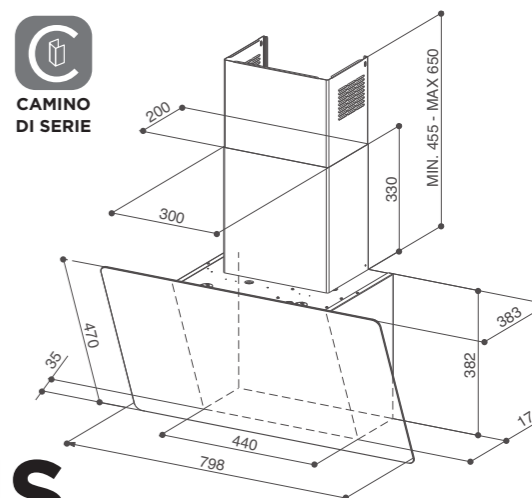
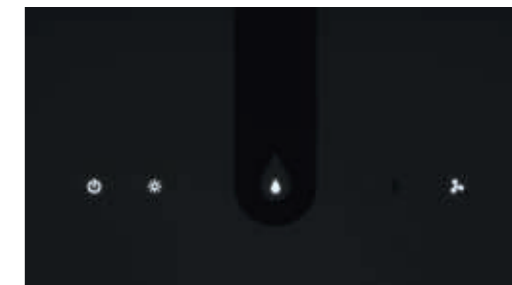

GLAM LIGHT ZERO DRIP PLUS

GLAM LIGHT ZERO DRIP PLUS S M A80 cod. 330.0615.681 € 1.079,00
GLAM LIGHT ZERO DRIP PLUS DB M A80 cod. 330.0615.734 € 1.079,00

GLAM LIGHT ZERO DRIP PLUS BK M KL A80 cod. 330.0615.735* € 1.079,00 *



CARATTERISTICHE	PRESTAZIONI	ACCESSORI
Finitura • Vetro sabbia opaco • Vetro blu polvere opaco • Vetro nero opaco	Velocità 1 2 3 INT Capacità di aspirazione punto IEC 290 420 600 740	Cod. 112.0157.240 F8 Cartuccia carbone attivo
Comandi Touch control	Pressione 450 540 560 580	Cod. 112.0158.127 FHP8 Cartuccia carbone attivo High Performance
Illuminazione LED	Potenza assorbita 150 200 240 250	Cod. 112.0185.278 FLL8 Cartuccia carbone attivo Long Lasting
Filtro antigrasso Autoportanti lavabili in lavastoviglie	Rumorosità 48 56 63 68	Cod. 112.0252.439 Kit modalità filtrante WH
Ø uscita aria 150 / 120 mm		Cod. 112.0252.442 Kit modalità filtrante BK
Larghezza 800 mm		
Classe energetica A		



Vetro sabbia
finitura camino: bianco



Vetro blu polvere
finitura camino: bianco



Vetro nero
finitura camino: nero



Zero Drip garantisce efficace azione antigoccia attraverso una soluzione smart che consente di risolvere potenziali problemi di uso quotidiano con un sistema competitivo e pratico.

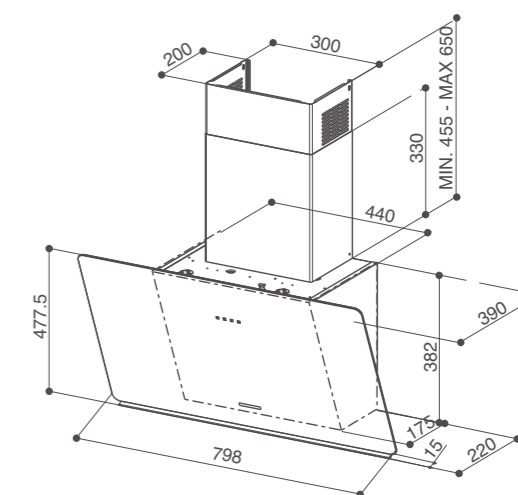

GLAM LIGHT ZERO DRIP

GLAM LIGHT ZERO DRIP SAND A80 cod. 330.0615.674 € 739,00
 GLAM LIGHT ZERO DRIP DB A80 cod. 330.0615.675 € 739,00
 GLAM LIGHT ZERO DRIP BK A80 cod. 330.0615.676 € 739,00



CARATTERISTICHE	PRESTAZIONI	ACCESSORI
Finitura	Velocità 1 2 3 INT	Cod. 112.0157.240
• Vetro sabbia • Vetro blu polvere • Vetro nero	Capacità di aspirazione punto IEC 320 490 640 750	F8 Cartuccia carbone attivo
Comandi	Pressione 390 490 640 750	Cod. 112.0252.439
Touch control	Potenza assorbita 130 165 210 250	Kit modalità filtrante WH
Illuminazione	Rumorosità 49 58 64 67	Cod. 112.0252.442
LED		Kit modalità filtrante BK
Filtro antigrasso		Cod. 112.0158.127
Autoportanti lavabili in lavastoviglie		FHP8 Cartuccia carbone attivo High Performance
Ø uscita aria		Cod. 112.0185.278
150 / 120 mm		FLL8 Cartuccia carbone attivo Long Lasting
Larghezza		
800 mm		
Classe energetica		
B		

Vetro sabbia
finitura camino: bianco



Vetro nero
finitura camino: nero



Vetro blu polvere
finitura camino: bianco



Zero Drip garantisce un'efficace antigoccia attraverso una soluzione smart che consente di risolvere potenziali problemi di uso quotidiano con un sistema competitivo e pratico.

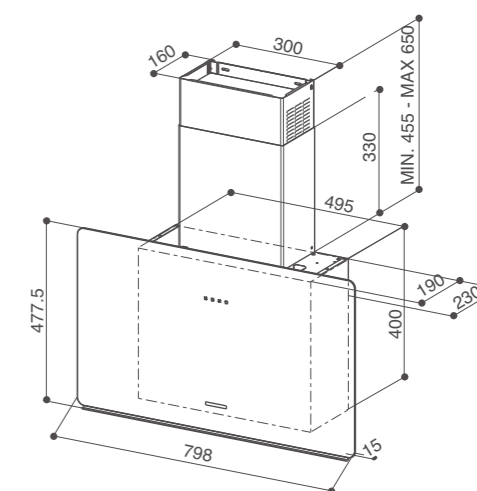

GLAM FIT ZERO DRIP

GLAM FIT ZERO DRIP SAND 80 cod. 330.0615.654 € 785,00
 GLAM FIT ZERO DRIP DB 80 cod. 330.0615.655 € 785,00
 GLAM FIT ZERO DRIP BK 80 cod. 330.0615.657 € 785,00



CARATTERISTICHE	PRESTAZIONI	ACCESSORI
Finitura • Vetro sabbia • Vetro blu polvere • Vetro nero	Velocità 1 2 3 INT Capacità di aspirazione punto IEC 190 250 400 570 Pressione 300 450 540 650 Potenza assorbita 100 115 120 125 Rumorosità 52 58 67 73	Cod. 112.0540.783 F22 Cartuccia carbone attivo
Comandi Touch control		
Illuminazione 2 LED		
Filtro antigrasso Autoportanti lavabili in lavastoviglie		
Ø uscita aria 150 / 120 mm		
Larghezza 800 mm		
Classe energetica A		

PARETE



Vetro nero / Acciaio inox
finitura camino: inox

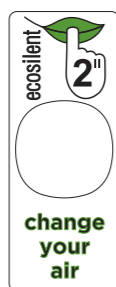
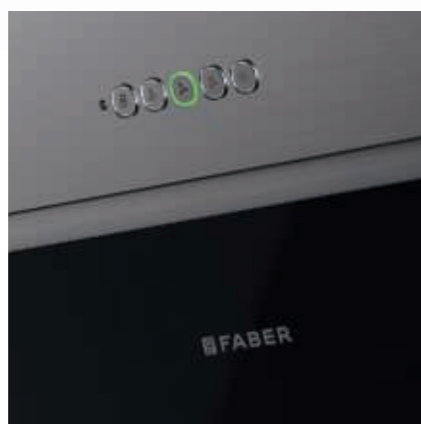

A++
52 DB(A) MAX CAPACITY

ECO FUNCTION:
ricambio d'aria al minimo consumo e alla massima silenziosità.

LA POTENZA INCONTRA IL SILENZIO.

Verticale la cappa, elegante ed essenziale il design, straordinaria l'innovazione che racchiude. Onyx-V è infatti dotata di tecnologia SIL & STILL, capace di assicurare il ricambio continuo dell'aria in cucina, senza rumore e con consumi minimi. Accesa o spenta? Ci si accorge del suo funzionamento soltanto da una spia verde che si spegne in automatico dopo 24 ore. Insieme alle elevate prestazioni aspiranti, il silenzio di Onyx-V offre allo spazio circostante un comfort senza precedenti. E performance che elevano la cappa in Classe energetica A++.

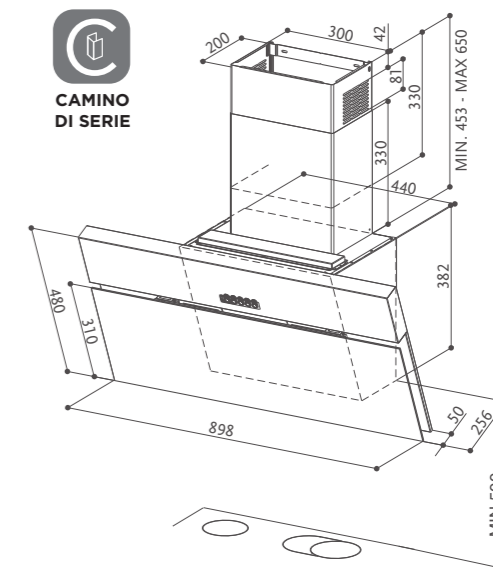

Installare ad una distanza minima dal piano cottura di **50 cm**.

PARETE

ONYX-V

ONYX-V X/V A90 cod. 330.0543.437 € 1.619,00



(optional)

CARATTERISTICHE	PRESTAZIONI	ACCESSORI
Finitura •Vetro nero / Acciaio inox	Velocità 1 2 3 INT BOOST	Cod. 112.0157.240 F8 Cartuccia carbone attivo
Comandi Squarclé touch	Capacità di aspirazione punto IEC 220 330 375 590 740	Cod. 112.0158.127 FHP8 Cartuccia carbone attivo High Performance
Illuminazione 2 LED	Pressione 480 500 510 540 600	Cod. 112.0185.278 FLL8 Cartuccia carbone attivo Long Lasting
Filtro antigrasso Autoportanti lavabili in lavastoviglie	Potenza assorbita 60 70 80 90 170	Cod. 112.0615.733 Telecomando
Ø uscita aria 150 / 120 mm	Rumorosità 40 48 51 62 66	
Larghezza 900 mm		
Classe energetica A++		



Acciaio inox / Nero opaco
finitura camino: inox

900 mm

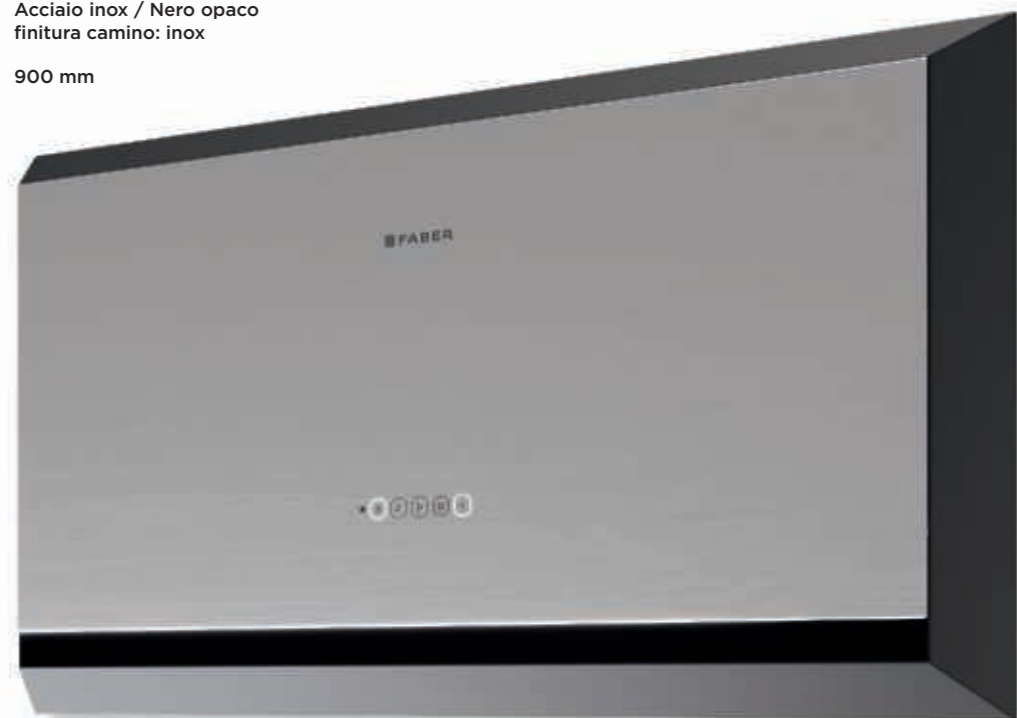

Vetro nero / Acciaio inox
finitura camino: inox



600 mm



FLAT DESIGN FUORI, ARIES TECNOLOGIA DENTRO: DUE VOLTE UNICA.

Perfetta fusione di design e performance per Twice, la cappa Vertical Flat nata dal designer che ha già siglato il successo di Talika. Il tocco esclusivo si riconosce subito: le forme della cappa sono essenziali e rigorose. Il vetro con cui è realizzata è un elemento in più per renderla maggiormente simile ad un "Touch screen" di ultima generazione. Involucro elegante e raffinato per racchiudere una tecnologia altrettanto accurata e innovativa: Aries è infatti il nuovissimo diffusore creato per rendere ancora più performante la cappa TWICE. Massima velocità, minima rumorosità per un capolavoro Faber disponibile in due varianti di colore.



CAMINO
DI SERIE

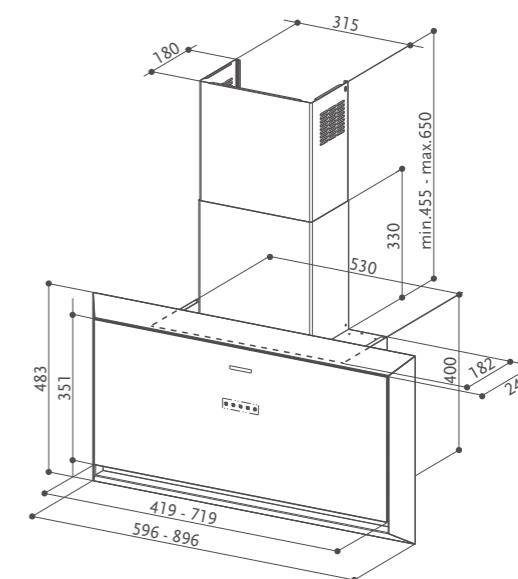

PARETE

TWICE

TWICE ARIES X/BK MATT A60 cod. 330.0541.076 € 1.795,00
TWICE ARIES X/BK MATT A90 cod. 330.0541.073 € 1.915,00
TWICE ARIES BK GLASS/X A60 cod. 330.0541.074 € 1.795,00
TWICE ARIES BK GLASS/X A90 cod. 330.0541.075 € 1.915,00



(optional)



CARATTERISTICHE	PRESTAZIONI	ACCESSORI
Finitura • Acciaio inox / Nero opaco • Vetro nero / Acciaio inox	Velocità 1 2 3 INT BOOST Capacità di aspirazione punto IEC 180 250 430 500 610 Pressione 220 290 500 510 540 Potenza assorbita 50 70 140 150 280 Rumorosità 40 45 57 61 66	Cod. 112.0540.783 F22 Cartuccia carbone attivo (ordinare 2 pezzi) Cod. 112.0615.733 Telecomando
Comandi Squarclé touch		
Illuminazione LED		
Filtro antigrasso Autoportanti lavabili in lavastoviglie		
Ø uscita aria 150 / 120 mm		
Larghezza 600 / 900 mm		
Classe energetica A+		
Motori 2		





Nero gloss / Vetro nero



Bianco gloss / Vetro bianco



Nero gloss / Vetro nero



Bianco gloss / Vetro bianco

TECNOLOGIA SENZA COMPROMESSI, DESIGN BY COLOMBO PER LA CAPPA CHE VA OLTRE L'INNOVAZIONE.

Con Pyana, Faber riconferma l'eccellente collaborazione instaurata con il designer di fama internazionale. La cappa verticale firmata Colombo è tanto stilosa quanto performante. Il prezioso involucro in finitura gloss con angoli dolcemente arrotondati e pannello interno in vetro dotato dell'esclusiva apertura è disponibile in due varianti di colori. Come due sono le tecnologie che può indifferentemente ospitare al suo interno: il nuovo Nautilus o il neonato Aries, entrambi garanzia di altissime prestazioni in termini di efficienza, consumi e, non ultimo, comfort.



Bisellatura lucida su tutto il perimetro frontale



CAMINO DI SERIE

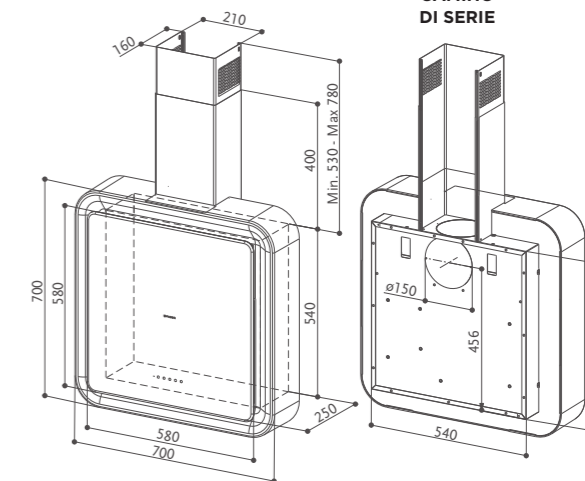

PYANA

PYANA ARIES WH A70 cod. 335.0541.003 € 2.099,00
 PYANA ARIES BK/BK GLASS A70 cod. 335.0541.004 € 2.099,00

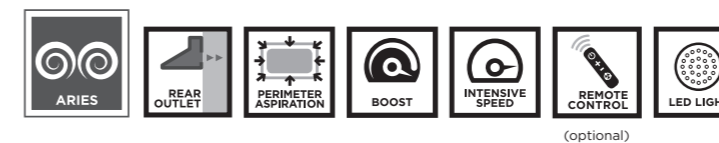

(optional)

CARATTERISTICHE	PRESTAZIONI	ACCESSORI
Finitura • Nero gloss / Vetro nero • Bianco gloss / Vetro bianco	Velocità 1 2 3 INT BOOST	Cod. 112.0540.783 F22 Cartuccia carbone attivo (ordinare 2 pezzi)
Comandi Squarcle touch	Capacità di aspirazione punto IEC 180 250 435 620 750	Cod. 112.0615.733 Telecomando
Comandi Squarcle touch	Pressione 210 280 490 520 550	
Illuminazione LED	Potenza assorbita 55 65 130 145 280	
Filtro antigrasso Autoportanti lavabili in lavastoviglie	Rumorosità 40 45 57 66 70	
Ø uscita aria 150 / 120 mm		
Larghezza 700 mm		
Classe energetica A+		
Motori 2		



Grigio scuro opaco - DG MATT
finitura camino: RAL design 000 85 00



reddot award 2017
winner

MIGLIORARE LA PERFEZIONE È POSSIBILE.

La prima cappa verticale powered by Nautilus è pronta a reinventare il suo ruolo di "finestra sopra il piano cottura", complice l'innovazione del suo cuore tecnologico. Il nuovo diffusore Nautilus contribuisce a migliorare ulteriormente le performance, e a rendere ancora più gradevole la presenza di Talika in ogni spazio grazie a una ridotta rumorosità. Comfort senza precedenti per la cappa leggera, ultrasottile, disponibile in nuove finiture.

Finitura camino:
RAL Design 000 85 00



CAMINO
DI SERIE

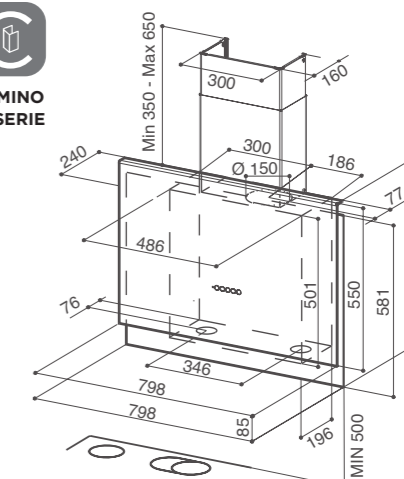

Installare ad una distanza minima
dal piano cottura di 50 cm.

PARETE

TALÌKA

TALÌKA OC A80 cod. 330.0540.784 € 1.645,00
TALÌKA CT A80 cod. 330.0540.785 € 1.645,00

TALÌKA DG MATT A80 cod. 330.0543.972 € 1.465,00
TALÌKA DGC A80 cod. 330.0540.786 € 1.645,00



(optional)



Rame anticato - OC
finitura camino:
RAL design 000 85 00



Titanio effetto incrociato - CT
finitura camino:
RAL design 000 85 00



Cemento grigio scuro - DGC
finitura camino:
RAL design 000 85 00



CARATTERISTICHE	PRESTAZIONI	ACCESSORI
Finitura • Rame anticato • Titanio effetto incrociato • Cemento grigio scuro • Grigio scuro opaco	Velocità 1 2 3 INT	Cod. 112.0540.783
Comandi Squarcle touch	Capacità di aspirazione punto IEC 200 300 410 560	F22 Cartuccia carbone attivo
Illuminazione LED	Pressione 360 470 560 650	Cod. 112.0615.733
Filtro antigrasso Autoportanti lavabili in lavastoviglie	Potenza assorbita 100 110 120 135	Telecomando
Ø uscita aria 150 / 120 mm	Rumorosità 51 59 66 72	
Larghezza 800 mm		
Classe energetica A		

Bianco opaco - finitura camino: inox

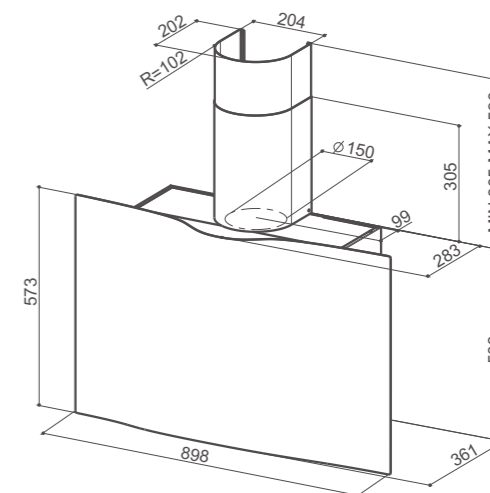

PARETE

VEIL

- VEIL WH MATT A90 cod. 110.0324.952 € 1.175,00
- VEIL WH A90 cod. 110.0324.953 € 1.175,00
- VEIL BK A90 cod. 110.0324.954 € 1.175,00



(optional)



Nero opaco - finitura camino: inox



Bianco - finitura camino: inox



CARATTERISTICHE	PRESTAZIONI	ACCESSORI
Finitura • Bianco opaco • Bianco • Nero opaco	Velocità 1 2 3 INT	Cod. 112.0157.240 F8 Cartuccia carbone attivo
Comandi Elettronici	Capacità di aspirazione punto IEC 290 410 600 740	Cod. 112.0327.007 Kit aspirazione remota ENERGY
Illuminazione 2 LED	Pressione 450 510 550 560	Cod. 112.0158.127 FHP8 Cartuccia carbone attivo High Performance
Filtro antigrasso Autoportanti lavabili in lavastoviglie	Potenza assorbita 150 200 240 250	Cod. 112.0185.278 FLL8 Cartuccia carbone attivo Long Lasting
Ø uscita aria 150 / 120 mm	Rumorosità 47 55 63 68	
Larghezza 900 mm		
Classe energetica A+		



Vetro nero
800 mm



VERTICALE LA CAPPA, AI VERTICI DELLA TECNOLOGIA CON NAUTILUS.

Glamour di nome e di fatto, Glam-Fit è caratterizzata da un design contemporaneo e minimale che manifesta tutta la sua eleganza in ogni dettaglio. Linee pulite ed essenziali esaltate dalla superficie in vetro con un'elegante cornice trasparente le conferiscono raffinatezza in ogni spazio e racchiudono la particolare tecnologia Nautilus. La prima verticale in vetro totalmente piatta supera se stessa diventando ultrasottile in soli 15 cm di spazio. Prestazioni e consumi la collocano subito in Classe A. Entrambe le soluzioni, bianco oppure nero, confermano a colpo d'occhio lo stile esclusivo di Faber. Glam-Fit è anche "small" nella versione da 55 cm.



CAMINO DI SERIE

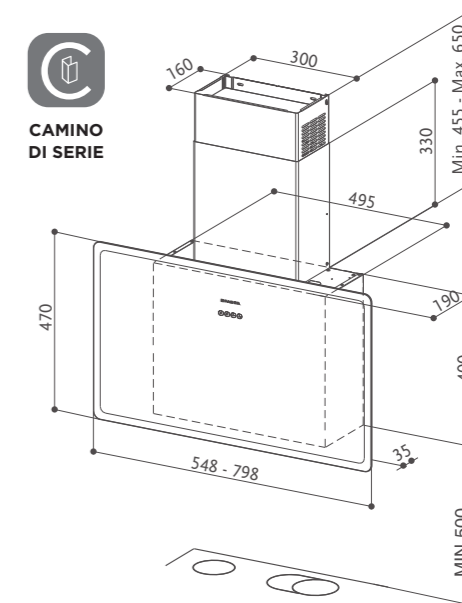

Installare ad una distanza minima dal piano cottura di 50 cm.

PARETE

Vetro bianco



550 mm



550 mm

GLAM-FIT

GLAM FIT 80 BK cod. 330.0528.269 € 749,00
GLAM FIT 55 BK cod. 330.0528.270 € 715,00

GLAM FIT 80 WH cod. 330.0528.302 € 749,00
GLAM FIT 55 WH cod. 330.0528.301 € 715,00



(optional only for grey version)



CARATTERISTICHE	PRESTAZIONI	ACCESSORI
Finitura • Vetro nero • Vetro grigio • Vetro bianco	Velocità 1 2 3 INT	Cod. 112.0540.783
Comandi Touch control	Capacità di aspirazione punto IEC 190 250 400 570	F22 Cartuccia carbone attivo
Illuminazione 2 LED	Pressione 300 450 540 650	Cod. 112.0615.733
Filtro antigrasso Autoportanti lavabili in lavastoviglie	Potenza assorbita 100 115 120 125	Telecomando
Ø uscita aria 150 / 120 mm	Rumorosità 52 58 67 73	
Larghezza 550 / 800 mm		
Classe energetica A		



Bianco/Warm gray 3C - WH/WG
finitura camino: bianco



Grigio scuro/Grigio chiaro - DG/LG
finitura camino: nero



Bianco/Trasparente - WH/T
finitura camino: bianco



Warm gray 1C/Warm gray 3C - WG1C/WG3C
finitura camino: bianco



CAMINO
DI SERIE

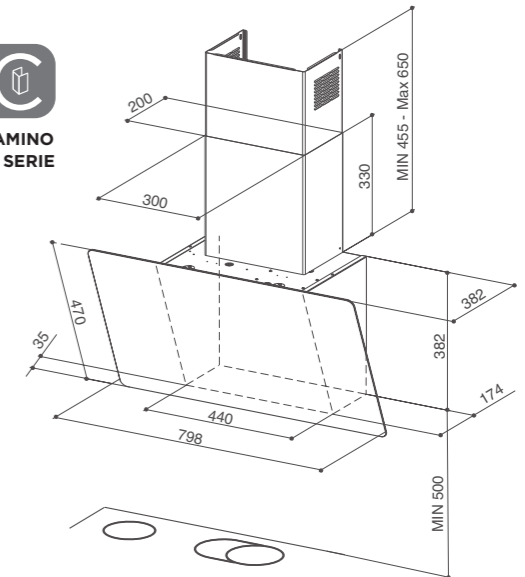

Installare ad una distanza minima
dal piano cottura di 50 cm.

PARETE

GLAM-LIGHT

GLAM-LIGHT EV8+ WH/WG A80 cod. 110.0456.116 € 789,00
GLAM-LIGHT EV8+ DG/LG A80 cod. 110.0456.119 € 789,00

GLAM-LIGHT EV8+ WG1C/WG3C A80 cod. 110.0456.142 € 789,00
GLAM-LIGHT EV8+ WH/T A80 cod. 110.0456.143 € 789,00



CARATTERISTICHE	PRESTAZIONI	ACCESSORI
Finitura •Vetro bianco / Warm gray 3C •Vetro grigio scuro / Grigio chiaro •Vetro Warm gray 1C / Warm gray 3C •Vetro bianco / Trasparente	Velocità 1 2 3 INT Capacità di aspirazione punto IEC 300 430 620 770 Pressione 460 550 590 600 Potenza assorbita 150 200 240 250 Rumorosità 48 56 63 68	Cod. 112.0157.240 F8 Cartuccia carbone attivo Cod. 112.0252.439 Kit modalità filtrante WH Cod. 112.0252.442 Kit modalità filtrante BK Cod. 112.0158.127 FHP8 Cartuccia carbone attivo High Performance Cod. 112.0185.278 FLL8 Cartuccia carbone attivo Long Lasting
Comandi Touch control		
Illuminazione LED		
Filtro antigrasso Autoportanti lavabili in lavastoviglie		
Ø uscita aria 150 / 120 mm		
Larghezza 800 mm		
Classe energetica A+		



Grès grigio scuro / Nero

600 mm



CAMINO DI SERIE

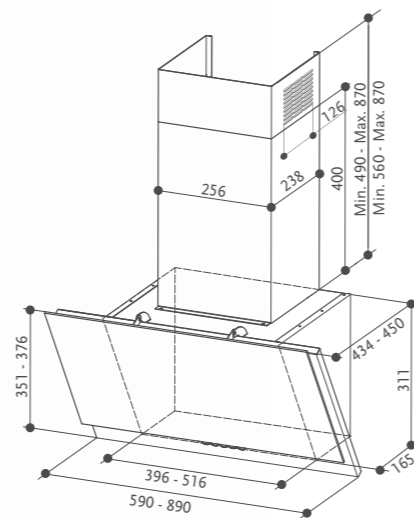

GRÈXIA

GRÈXIA GRES DG/BK A60 cod. 330.0543.464 € 615,00
GRÈXIA GRES DG/BK A90 cod. 330.0543.465 € 685,00

GRÈXIA GRES LG/X A60 cod. 330.0543.467 € 615,00
GRÈXIA GRES LG/X A90 cod. 330.0543.468 € 685,00



(optional)

CARATTERISTICHE	PRESTAZIONI	ACCESSORI
Finitura • Grès grigio scuro / Nero • Grès grigio chiaro / Acciaio inox	Velocità 1 2 3 INT	Cod. 112.0157.240 F8 Cartuccia carbone attivo
Comandi Squarclè touch	Capacità di aspirazione punto IEC 300 430 470 480	Cod. 112.0615.733 Telecomando
Illuminazione 2 LED	Pressione 145 180 230 250	Cod. 112.0158.127 FHP8 Cartuccia carbone attivo High Performance
Filtro antigrasso Autoportanti lavabili in lavastoviglie	Potenza assorbita 53 64 69 72	Cod. 112.0185.278 FLL8 Cartuccia carbone attivo Long Lasting
Ø uscita aria 150 / 120 mm		
Larghezza 600 / 900 mm		
Classe energetica C		

Grès grigio chiaro / Acciaio inox

600 mm



Vetro nero



CAMINO DI SERIE

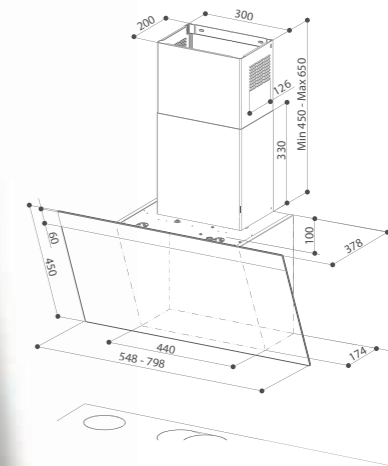

DAISY PLUS

DAISY + BK A55 cod. 330.0612.373 € 649,00
DAISY + BK A80 cod. 330.0612.374 € 705,00

DAISY + WH A55 cod. 330.0612.375 € 649,00
DAISY + WH A80 cod. 330.0612.371 € 705,00



(optional)



CARATTERISTICHE	PRESTAZIONI	ACCESSORI
Finitura • Vetro nero • Vetro bianco	Velocità 1 2 3 INT	Cod. 112.0327.007 Kit aspirazione remota ENERGY
Comandi Touch control	Capacità di aspirazione punto IEC 300 430 620 770	Cod. 112.0157.240 F8 Cartuccia carbone attivo
Illuminazione 2 LED	Pressione 460 550 590 600	Cod. 112.0327.632 Kit modalità filtrante X
Filtro antigrasso Autoportanti lavabili in lavastoviglie	Potenza assorbita 150 200 240 250	Cod. 112.0158.127 FHP8 Cartuccia carbone attivo High Performance
Ø uscita aria 150 / 120 mm	Rumorosità 48 56 63 68	Cod. 112.0185.278 FLL8 Cartuccia carbone attivo Long Lasting
Larghezza 550 / 800 mm		
Classe energetica A+		

Vetro bianco



Installare ad una distanza minima dal piano cottura di 50 cm.

PARETE

Vetro nero



CAMINO DI SERIE

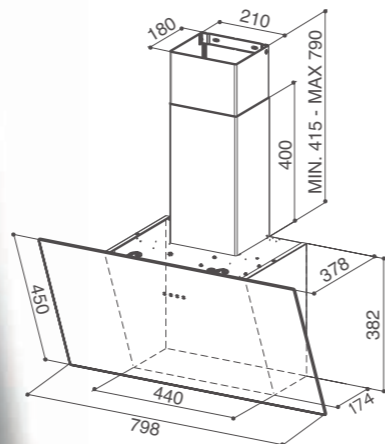

Installare ad una distanza minima dal piano cottura di 50 cm.

Almond



CAMINO DI SERIE

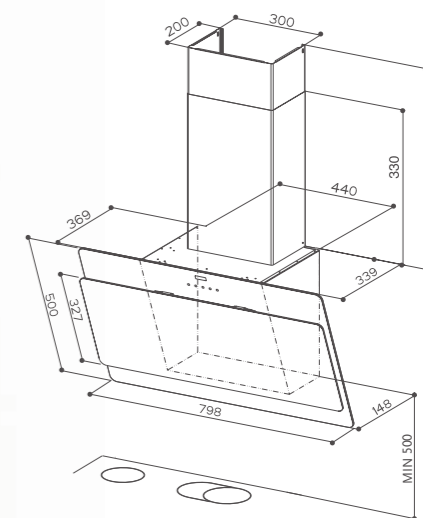

Installare ad una distanza minima dal piano cottura di 50 cm.

TWEET

TWEET EV8 LED BK A80 cod. 330.0529.666 € 559,00
TWEET EV8 LED WH A80 cod. 330.0529.667 € 559,00



CARATTERISTICHE	PRESTAZIONI	ACCESSORI
Finitura • Vetro nero • Vetro bianco	Velocità 1 2 3 INT	Cod. 112.0157.240 F8 Cartuccia carbone attivo
Comandi Touch control	Capacità di aspirazione punto IEC 300 460 610 710	Cod. 112.0158.127 FHP8 Cartuccia carbone attivo High Performance
Illuminazione 2 LED	Pressione 390 460 500 530	Cod. 112.0252.439 Kit modalità filtrante WH
Filtro antigrasso Autoportanti lavabili in lavastoviglie	Potenza assorbita 130 165 210 250	Cod. 112.0252.442 Kit modalità filtrante BK
Ø uscita aria 150 / 120 mm	Rumorosità 51 59 64 67	Cod. 112.0185.278 FLL8 Cartuccia carbone attivo Long Lasting
Larghezza 800 mm		
Classe energetica B		

Vetro bianco



COCKTAIL

COCKTAIL BK EV8 A80 cod. 110.0252.427 € 895,00
COCKTAIL WH EV8 A80 cod. 110.0252.428 € 895,00
COCKTAIL ALMOND EV8 A80 cod. 110.0364.606 € 895,00



CARATTERISTICHE	PRESTAZIONI	ACCESSORI
Finitura • Vetro bianco • Vetro nero • Warm gray 3C	Velocità 1 2 3 INT	Cod. 112.0157.240 F8 Cartuccia carbone attivo
Comandi Touch control	Capacità di aspirazione punto IEC 320 490 640 750	Cod. 112.0250.289 Kit camino X
Illuminazione 2 LED	Pressione 390 470 530 540	Cod. 112.0250.290 Kit camino BK
Filtro antigrasso Autoportanti lavabili in lavastoviglie	Potenza assorbita 130 165 210 250	Cod. 112.0252.439 Kit modalità filtrante WH
Ø uscita aria 150 / 120 mm	Rumorosità 49 58 64 67	Cod. 112.0252.442 Kit modalità filtrante BK
Larghezza 800 mm		Cod. 112.0158.127 FHP8 Cartuccia carbone attivo High Performance
Classe energetica B		Cod. 112.0185.278 FLL8 Cartuccia carbone attivo Long Lasting

Bianco



Nero







SILENZIOSA E PREZIOSA COME L'ARIA PULITA.

È la cappa T shape più silenziosa, pronta a stupire per la sua attività tanto performante, quanto discreta. Onyx-T racchiude in un design accurato la straordinaria tecnologia SIL & STILL che assicura il funzionamento della cappa in modalità ultra silenziosa, scendendo addirittura sotto i 40 dB(A). Massimo comfort, minimo consumo energetico, totale libertà di vivere il proprio spazio grazie al ricambio continuo dell'aria segnalato "soltanto" da una luce verde che indica l'attività del tasto Eco function. Attività che termina in automatico dopo 24 ore: che dire? La tecnologia Faber lascia letteralmente senza parole.

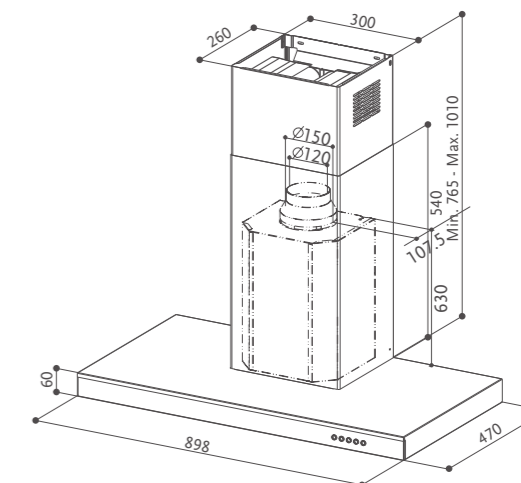

ONYX-T

ONYX-T X/V A90 cod. 325.0541.070 € 1.375,00

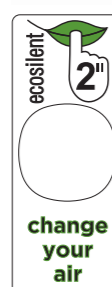

A++
52 DB(A) MAX CAPACITY

ECO FUNCTION:
ricambio d'aria al minimo consumo e alla massima silenziosità.

CARATTERISTICHE	PRESTAZIONI	ACCESSORI
Finitura • Acciaio inox / Vetro nero	Velocità 1 2 3 INT BOOST	Cod. 112.0157.243
Comandi Squarcle touch	Capacità di aspirazione punto IEC 260 310 370 590 740	F9 Cartuccia carbone attivo
Illuminazione LED	Pressione 480 490 510 540 550	Cod. 112.0615.733
Filtro antigrasso Autoportanti inox lavabili in lavastoviglie	Potenza assorbita 60 70 80 90 170	Telecomando
Ø uscita aria 150 / 120 mm	Rumorosità 44 48 51 62 67	Cod. 112.0185.276
Larghezza 900 mm		FLL9 Cartuccia carbone attivo Long Lasting
Classe energetica A++		Cod. 112.0626.902
		Kit filtrante t-shape parete



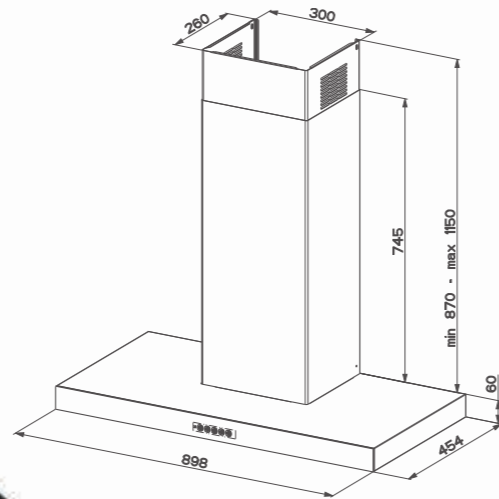

T-DARK

T-DARK A90 NG cod. 325.0652.937 € 945,00

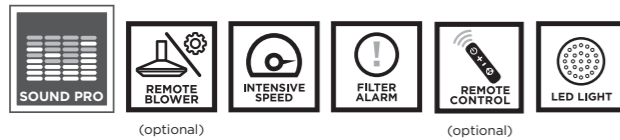

CARATTERISTICHE	PRESTAZIONI	ACCESSORI
Finitura • Acciaio inox nero	Velocità 1 2 3 INT	Cod. 112.0157.243 F9 Cartuccia carbone attivo
Comandi Squarclé Touch	Capacità di aspirazione punto IEC 270 350 450 780	Cod. 112.0615.733 Telecomando
Illuminazione 2 LED	Pressione 460 510 560 590	Cod. 112.0327.007 Kit aspirazione remota ENERGY
Filtro antigrasso Autoportanti lavabili in lavastoviglie	Potenza assorbita 165 200 240 270	Cod. 112.0185.276 FLL9 Cartuccia carbone attivo Long Lasting
Ø uscita aria 150 / 120 mm	Rumorosità 48 54 60 71	Cod. 112.0626.902 Kit filtrante t-shape parete
Larghezza 800 mm		
Classe energetica A++		

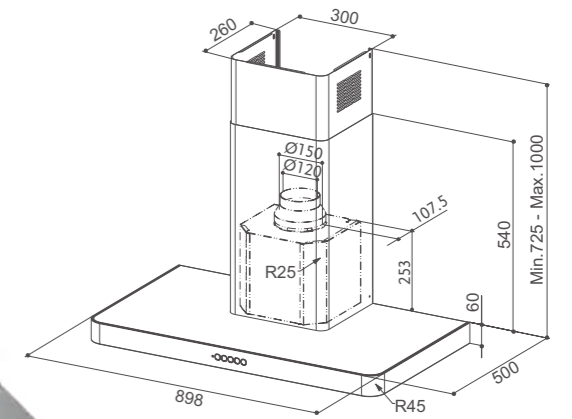

T-LIGHT

T-LIGHT EV8+ X A90 cod. 110.0456.267 € 1.495,00
T-LIGHT EV8+ WH MATT A90 cod. 110.0456.269 € 1.605,00

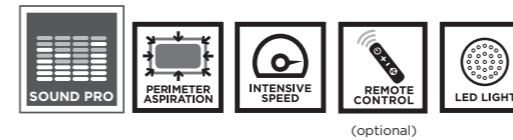

CARATTERISTICHE	PRESTAZIONI	ACCESSORI
Finitura • Acciaio inox • Bianco opaco	Velocità 1 2 3 INT	Cod. 112.0157.243 F9 Cartuccia carbone attivo
Comandi Squarclé touch	Capacità di aspirazione punto IEC 270 410 580 700	Cod. 112.0615.733 Telecomando
Illuminazione LED perimetrale	Pressione 450 510 550 560	Cod. 112.0185.276 FLL9 Cartuccia carbone attivo Long Lasting
Filtro antigrasso Autoportanti lavabili in lavastoviglie	Potenza assorbita 150 200 240 250	Cod. 112.0626.902 Kit filtrante t-shape parete
Ø uscita aria 150 / 120 mm	Rumorosità 50 57 65 68	
Larghezza 900 mm		
Classe energetica A		

Bianco opaco







900 mm

COMFORT ESCLUSIVO SENZA CONDENSA

Con Steam Off System, l'esclusiva tecnologia Faber, la cappa non solo aspira ma emette anche dei getti d'aria che creano una vorticosità ed accelerazione e favoriscono il convogliamento e la captazione del vapore, eliminando la condensa sotto ed intorno la cappa.
LA DOPPIA AZIONE DELL'ARIA CHE ELIMINA TOTALMENTE L'EFFETTO CONDENSA

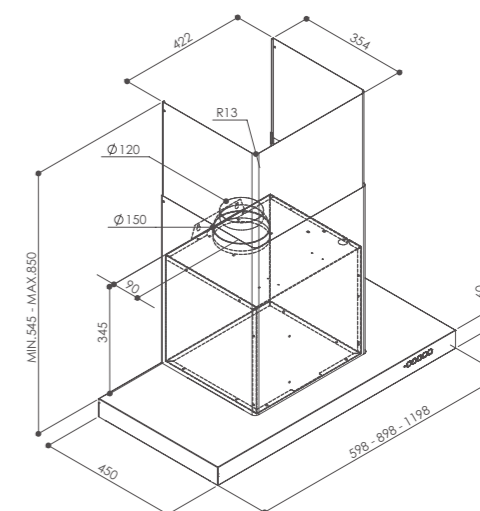
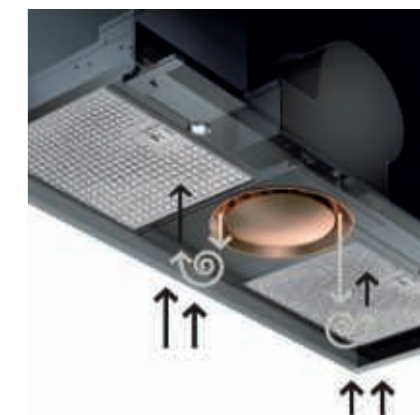

PARETE



1200 mm

LUFT

LUFT X A60 cod. 325.0482.910
LUFT X A90 cod. 110.0456.293
LUFT X A120 cod. 325.0482.952

€ 1.589,00
€ 1.695,00
€ 1.875,00



(optional)



CARATTERISTICHE	PRESTAZIONI	ACCESSORI
Finitura · Acciaio inox	Velocità 1 2 3 INT	Cod. 112.0459.452
Comandi Squarclè touch	Capacità di aspirazione punto IEC 290 420 560 710	F16 Cartuccia carbone attivo
Illuminazione LED	Pressione 420 480 510 540	Cod. 112.0615.733
Filtro antigrasso Autoportanti inox lavabili in lavastoviglie	Potenza assorbita 200 220 260 280	Telecomando
Ø uscita aria 150 mm	Rumorosità 48 57 63 68	
Larghezza 600 / 900 / 1200 mm		
Classe energetica A		

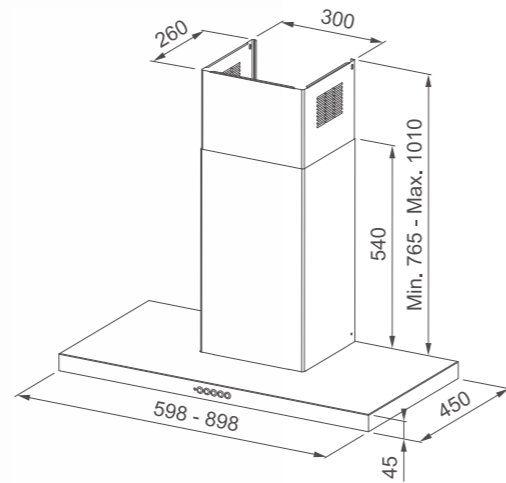

BELLA SILENCE

BELLA SILENCE X A60 cod. 325.0658.632 € 829,00
 BELLA SILENCE X A90 cod. 325.0658.631 € 879,00

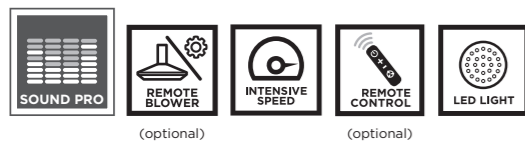

CARATTERISTICHE	PRESTAZIONI	ACCESSORI
Finitura • Acciaio inox	Velocità 1 2 3 INT	Cod. 112.0157.243
Comandi Squarclè touch	Capacità di aspirazione punto IEC 285 365 470 750	F9 Cartuccia carbone attivo
Illuminazione 2 LED	Pressione 450 490 510 560	Cod. 112.0615.733
Filtro antigrasso Autoportanti lavabili in lavastoviglie	Potenza assorbita 180 220 260 310	Telecomando
Ø uscita aria 150 / 120 mm	Rumorosità 48 53 57 68	Cod. 112.0157.252
Larghezza 600 / 900 mm		Kit camino superiore X
Classe energetica A+		Cod. 112.0327.007
		Kit aspirazione remota ENERGY
		Cod. 112.0185.276
		FLL9 Cartuccia carbone attivo Long Lasting
		Cod. 112.0626.902
		Kit filtrante T-Shape parete



Bianco opaco

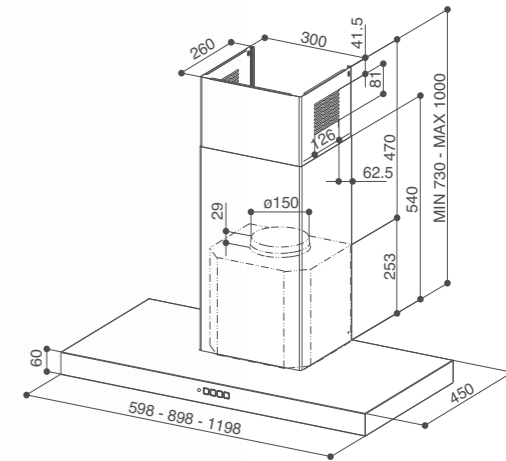

STILO COMFORT

STILO COMFORT X A60 cod. 325.0615.637 € 479,00
 STILO COMFORT X A90 cod. 325.0615.636 € 509,00
 STILO COMFORT X A120 cod. 325.0615.638 € 559,00
 STILO COMFORT BK MATT A60 cod. 325.0618.791 € 649,00
 STILO COMFORT BK MATT A90 cod. 325.0618.783 € 669,00
 STILO COMFORT BK MATT A120 cod. 325.0618.787 € 785,00
 STILO COMFORT WH MATT A60 cod. 325.0618.789 € 649,00
 STILO COMFORT WH MATT A90 cod. 325.0618.740 € 669,00
 STILO COMFORT WH MATT A120 cod. 325.0618.790 € 785,00



CARATTERISTICHE	PRESTAZIONI	ACCESSORI
Finitura • Acciaio inox • Nero opaco • Bianco opaco	Velocità 1 2 3 INT	Cod. 112.0157.243
Comandi Elettronici	Capacità di aspirazione punto IEC 290 460 610 710	F9 Cartuccia carbone attivo
Illuminazione 2 LED	Pressione 390 470 530 540	Cod. 112.0157.252
Filtro antigrasso Autoportanti lavabili in lavastoviglie	Potenza assorbita 130 165 210 250	Kit camino superiore X
Ø uscita aria 150 / 120 mm	Rumorosità 50 59 66 69	Cod. 112.0327.007
Larghezza 600 / 900 / 1200 mm		Kit aspirazione remota ENERGY
Classe energetica B		Cod. 112.0327.631
		Kit filtro HFH
		Cod. 112.0185.276
		FLL9 Cartuccia carbone attivo Long Lasting
		Cod. 112.0626.902
		Kit filtrante T-Shape parete

Nero opaco



Acciaio inox





STILO GLASS SMART

STILO GLASS SMART X/V A60 cod. 325.0617.017 € 509,00
 STILO GLASS SMART X/V A90 cod. 325.0617.016 € 565,00

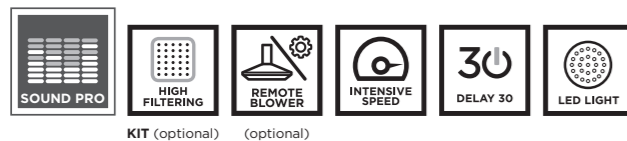

CARATTERISTICHE	PRESTAZIONI	ACCESSORI
Finitura • Acciaio inox / vetro nero	Velocità 1 2 3 INT	Cod. 112.0157.243
Comandi Touch control	Capacità di aspirazione punto IEC 290 460 610 710	F9 Cartuccia carbone attivo
Illuminazione 2 LED	Pressione 390 470 530 540	Cod. 112.0327.631
Filtro antigrasso Autoportanti lavabili in lavastoviglie	Potenza assorbita 130 165 210 250	Kit filtro HFH
Ø uscita aria 150 / 120 mm	Rumorosità 50 59 66 69	Cod. 112.0185.276
Larghezza 600 / 900 mm		FLL9 Cartuccia carbone attivo Long Lasting
Classe energetica B		Cod. 112.0626.902
		Kit filtrante T-Shape parete



STILO SMART

STILO SMART X A60 cod. 325.0615.633 € 409,00
 STILO SMART X A90 cod. 325.0615.635 € 430,00
 STILO SMART X A120 cod. 325.0615.634 € 465,00

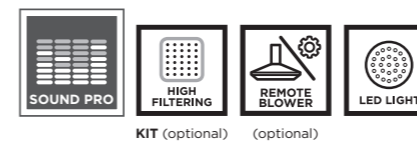

CARATTERISTICHE	PRESTAZIONI	ACCESSORI
Finitura • Acciaio inox	Velocità 1 2 3	Cod. 112.0157.243
Comandi Elettronici	Capacità di aspirazione punto IEC 230 320 430	F9 Cartuccia carbone attivo
Illuminazione 2 LED	Pressione 220 240 250	Cod. 112.0157.252
Filtro antigrasso Autoportanti lavabili in lavastoviglie	Potenza assorbita 85 95 115	Kit camino superiore X
Ø uscita aria 150 / 120 mm	Rumorosità 53 60 67	Cod. 112.0327.007
Larghezza 600 / 900 / 1200 mm		Kit aspirazione remota ENERGY
Classe energetica C		Cod. 112.0327.631
		Kit filtro HFH
		Cod. 112.0185.276
		FLL9 Cartuccia carbone attivo Long Lasting
		Cod. 112.0626.902
		Kit filtrante T-Shape parete



Stilo SX/SP

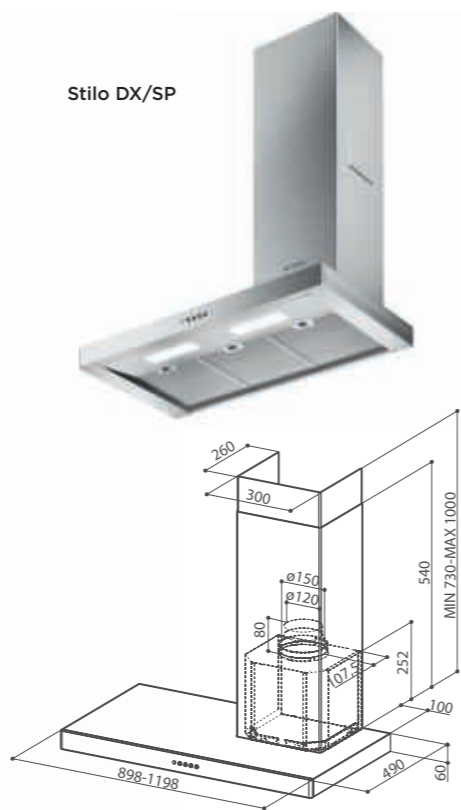

Stilo DX/SP

STILO DX-SX

STILO SRM SX/SP A90 cod. 325.0518.927 € 679,00
STILO SRM DX/SP A90 cod. 325.0518.928 € 679,00

STILO SRM SX/SP A120 cod. 325.0518.929 € 769,00
STILO SRM DX/SP A120 cod. 325.0518.930 € 769,00

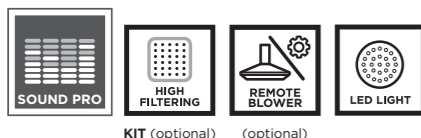

KIT (optional) (optional)

CARATTERISTICHE	PRESTAZIONI	ACCESSORI
Finitura • Acciaio inox	Velocità 1 2 3	Cod. 112.0157.243 F9 Cartuccia carbone attivo
Comandi Elettronici	Capacità di aspirazione punto IEC 230 320 430	Cod. 112.0157.252 Kit camino superiore X
Illuminazione 2 LED	Pressione 220 240 250	Cod. 112.0157.288 Conf. 1 filtro Baffle X (ordinare 3 conf. per la 900 mm 4 per la 1200 mm)
Filtro antigrasso Autoportanti lavabili in lavastoviglie	Potenza assorbita 85 95 115	Cod. 112.0157.271 Fondale X 900 mm
Ø uscita aria 150 / 120 mm	Rumorosità 53 60 67	Cod. 112.0157.272 Fondale X 1200 mm
Larghezza 900 / 1200 mm		Cod. 112.0327.007 Kit aspirazione remota ENERGY
Classe energetica C		Cod. 112.0327.631 Kit filtro HFH
		Cod. 112.0185.276 FLL9 Cartuccia carbone attivo Long Lasting
		Cod. 112.0626.902 Kit filtrante T-Shape parete

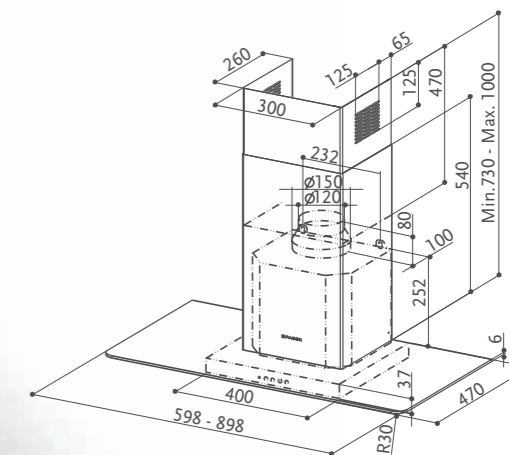

NICE

NICE LED SRM X/V NS A60 cod. 325.0617.052 € 479,00
NICE LED SRM X/V NS A90 cod. 325.0617.053 € 509,00

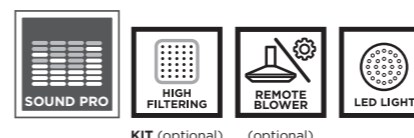

KIT (optional) (optional)

CARATTERISTICHE	PRESTAZIONI	ACCESSORI
Finitura • Acciaio inox / Vetro	Velocità 1 2 3	Cod. 112.0157.243 F9 Cartuccia carbone attivo
Comandi Elettronici	Capacità di aspirazione punto IEC 230 310 420	Cod. 112.0157.252 Kit camino superiore X
Illuminazione 2 LED	Pressione 220 240 250	Cod. 112.0327.007 Kit aspirazione remota ENERGY
Filtro antigrasso Autoportanti lavabili in lavastoviglie	Potenza assorbita 85 95 115	Cod. 112.0327.631 Kit filtro HFH
Ø uscita aria 150 / 120 mm	Rumorosità 53 61 67	Cod. 112.0185.276 FLL9 Cartuccia carbone attivo Long Lasting
Larghezza 600 / 900 mm		Cod. 112.0626.902 Kit filtrante T-Shape parete
Classe energetica C		



L'interfaccia comandi, rinnovata per una sempre maggior intuitività e funzionalità, rappresenta un'iconica firma dell'inconfondibile stile Faber.

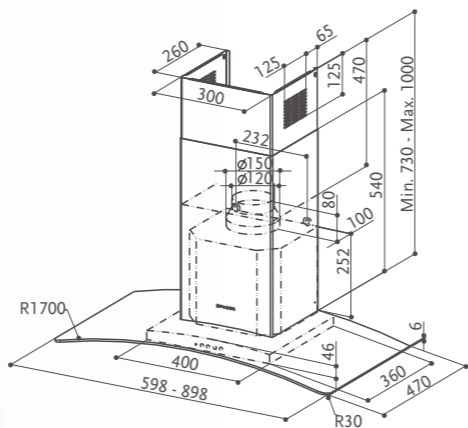

RAY

RAY SRM LED X/V NS A60 cod. 325.0617.020 € 479,00
 RAY SRM LED X/V NS A90 cod. 325.0617.051 € 509,00

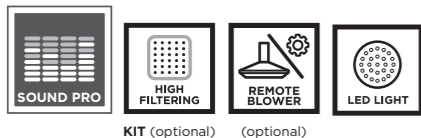

KIT (optional) (optional)

CARATTERISTICHE	PRESTAZIONI	ACCESSORI
Finitura • Acciaio inox / Vetro	Velocità 1 2 3	Cod. 112.0157.243 F9 Cartuccia carbone attivo
Comandi Elettronici	Capacità di aspirazione punto IEC 230 310 420	Cod. 112.0157.252 Kit camino superiore X
Illuminazione 2 LED	Pressione 220 240 250	Cod. 112.0327.007 Kit aspirazione remota ENERGY
Filtro antigrasso Autoportanti lavabili in lavastoviglie	Potenza assorbita 85 95 115	Cod. 112.0327.631 Kit filtro HFH
Ø uscita aria 150 / 120 mm	Rumorosità 53 61 67	Cod. 112.0185.276 FLL9 Cartuccia carbone attivo Long Lasting
Larghezza 600 / 900 mm		Cod. 112.0626.902 Kit filtrante T-Shape parete
Classe energetica C		



L'interfaccia comandi, rinnovata per una sempre maggior intuitività e funzionalità, rappresenta un'iconica firma dell'inconfondibile stile Faber

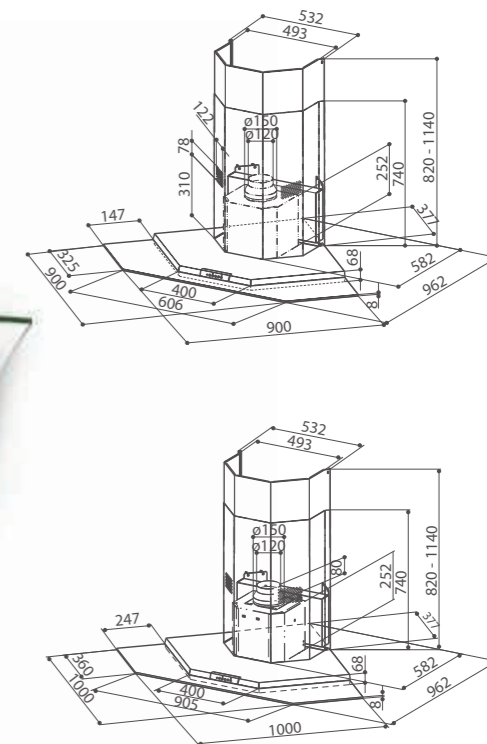

PREMIO ANGOLO/SP

PREMIO ANGOLO/SP EV8 LED X/V A90 cod. 325.0537.824 € 1.619,00
 PREMIO ANGOLO/SP EV8 LED X/V A100 cod. 325.0537.825 € 1.619,00

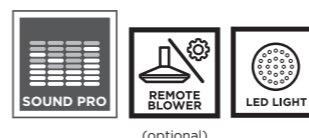

(optional)

CARATTERISTICHE	PRESTAZIONI	ACCESSORI
Finitura • Acciaio inox / Vetro	Velocità 1 2 3 INT	Cod. 112.0157.243 F9 Cartuccia carbone attivo
Comandi Elettronici	Capacità di aspirazione punto IEC 290 460 610 710	Cod. 112.0157.263 Kit camino superiore X
Illuminazione 4 LED	Pressione 390 470 530 540	Cod. 112.0157.273 Fondale X
Filtro antigrasso Autoportanti lavabili in lavastoviglie	Potenza assorbita 130 165 210 250	Cod. 112.0157.284 Kit adattatore angolo
Ø uscita aria 150 / 120 mm	Rumorosità 50 59 66 69	Cod. 112.0327.007 Kit aspirazione remota ENERGY
Larghezza 900x900 / 1000x1000 mm		Cod. 112.0185.276 FLL9 Cartuccia carbone attivo Long Lasting
Classe energetica B		

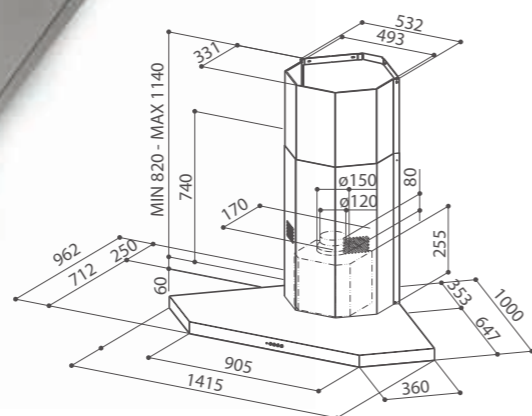

STILO ANGOLO

STILO ANGOLO/SP LED EV8 X A100 cod. 325.0538.982 € 1.239,00



(optional)

CARATTERISTICHE	PRESTAZIONI	ACCESSORI
Finitura • Acciaio inox	Velocità 1 2 3 INT	Cod. 112.0157.243 F9 Cartuccia carbone attivo
Comandi Elettronici	Capacità di aspirazione punto IEC 290 460 610 710	Cod. 112.0157.263 Kit camino superiore X
Illuminazione 4 LED	Pressione 390 470 530 540	Cod. 112.0157.274 Fondale X
Filtro antigrasso Autoportanti lavabili in lavastoviglie	Potenza assorbita 130 165 210 250	Cod. 112.0157.284 Kit adattatore angolo
Ø uscita aria 150 / 120 mm	Rumorosità 50 59 66 69	Cod. 112.0327.007 Kit aspirazione remota ENERGY
Larghezza 1000x1000 mm		Cod. 112.0185.276 FLL9 Cartuccia carbone attivo Long Lasting
Classe energetica B		

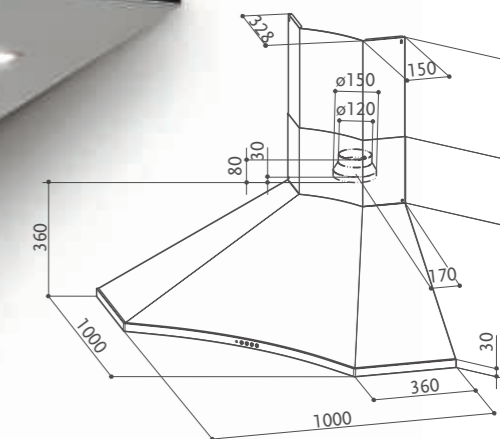

SOLARIS

SOLARIS EG6 LED X A100 cod. 320.0538.968 € 1.135,00



(optional)

CARATTERISTICHE	PRESTAZIONI	ACCESSORI
Finitura • Acciaio inox	Velocità 1 2 3	Cod. 112.0157.240 F8 Cartuccia carbone attivo
Comandi Elettromeccanici	Capacità di aspirazione punto IEC 260 390 600	Cod. 112.0157.261 Kit camino superiore X
Illuminazione 4 LED	Pressione 230 370 500	Cod. 112.0157.274 Fondale X
Filtro antigrasso Autoportanti lavabili in lavastoviglie	Potenza assorbita 80 105 160	Cod. 112.0327.007 Kit aspirazione remota ENERGY
Ø uscita aria 150 / 120 mm	Rumorosità 45 54 63	Cod. 112.0158.127 FHP8 Cartuccia carbone attivo High Performance
Larghezza 1000x1000 mm		Cod. 112.0185.278 FLL8 Cartuccia carbone attivo Long Lasting
Classe energetica C		

PARETE

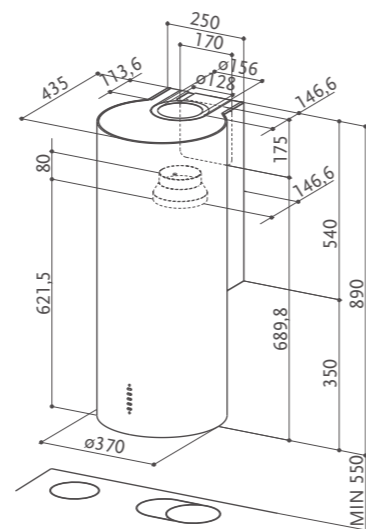

Installare ad una distanza minima dal piano cottura di 55 cm.

CYLINDRA GLOSS PLUS

CYLINDRA GLOSS PLUS EV8+ WH A37 cod. 335.0492.565 € 985,00

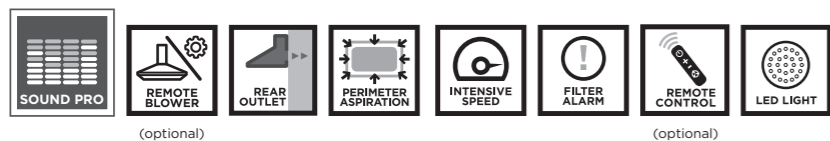

CARATTERISTICHE	PRESTAZIONI	ACCESSORI
Finitura • Bianco gloss	Velocità 1 2 3 INT	Cod. 112.0157.243
Comandi Led Elettronici	Capacità di aspirazione punto IEC 280 400 570 700	F9 Cartuccia carbone attivo
Illuminazione Micro LED	Pressione 450 540 580 590	Cod. 112.0615.733
Filtro antigrasso Autoportanti lavabili in lavastoviglie	Potenza assorbita 150 200 240 250	Telecomando
Ø uscita aria 150 / 120 mm	Rumorosità 48 56 64 68	Cod. 112.0327.007
Larghezza 370 mm		Kit aspirazione remota ENERGY
Classe energetica A		Cod. 112.0185.276
		FLL9 Cartuccia carbone attivo Long Lasting

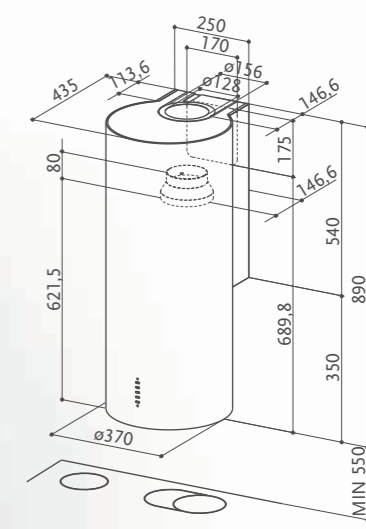

Installare ad una distanza minima dal piano cottura di 55 cm.

CYLINDRA

CYLINDRA EV8 X A37 cod. 110.0332.307 € 949,00

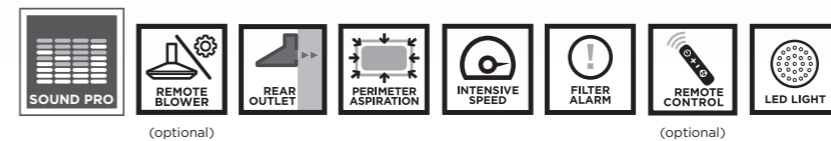

CARATTERISTICHE	PRESTAZIONI	ACCESSORI
Finitura • Acciaio inox	Velocità 1 2 3 INT	Cod. 112.0157.243
Comandi Led Elettronici	Capacità di aspirazione punto IEC 290 440 570 660	F9 Cartuccia carbone attivo
Illuminazione 2 LED	Pressione 390 460 500 530	Cod. 112.0615.733
Filtro antigrasso Autoportanti lavabili in lavastoviglie	Potenza assorbita 130 165 210 250	Telecomando
Ø uscita aria 150 / 120 mm	Rumorosità 49 58 65 68	Cod. 112.0327.007
Larghezza 370 mm		Kit aspirazione remota ENERGY
Classe energetica B		Cod. 112.0185.276
		FLL9 Cartuccia carbone attivo Long Lasting

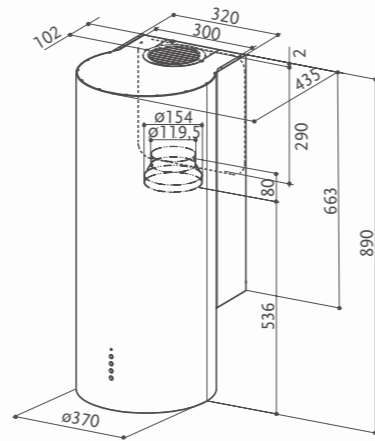

ECLIPSE

ECLIPSE EV8 LED X A37 cod. 335.0538.983 € 709,00



(optional)

CARATTERISTICHE	PRESTAZIONI	ACCESSORI
Finitura • Acciaio inox	Velocità 1 2 3 INT	Cod. 112.0157.243 F9 Cartuccia carbone attivo
Comandi Elettronici	Capacità di aspirazione punto IEC 290 430 540 620	Cod. 112.0327.007 Kit aspirazione remota ENERGY
Illuminazione 2 LED	Pressione 320 440 500 520	Cod. 112.0185.276 FLL9 Cartuccia carbone attivo Long Lasting
Filtro antigrasso Autoportanti lavabili in lavastoviglie	Potenza assorbita 130 165 210 250	
Ø uscita aria 150 / 120 mm	Rumorosità 52 61 66 69	
Larghezza 370 mm		
Classe energetica B		

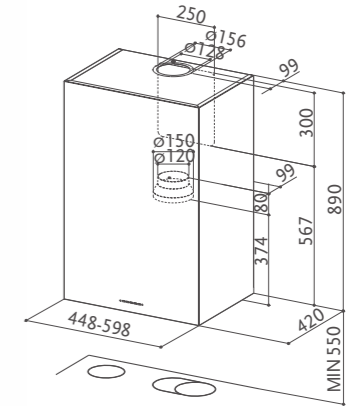

Installare ad una distanza minima dal piano cottura di 55 cm.

CUBIA PLUS

CUBIA PLUS EV8 X A45 cod. 335.0502.080 € 805,00
CUBIA PLUS EV8 X A60 cod. 335.0502.091 € 849,00



(optional)

(optional)

CARATTERISTICHE	PRESTAZIONI	ACCESSORI
Finitura • Acciaio inox	Velocità 1 2 3 INT	Cod. 112.0157.240 F8 Cartuccia carbone attivo
Comandi EVO elettronici + Display	Capacità di aspirazione punto IEC 300 460 600 680	Cod. 112.0615.733 Telecomando
Illuminazione 2 LED	Pressione 310 420 480 500	Cod. 112.0327.007 Kit aspirazione remota ENERGY
Filtro antigrasso Autoportanti lavabili in lavastoviglie	Potenza assorbita 130 165 210 250	Cod. 112.0158.127 FHP8 Cartuccia carbone attivo High Performance
Ø uscita aria 150 / 120 mm	Rumorosità 50 58 64 68	Cod. 112.0185.278 FLL8 Cartuccia carbone attivo Long Lasting
Larghezza 450 / 600		
Classe energetica B		

Bianco opaco



CAMINO DI SERIE

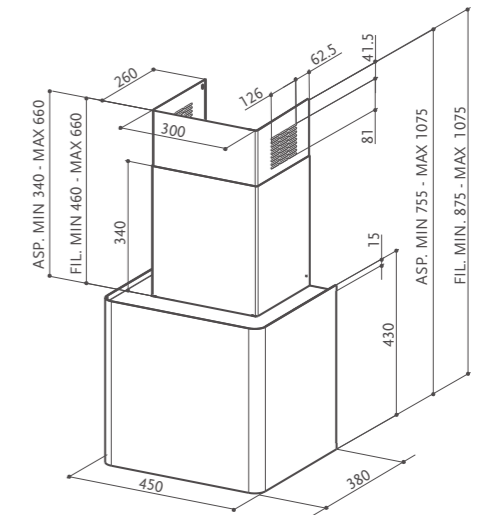

PARETE

LITHOS

- LITHOS EG6 LED BK A45 cod. 335.0533.563 € 629,00
- LITHOS EG6 LED WH MATT A45 cod. 335.0533.564 € 629,00
- LITHOS EG6 LED WH A45 cod. 335.0533.565 € 629,00

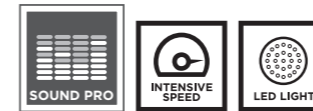

Bianco latte



Nero



CARATTERISTICHE	PRESTAZIONI	ACCESSORI
Finitura • Nero opaco • Bianco opaco • Bianco latte	Velocità 1 2 3 INT Capacità di aspirazione punto IEC 250 380 510 580 Pressione 230 370 460 500 Potenza assorbita 80 105 140 160 Rumorosità 44 52 59 61	Cod. 112.0157.240 F8 Cartuccia carbone attivo Cod. 112.0158.127 FHP8 Cartuccia carbone attivo High Performance Cod. 112.0185.278 FLL8 Cartuccia carbone attivo Long Lasting
Comandi Elettronici		
Illuminazione 2 LED		
Filtro antigrasso Autoportanti lavabili in lavastoviglie		
Ø uscita aria 150 / 120 mm		
Larghezza 450 mm		
Classe energetica C		



Ottone anticato - OB



Kit uscita aria posteriore (optional)

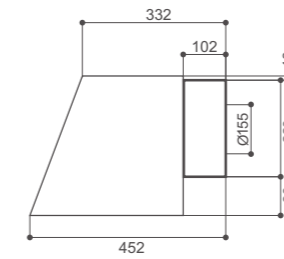

CAMINO DI SERIE

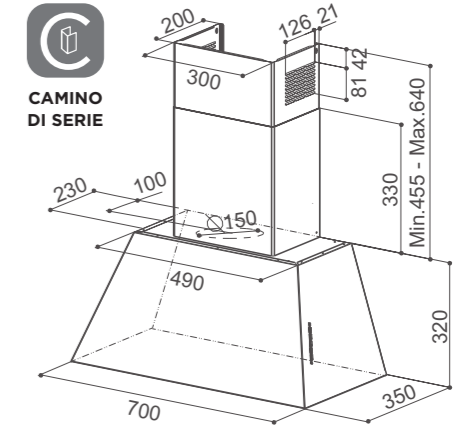

ulteriori specifiche nella sessione accessori a pag. 347

Rame anticato - OC



Ghisa - CI



Grigio scuro opaco - DG MATT



Peltro - OM



Grigio country opaco - CG MATT



CHLOÈ

CHLOÈ EV8+ OM A70 cod. 110.0456.129 € 1.555,00
 CHLOÈ EV8+ OC A70 cod. 110.0456.174 € 1.555,00
 CHLOÈ EV8+ CI A70 cod. 110.0456.175 € 1.149,00

CHLOÈ EV8+ OB A70 cod. 110.0456.177 € 1.555,00
 CHLOÈ EV8+ DG MATT A70 cod. 110.0458.989 € 1.149,00
 CHLOÈ EV8+ CG MATT A70 cod. 110.0459.033 € 1.149,00



CARATTERISTICHE	PRESTAZIONI	ACCESSORI
Finitura • Peltro • Rame anticato • Ghisa • Ottone anticato • Grigio scuro opaco • Grigio country opaco	Velocità 1 2 3 INT Capacità di aspirazione punto IEC 270 410 590 730 Pressione 460 550 590 600 Potenza assorbita 150 200 240 250 Rumorosità 49 56 64 68	Cod. 112.0157.240 F8 Cartuccia carbone attivo Cod. 112.0615.733 Telecomando Cod. 112.0327.007 Kit aspirazione remota ENERGY Cod. 112.0158.127 FHP8 Cartuccia carbone attivo High Performance Cod. 112.0185.278 FLL8 Cartuccia carbone attivo Long Lasting Cod. 112.0490.249 Kit uscita aria posteriore OM
Comandi Led Elettronici		Cod. 112.0490.250 Kit uscita aria posteriore OC Cod. 112.0490.261 Kit uscita aria posteriore CI Cod. 112.0490.262 Kit uscita aria posteriore OB Cod. 112.0490.263 Kit uscita aria posteriore DG MATT Cod. 112.0490.264 Kit uscita aria posteriore CG MATT
illuminazione LED		
Filtro antigrasso Autoportanti lavabili in lavastoviglie		
Ø uscita aria 150 /120 mm		
Larghezza 700 mm		
Classe energetica A		

Ghisa - CI



Grigio country opaco - CG MATT



LA GRANDEZZA DI UN DESIGN UNCONVENTIONAL.

È più esaltante immergere la propria quotidianità nei grandi valori della tradizione, o riscoprirsi ogni giorno capaci di vivere ancora autentiche grandi emozioni? Nella grandezza di Chloè XL è compreso tutto. Perché sa spaziare tra design contemporaneo e storia personale, dando una dimensione del tutto nuova sia alle performance tecnologiche d'avanguardia, sia alle aspirazioni di stile ed eleganza senza tempo.



CAMINO DI SERIE

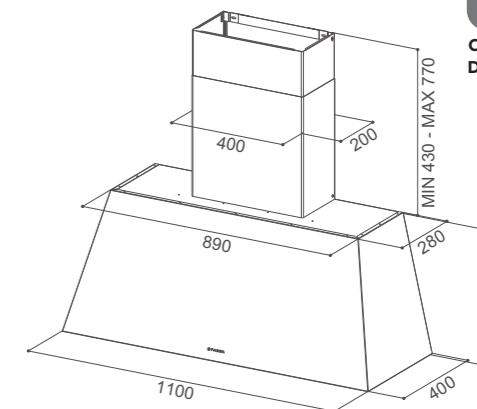

CHLOÈ XL

CHLOÈ XL CG MATT A110 cod. 321.0506.535 € 1.285,00
 CHLOÈ XL CI A110 cod. 321.0506.536 € 1.285,00



(optional)

CARATTERISTICHE	PRESTAZIONI	ACCESSORI
Finitura • Grigio country opaco • Ghisa	Velocità 1 2 3 INT	Cod. 112.0157.240 F8 Cartuccia carbone attivo
Comandi Knob elettromeccanici	Capacità di aspirazione punto IEC 260 390 510 600	Cod. 112.0158.127 FHP8 Cartuccia carbone attivo High Performance
Illuminazione LED	Pressione 230 370 470 500	Cod. 112.0185.278 FLL8 Cartuccia carbone attivo Long Lasting
Filtro antigrasso Autoportanti lavabili in lavastoviglie	Potenza assorbita 80 105 140 160	Cod. 112.0327.007 Kit aspirazione remota ENERGY
Ø uscita aria 150 /120 mm	Rumorosità 52 54 58 62	
Larghezza 1100 mm		
Classe energetica C		



Grigio scuro opaco / cornice inox



Bianco opaco / cornice inox



Bianco opaco / cornice legno rovere



Grigio scuro opaco / cornice legno rovere



**LO STILE SI VEDE NEI
DETTAGLI, LA TECNOLOGIA SI
RESPIRA TUTTO INTORNO.**

Vero paese oggi è il mondo, l'attuale villaggio è il pianeta e il nuovo piacere di vivere country è arrivato in città e nelle metropoli. Questo è il tempo di Thea. Le cappe guardano oltre le pareti, aprono gli spazi alla contaminazione degli stili, ridefiniscono i contorni della socialità domestica. E accolgono l'inaspettato: un'anima vintage finalmente libera di esprimersi nella modernità dei contesti industrial.



CAMINO
DI SERIE

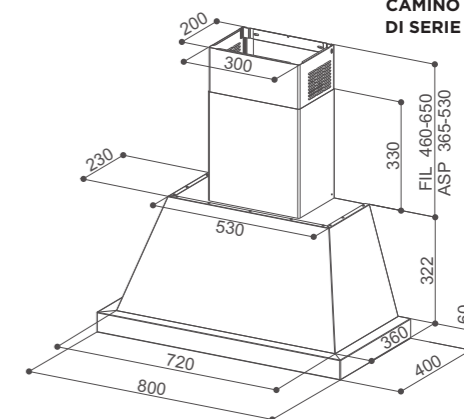



THEA

THEA EV8 WH MATT A80 SC cod. 321.0517.783 € 829,00
THEA EV8 DG MATT A80 SC cod. 321.0517.784 € 829,00



(optional)

CARATTERISTICHE	PRESTAZIONI	ACCESSORI	FINITURA TRAVE
Finitura • Bianco opaco • Grigio scuro opaco	Velocità 1 2 3 INT Capacità di aspirazione punto IEC 310 470 620 740	Cod. 112.0157.240 F8 Cartuccia carbone attivo	Cod. 112.0516.433 € 165,00 Kit cornice inox Thea parete 800 mm
Comandi Elettronici	Pressione 390 460 500 530	Cod. 112.0327.007 Kit aspirazione remota ENERGY	
Illuminazione LED	Potenza assorbita 130 165 210 250	Cod. 112.0158.127 FHP8 Cartuccia carbone attivo High Performance	Cod. 112.0516.434 € 170,00 Kit cornice rovere Thea parete 800mm
Filtro antigrasso Autoportanti lavabili in lavastoviglie	Rumorosità 49 58 64 67	Cod. 112.0185.278 FLL8 Cartuccia carbone attivo Long Lasting	
Ø uscita aria 150 /120 mm	Larghezza 800 mm	Cod. 112.0527.474 Kit mensola rovere	
Classe energetica B			

PARETE



FOOD SET

FOOD SET cod. 112.0524.622 € 145,00

Uno strumento professionale con caratteristiche tecniche di eccellenza ed esclusive, come la base in Krion, realizzata con la **Krion Eco-Active Solid Technology**.

La nuova tecnologia presente in Krion® Eco-Active risiede nell'immissione in tutto il prodotto di una serie di attivatori, che conferiscono nuove proprietà al Krion® Eco-Active quando vi incide qualsiasi tipo di luce: purificazione dell'aria, potere antibatterico, autopulizia ed eliminazione dei prodotti chimici. E' stato, infatti, possibile eliminare un gran numero di sostanze pericolose per la salute quali pesticidi e disinfestanti presenti nel nostro ambiente e in particolare nei cibi che si consumano.

La base è conformata ad hoc per ospitare il sacchettino lavabile per alimenti e il tagliere in legno massello. 3 accessori d'uso quotidiano diventano una soluzione unica. Per presentare in tavola il pane e i vari accostamenti di salumi, formaggi e frutta con eleganza. Per servire agli ospiti nelle occasioni importanti un aperitivo rustico o un finger food con gusto semplice e chic.

CARATTERISTICHE

Materiale: Base Krion
Finitura: Bianco
Assenza di pori
Proprietà antibatteriche
Materiale ecologico, riciclabile al 100%
Resistenza e durezza
Dimensioni: 440x200x10 mm

MANUTENZIONE

Lavabile in lavastoviglie.
 Autopulizia: i liquidi e lo sporco possono essere rimossi dalla superficie del materiale con maggiore facilità e riducendo l'impiego di detersivi. Per lo sporco più resistente e per graffi, passare con spugna da cucina asciutta, leggermente abrasiva.

Materiale: Inserto in legno massello
Finitura: Rovere

MANUTENZIONE ORDINARIA: Lavare con una spugna umida e asciugare con un panno.
MANUTENZIONE STRAORDINARIA: Per nutrire il legno e mantenere vivo il colore passare un panno con alcune gocce di olio da cucina.



KIT MENSOLA

SHELF KIT

KIT MENSOLA ROVERE cod. 112.0527.474 € 250,00

Complemento di grande supporto in cucina: la doppia mensola in legno. Un optional magnificamente abbinabile e capace di unire, con la massima semplicità, la funzione più utile all'estetica più piacevole.

CARATTERISTICHE

Materiale: Legno
Finitura: Rovere
Reggi mensola: A scomparsa
Dimensioni: 600x400x30 mm

MANUTENZIONE ORDINARIA: Per la normale pulizia è sufficiente spolverare il piano con un panno morbido.

MANUTENZIONE STRAORDINARIA: Ogni 2 o 3 mesi la superficie in legno va lucidata con cera d'api che si trova in commercio del colore specifico del legno.

NON utilizzare prodotti detersivi aggressivi, né acqua che a lungo andare può attaccare la verniciatura superficiale.



Consigliamo l'abbinamento con le cappe Thea e Thea Isola che hanno la cornice della stessa finitura in legno rovere.



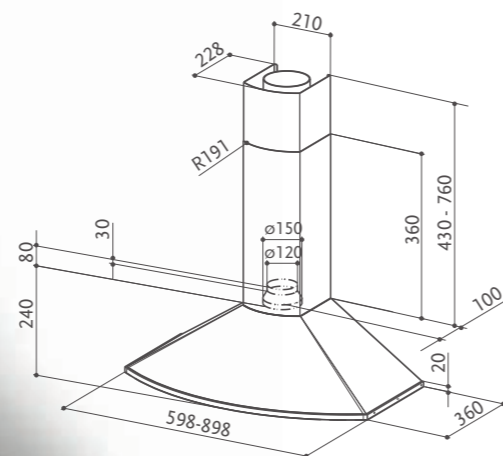

TENDER

TENDER X A60 cod. 110.0157.048 € 399,00
TENDER X A90 cod. 110.0157.049 € 429,00

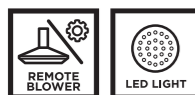

(optional)

CARATTERISTICHE	PRESTAZIONI	ACCESSORI	
Finitura • Acciaio inox	Velocità 1 2 3	Cod. 112.0157.240 F8 Cartuccia carbone attivo	Cod. 112.0157.272 Fondale X 1200 mm
Comandi Elettromeccanici	Capacità di aspirazione punto IEC 255 320 400	Cod. 112.0157.262 Kit camino superiore X	Cod. 112.0327.007 Kit aspirazione remota ENERGY
Illuminazione 2 LED	Pressione 175 210 235	Cod. 112.0157.270 Fondale X 600 mm	Cod. 112.0158.127 FHP8 Cartuccia carbone attivo High Performance
Filtro antigrasso Autoportanti lavabili in lavastoviglie	Potenza assorbita 70 100 125	Cod. 112.0157.271 Fondale X 900 mm	Cod. 112.0185.278 FLL8 Cartuccia carbone attivo Long Lasting
Ø uscita aria 150 / 120 mm	Rumorosità 55 62 68		
Larghezza 600 / 900 mm			
Classe energetica D			

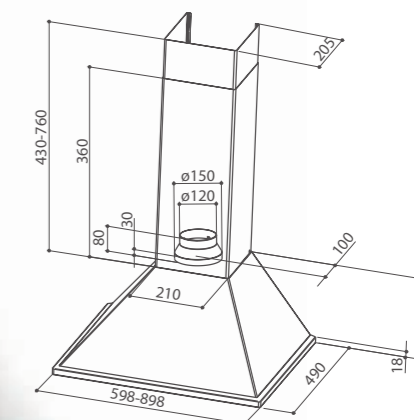

SYNTHESIS

SYNTHESIS X A60 cod. 110.0157.053 € 359,00
SYNTHESIS X A90 cod. 110.0157.054 € 405,00



(optional)

CARATTERISTICHE	PRESTAZIONI	ACCESSORI
Finitura • Acciaio inox	Velocità 1 2 3	Cod. 112.0157.240 F8 Cartuccia carbone attivo
Comandi Elettromeccanici	Capacità di aspirazione punto IEC 240 320 400	Cod. 112.0157.257 Kit camino superiore X
Illuminazione 2 LED	Pressione 180 210 220	Cod. 112.0157.270 Fondale X 600 mm
Filtro antigrasso Autoportanti lavabili in lavastoviglie	Potenza assorbita 70 90 120	Cod. 112.0157.271 Fondale X 900 mm
Ø uscita aria 150 / 120 mm	Rumorosità 53 60 63	Cod. 112.0327.007 Kit aspirazione remota ENERGY
Larghezza 600 / 900 mm		Cod. 112.0158.127 FHP8 Cartuccia carbone attivo High Performance
Classe energetica D		Cod. 112.0185.278 FLL8 Cartuccia carbone attivo Long Lasting



Bianco

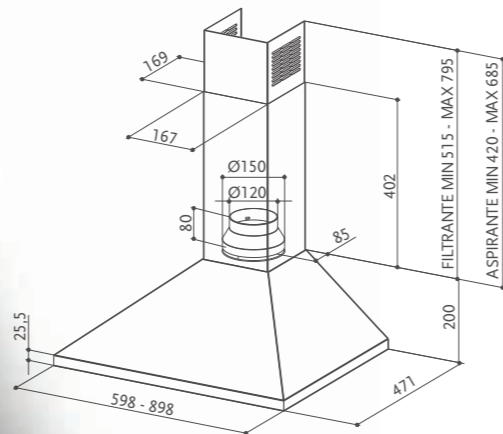

VALUE

VALUE PB X A60 cod. 320.0557.539 € 245,00
 VALUE PB X A90 cod. 320.0557.540 € 275,00
 VALUE PB W A60 cod. 320.0557.541 € 225,00

VALUE PB W A90 cod. 320.0557.542 € 245,00
 VALUE PB BK A60 cod. 320.0557.543 € 225,00
 VALUE PB BK A90 cod. 320.0557.544 € 245,00



CARATTERISTICHE	PRESTAZIONI	ACCESSORI
Finitura • Acciaio inox • Bianco • Nero	Velocità 1 2 3 Capacità di aspirazione punto IEC 255 330 430	Cod. 112.0067.944 F3 Cartuccia carbone attivo
Comandi Elettromeccanici	Pressione 260 290 300 Potenza assorbita 95 125 145	Cod. 112.0544.470 FLL3 Cartuccia carbone attivo Long Lasting
Illuminazione 2 LED	Rumorosità 58 62 67	
Filtro antigrasso Autoportanti lavabili in lavastoviglie		
Ø uscita aria 150 / 120 mm		
Larghezza 600 / 900 mm		
Classe energetica D		

Nero



Acciaio inox



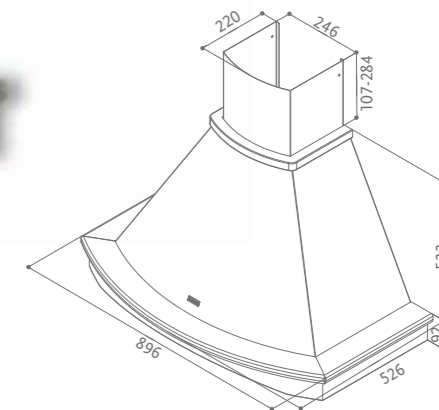
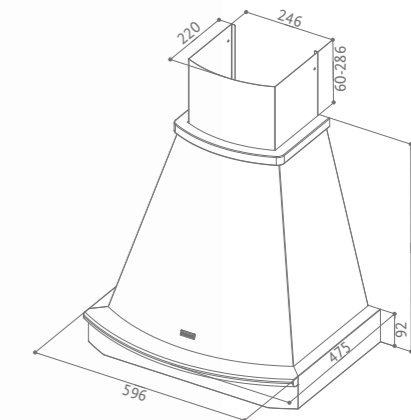

TRENDY O1 90 SRM NG
Bianco / trave legno Quercia



TRENDY

TRENDY O1 60 SRM NG cod. 321.0589.579 € 479,00
 TRENDY O1 90 SRM NG cod. 321.0589.580 € 529,00



CARATTERISTICHE	PRESTAZIONI	ACCESSORI	FINITURA CORNICI
Finitura • Bianco RAL 9010	Velocità 1 2 3 Capacità di aspirazione punto IEC 240 320 440	Cod. 112.0157.240 F8 Cartuccia carbone attivo	Finitura O 
Comandi Elettromeccanici	Pressione 150 190 210 Potenza assorbita 85 95 115	Cod. 112.0158.127 FHP8 Cartuccia carbone attivo High Performance	Finitura trave QUERCIA 
Illuminazione 2 LED	Rumorosità 54 60 68	Cod. 112.0185.278 FLL8 Cartuccia carbone attivo Long Lasting	Forma 1 
Filtro antigrasso Autoportanti lavabili in lavastoviglie			O1 - Finitura Quercia + Forma cornice 1
Ø uscita aria 150/120 mm			
Larghezza 600 / 900 mm			
Classe energetica C			

PARETE

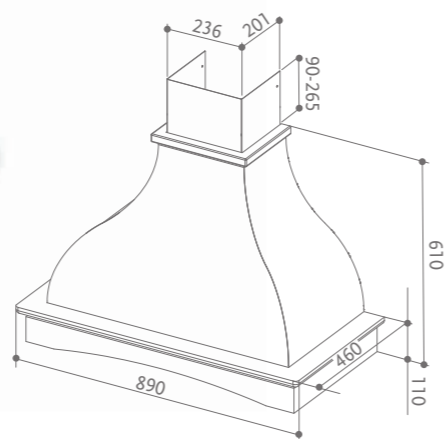

WEST O1 SRM NG
Bianco / trave legno Quercia



WEST

WEST O1 SRM NG cod. 321.0579.839 € 539,00

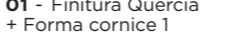

CARATTERISTICHE	PRESTAZIONI	ACCESSORI	FINITURA CORNICI
Finitura • Bianco RAL 9010	Velocità 1 2 3	Cod. 112.0157.240 F8 Cartuccia carbone attivo	Finitura O 
Comandi Elettromeccanici	Capacità di aspirazione punto IEC 250 330 460	Cod. 112.0158.127 FHP8 Cartuccia carbone attivo High Performance	Finitura trave QUERCIA 
Illuminazione 2 LED	Pressione 150 190 220	Cod. 112.0185.278 FLL8 Cartuccia carbone attivo Long Lasting	Forma 1 
Filtro antigrasso Autoportanti lavabili in lavastoviglie	Potenza assorbita 80 95 115		O1 - Finitura Quercia + Forma cornice 1
Ø uscita aria 150/120 mm	Rumorosità 54 61 68		
Larghezza 900 mm			
Classe energetica C			

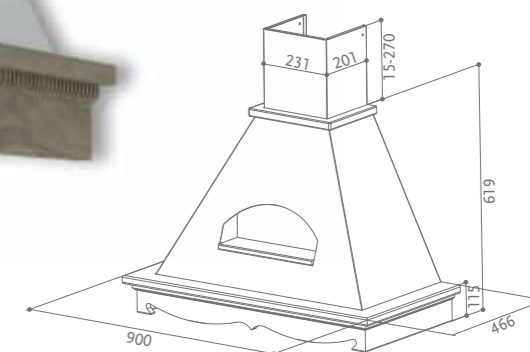
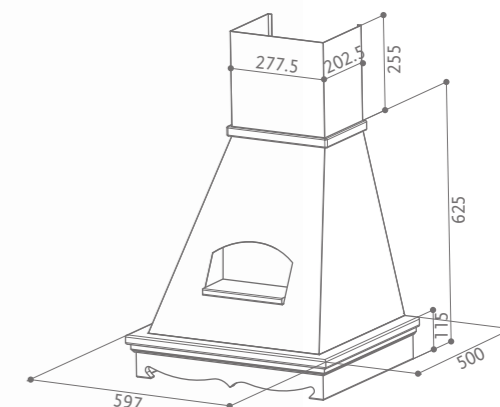

AGORA' O3 90 SRM NG
Bianco / trave legno Quercia



AGORÀ

AGORA' O3 60 SRM NG cod. 321.0589.577 € 515,00
AGORA' O3 90 SRM NG cod. 321.0589.578 € 579,00



CARATTERISTICHE	PRESTAZIONI	ACCESSORI	FINITURA CORNICI
Finitura • Bianco RAL 9010	Velocità 1 2 3	Cod. 112.0157.240 F8 Cartuccia carbone attivo	Finitura O 
Comandi Elettromeccanici	Capacità di aspirazione punto IEC 240 320 455	Cod. 112.0158.127 FHP8 Cartuccia carbone attivo High Performance	Finitura trave QUERCIA 
Illuminazione 2 LED	Pressione 160 185 190	Cod. 112.0185.278 FLL8 Cartuccia carbone attivo Long Lasting	
Filtro antigrasso Autoportanti lavabili in lavastoviglie	Potenza assorbita 85 95 115		
Ø uscita aria 150/120 mm	Rumorosità 54 60 68		
Larghezza 600 / 900 mm			
Classe energetica C			

RANCH O1 90 SRM NG
Bianco / trave legno Quercia

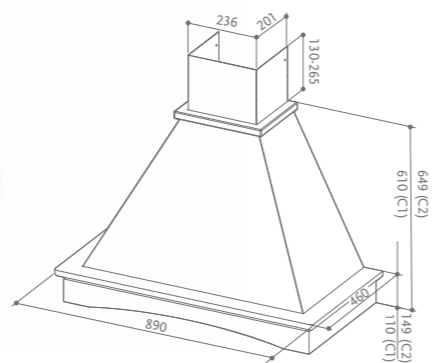
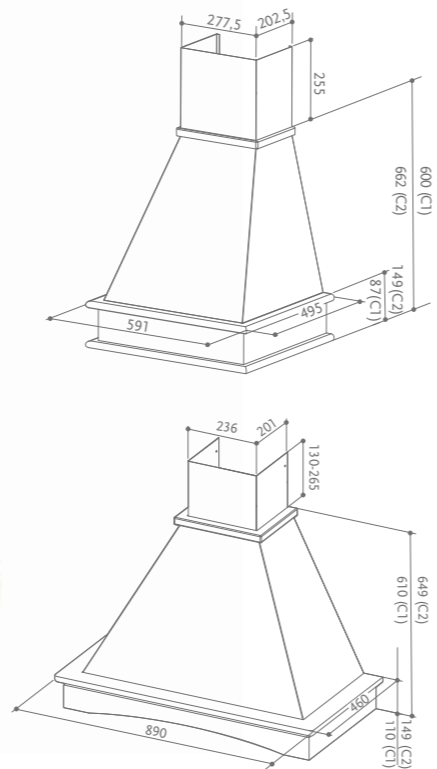

RANCH ANGOLO O2 SRM NG
Bianco / trave legno Quercia

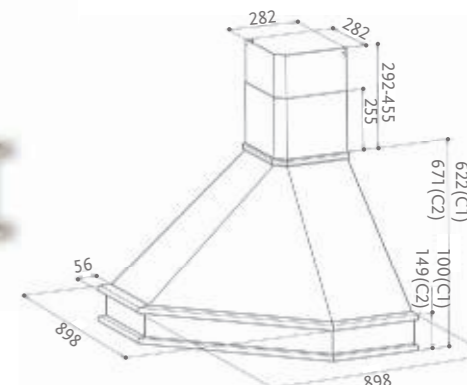

RANCH

- RANCH O1 90 SRM NG cod. 321.0579.871 € 495,00
- RANCH O1 60 SRM NG cod. 321.0579.872 € 449,00
- RANCH A1 90 SRM NG cod. 321.0579.873 € 495,00
- RANCH A1 60 SRM NG cod. 321.0579.874 € 449,00
- RANCH A2 90 SRM NG cod. 321.0579.875 € 495,00
- RANCH A2 60 SRM NG cod. 321.0579.876 € 449,00



CARATTERISTICHE	PRESTAZIONI	ACCESSORI	FINITURA CORNICI
Finitura • Bianco RAL 9010	Velocità 1 2 3	Cod. 112.0157.240 F8 Cartuccia carbone attivo	Finitura O
Comandi Elettromeccanici	Capacità di aspirazione punto IEC 250 330 460	Cod. 112.0158.127 FHP8 Cartuccia carbone attivo High Performance	Finitura trave QUERCIA
Illuminazione 2 LED	Pressione 150 190 220	Cod. 112.0185.278 FLL8 Cartuccia carbone attivo Long Lasting	Finitura A
Filtro antigrasso Autoportanti lavabili in lavastoviglie	Potenza assorbita 80 95 115		Finitura trave ONTANO
Ø uscita aria 150/120 mm	Rumorosità 54 61 68		Forma 1
Larghezza 600 / 900 mm			Forma 2
Classe energetica C			

O1 - Finitura Quercia + Forma cornice 1

O2 - Finitura Quercia + Forma cornice 2

RANCH ANGOLO

- RANCH ANGOLO O1 SRM NG cod. 321.0579.837 € 629,00
- RANCH ANGOLO O2 SRM NG cod. 321.0579.838 € 629,00



CARATTERISTICHE	PRESTAZIONI	ACCESSORI	FINITURA CORNICI
Finitura • Bianco RAL 9010	Velocità 1 2 3	Cod. 112.0157.240 F8 Cartuccia carbone attivo	Finitura O
Comandi Elettromeccanici	Capacità di aspirazione punto IEC 250 330 460	Cod. 112.0158.127 FHP8 Cartuccia carbone attivo High Performance	Finitura trave QUERCIA
Illuminazione 2 LED	Pressione 150 190 220	Cod. 112.0185.278 FLL8 Cartuccia carbone attivo Long Lasting	Forma 1
Filtro antigrasso Autoportanti lavabili in lavastoviglie	Potenza assorbita 80 95 115		Forma 2
Ø uscita aria 150 mm	Rumorosità 54 61 68		
Larghezza 900 mm			
Classe energetica C			

O1 - Finitura Quercia + Forma cornice 1

O2 - Finitura Quercia + Forma cornice 2

Perfette in ogni particolare, estremamente potenti, ideali per la cucina a 360 gradi. La cucina ad isola assume un ruolo centrale nella casa e nella vita familiare: cucinare diventa immediatamente inclinazione personale, passione, scelta, quindi attività intima, privata. Le cappe arredo isola hanno design accattivante da tutti i punti di vista, una forma perfetta in ogni particolare: non c'è un lato in ombra, un angolo in cui gli occhi non arrivano. Caratterizzate da simmetria ed omogeneità illuminano il centro della nostra vita familiare.

ISOLA

BELLA SILENCE ISOLA	214
CHLOÈ ISOLA	225
CHLOÈ XL ISOLA	229
CORINTHIA ISOLA	218
CYLINDRA ISOLA	220
CYLINDRA ISOLA GLOSS PLUS	219
CUBIA ISOLA PLUS	221
CUBIA ISOLA GLOSS PLUS	221
FOOD SET	232
GLASSY ISOLA	215
KIT MENSOLA	233
STILO COMFORT ISOLA	212
STILO GLASS SMART ISOLA	213
THEA ISOLA	231
T-SHELF	209
T-LIGHT ISOLA	211





STILE INDUSTRIALE ED ELEGANTE

T-shelf è l'iconica cappa ad isola dallo stile industriale ed elegante. Grazie alla struttura a traliccio, alle esclusive mensole in vetro fumé e alla doppia barraled con regolazione dell'intensità di luce, contribuisce ad arricchire l'ambiente cucina con una soluzione pratica e raffinata.



CAMINO DI SERIE

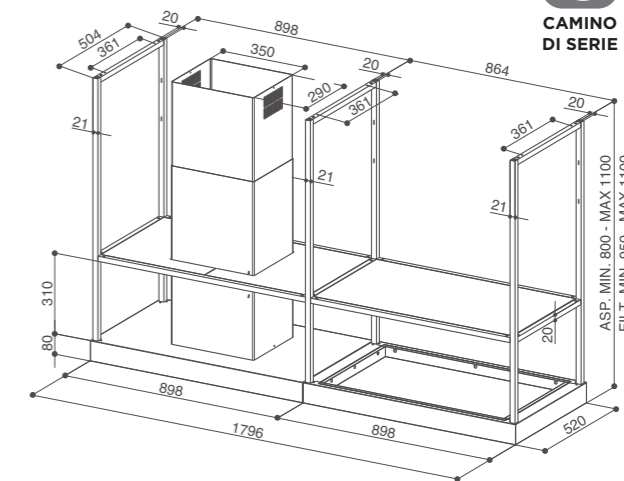

T-SHELF

T-SHELF EV8 BK MATT A180 cod. 325.0606.131 € 2.615,00
 T-SHELF EV8 TITANIUM MATT A180 cod. 325.0617.018 € 2.615,00



Nero opaco

Titanio opaco



CARATTERISTICHE	PRESTAZIONI	ACCESSORI
Finitura • Nero opaco • Titanio opaco	Velocità 1 2 3 INT	Cod. 112.0157.243
Comandi Comando rotativo	Capacità di aspirazione punto IEC 290 460 610 710	F9 Cartuccia carbone attivo
Illuminazione 2 barre LED	Pressione 390 470 530 540	Cod. 112.0185.276
Filtro antigrasso Autoportanti lavabili in lavastoviglie	Potenza assorbita 130 165 210 250	FLL9 Cartuccia carbone attivo Long Lasting
Ø uscita aria 150 / 120 mm	Rumorosità 50 59 66 69	
Larghezza 1800 mm		
Classe energetica B		



Acciaio inox

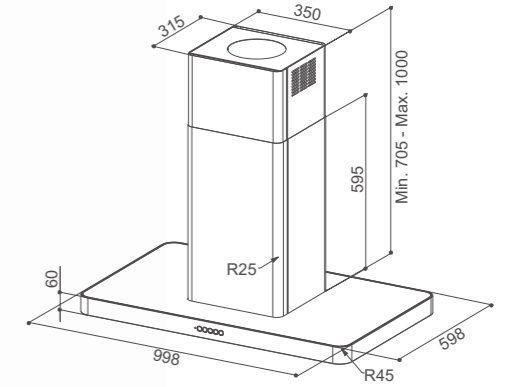

T-LIGHT ISOLA

T-LIGHT ISOLA EV8+ X A100 cod. 110.0456.264 € 1.795,00
 T-LIGHT ISOLA EV8+ WH MATT A100 cod. 110.0456.265 € 1.929,00



(optional)



CARATTERISTICHE	PRESTAZIONI	ACCESSORI
Finitura • Acciaio inox • Bianco opaco	Velocità 1 2 3 INT Capacità di aspirazione punto IEC 270 410 580 700 Pressione 450 510 550 560 Potenza assorbita 150 200 240 250 Rumorosità 50 57 65 68	Cod. 112.0157.243 F9 Cartuccia carbone attivo Cod. 112.0615.733 Telecomando Cod. 112.0185.276 FLL9 Cartuccia carbone attivo Long Lasting Cod. 112.0626.903 Kit Filtrante T-Shape Isola
Comandi Squarcle touch		
Illuminazione LED perimetrale		
Filtro antigrasso Autoportanti lavabili in lavastoviglie		
Ø uscita aria 150 / 120 mm		
Larghezza 1000 mm		
Classe energetica A		

Bianco opaco



Nero opaco

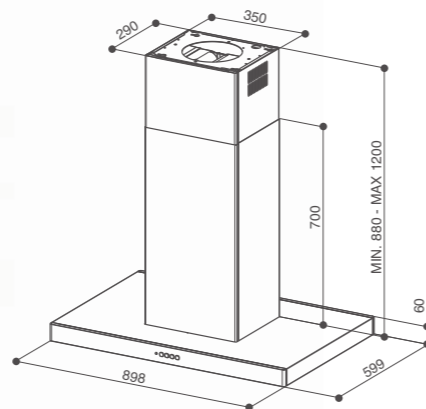

STILO COMFORT ISOLA

STILO COMFORT ISOLA X A90 cod. 325.0618.738 € 909,00
 STILO COMFORT ISOLA WH MATT A90 cod. 325.0618.793 € 1.019,00
 STILO COMFORT ISOLA BK MATT A90 cod. 325.0618.792 € 1.025,00



KIT (optional) (optional)

CARATTERISTICHE	PRESTAZIONI	ACCESSORI
Finitura • Acciaio inox • Nero opaco • Bianco opaco	Velocità 1 2 3 INT Capacità di aspirazione punto IEC 290 460 610 710 Pressione 390 470 530 540 Potenza assorbita 130 165 210 250 Rumorosità 50 59 66 69	Cod. 112.0157.243 F9 Cartuccia carbone attivo Cod. 112.0157.252 Kit camino superiore X Cod. 112.0327.007 Kit aspirazione remota ENERGY Cod. 112.0327.631 Kit filtro HFH* Cod. 112.0185.276 FLL9 Cartuccia carbone attivo Long Lasting Cod. 112.0626.903 Kit Filtrante T-Shape Isola
Comandi Elettronici		
Illuminazione 4 LED		
Filtro antigrasso Autoportanti lavabili in lavastoviglie		
Ø uscita aria 150 / 120 mm		
Larghezza 900 mm		
Classe energetica B		

Acciaio inox



Bianco opaco

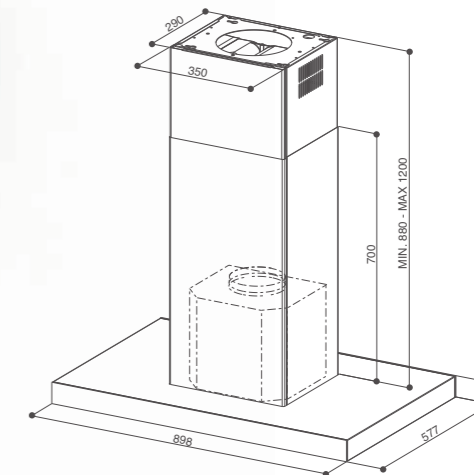

STILO GLASS SMART ISOLA

STILO GLASS SMART ISOLA A90 cod. 325.0618.802 € 909,00



KIT (optional) (optional)

CARATTERISTICHE	PRESTAZIONI	ACCESSORI
Finitura • Acciaio inox / Vetro nero	Velocità 1 2 3 INT Capacità di aspirazione punto IEC 290 460 610 710 Pressione 390 470 530 540 Potenza assorbita 130 165 210 250 Rumorosità 50 59 66 69	Cod. 112.0157.243 F9 Cartuccia carbone attivo Cod. 112.0157.252 Kit camino superiore X Cod. 112.0327.007 Kit aspirazione remota ENERGY Cod. 112.0327.631 Kit filtro HFH* Cod. 112.0185.276 FLL9 Cartuccia carbone attivo Long Lasting Cod. 112.0626.903 Kit Filtrante T-Shape Isola
Comandi Touch control		
Illuminazione 4 LED		
Filtro antigrasso Autoportanti lavabili in lavastoviglie		
Ø uscita aria 150 / 120 mm		
Larghezza 900 mm		
Classe energetica B		

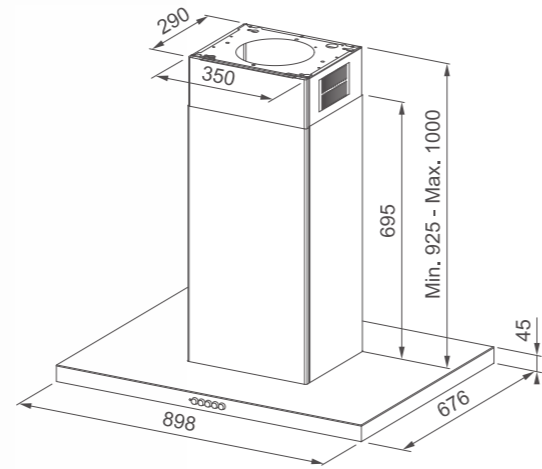

BELLA SILENCE ISOLA

BELLA SILENCE IS. X A90 cod. 325.0658.190 € 1.359,00

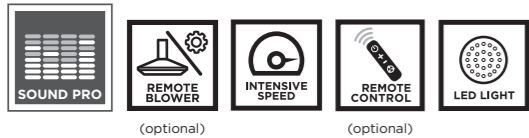

CARATTERISTICHE	PRESTAZIONI	ACCESSORI
Finitura • Acciaio inox	Velocità 1 2 3 INT	Cod. 112.0157.243 F9 Cartuccia carbone attivo
Comandi Squarclè touch	Capacità di aspirazione punto IEC 285 365 470 750	Cod. 112.0157.354 Telecomando
Illuminazione 4 LED	Pressione 450 490 510 560	Cod. 112.0157.268 Kit camino superiore X
Filtro antigrasso Autoportanti inox lavabili in lavastoviglie	Potenza assorbita 180 220 260 310	Cod. 112.0327.007 Kit aspirazione remota ENERGY
Ø uscita aria 150 / 120 mm	Rumorosità 48 53 57 68	Cod. 112.0185.276 FLL9 Cartuccia carbone attivo Long Lasting
Larghezza 900 mm		Cod. 112.0626.903 Kit Filtrante T-Shape Isola
Classe energetica A+		

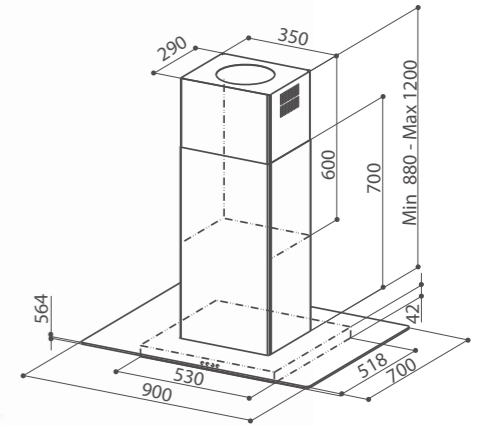

GLASSY ISOLA

GLASSY ISOLA/SP EV8 X/V NS A90 cod. 325.0617.019 € 1.125,00



CARATTERISTICHE	PRESTAZIONI	ACCESSORI
Finitura • Acciaio inox / Vetro	Velocità 1 2 3 INT	Cod. 112.0157.243 F9 Cartuccia carbone attivo
Comandi Elettronici	Capacità di aspirazione punto IEC 300 450 600 700	Cod. 112.0157.288 Conf. 1 filtro Baffle (ordinare 2 confezioni)
Illuminazione 4 LED	Pressione 390 470 530 540	Cod. 112.0327.007 Kit aspirazione remota ENERGY
Filtro antigrasso Autoportanti lavabili in lavastoviglie	Potenza assorbita 130 165 210 250	Cod. 112.0185.276 FLL9 Cartuccia carbone attivo Long Lasting
Ø uscita aria 150 / 120 mm	Rumorosità 52 61 67 70	Cod. 112.0626.903 Kit Filtrante T-Shape Isola
Larghezza 900 mm		
Classe energetica B		



L'interfaccia comandi, rinnovata per una sempre maggior intuitività e funzionalità, rappresenta un'iconica firma dell'inconfondibile stile Faber



DG MATT/CONCRETE
Grigio scuro opaco/Cemento

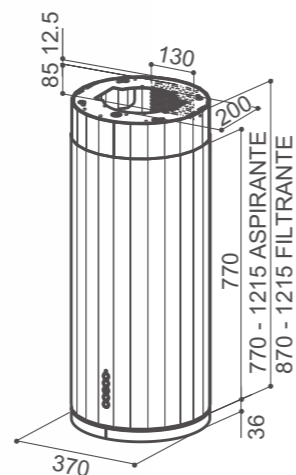

CORINTHIA ISOLA

CORINTHIA ISOLA EV8+ WH MATT/TS A37 cod. 110.0456.219 € 1.775,00
 CORINTHIA ISOLA EV8+ DG MATT/CONCRETE A37 cod. 110.0456.220 € 1.775,00
 CORINTHIA ISOLA EV8+ X/OM A37 cod. 110.0456.261 € 1.709,00



(optional)



WH MATT/TS
Bianco opaco/
Argento tibetano



X/OM
Inox/Peltro



CARATTERISTICHE	PRESTAZIONI	ACCESSORI
Finitura • Bianco opaco / Argento tibetano • Grigio scuro opaco / Cemento • Inox / Peltro	Velocità 1 2 3 INT	Cod. 112.0157.243 F9 Cartuccia carbone attivo
Comandi Squarclè touch	Capacità di aspirazione punto IEC 280 400 570 700	Cod. 112.0615.733 Telecomando
Illuminazione Micro LED	Pressione 450 540 580 590	Cod. 112.0185.276 FLL9 Cartuccia carbone attivo Long Lasting
Filtro antigrasso Autoportanti lavabili in lavastoviglie	Potenza assorbita 150 200 240 250	
Ø uscita aria 150 / 120 mm	Rumorosità 48 56 65 69	
Larghezza 370 mm		
Classe energetica A		

CYLINDRA ISOLA GLOSS PLUS

CYLINDRA ISOLA GLOSS PLUS EV8+ WH A37 cod. 335.0492.563 € 1.469,00

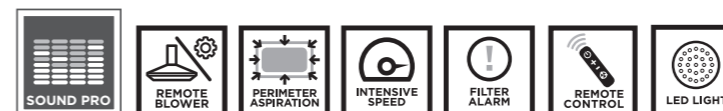

(optional)

(optional)



CARATTERISTICHE	PRESTAZIONI	ACCESSORI
Finitura • Bianco gloss	Velocità 1 2 3 INT	Cod. 112.0157.243 F9 Cartuccia carbone attivo
Comandi Led Elettronici	Capacità di aspirazione punto IEC 280 400 570 700	Cod. 112.0615.733 Telecomando
Illuminazione Micro LED	Pressione 450 540 580 590	Cod. 112.0327.007 Kit aspirazione remota ENERGY
Filtro antigrasso Autoportanti lavabili in lavastoviglie	Potenza assorbita 150 200 240 250	Cod. 112.0286.014 Kit camino superiore WH H990
Ø uscita aria 150 / 120 mm	Rumorosità 48 56 65 69	Cod. 112.0185.276 FLL9 Cartuccia carbone attivo Long Lasting
Larghezza 370 mm		
Classe energetica A		

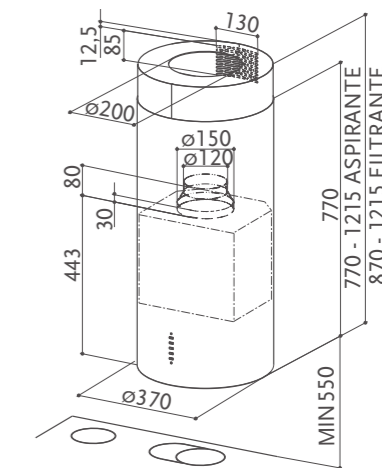

Installare ad una distanza minima
dal piano cottura di 55 cm.



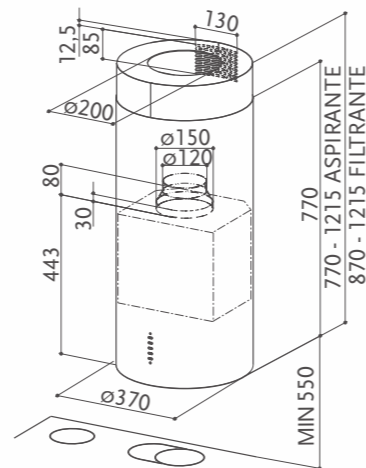

Installare ad una distanza minima dal piano cottura di 55 cm.

CYLINDRA ISOLA

CYLINDRA ISOLA EV8 X A37 ELN cod. 110.0332.308 € 1.389,00

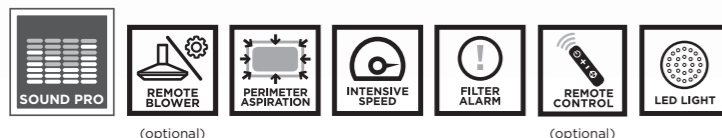

CARATTERISTICHE	PRESTAZIONI	ACCESSORI
Finitura • Acciaio inox	Velocità 1 2 3 INT	Cod. 112.0157.243
Comandi Led Elettronici	Capacità di aspirazione punto IEC 290 440 570 660	F9 Cartuccia carbone attivo
Illuminazione 2 LED	Pressione 390 460 500 530	Cod. 112.0615.733
Filtro antigrasso Autoportanti lavabili in lavastoviglie	Potenza assorbita 130 165 210 250	Telecomando
Ø uscita aria 150 / 120 mm	Rumorosità 49 58 65 68	Cod. 112.0327.007
Larghezza 370 mm		Kit aspirazione remota ENERGY
Classe energetica B		Cod. 112.0157.267
		Kit camino superiore X
		Cod. 112.0185.276
		FLL9 Cartuccia carbone attivo Long Lasting

Acciaio inox



Cubia Isola

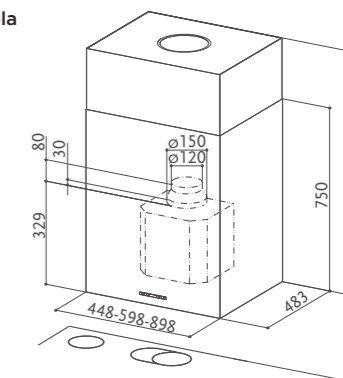

Cubia Isola Gloss

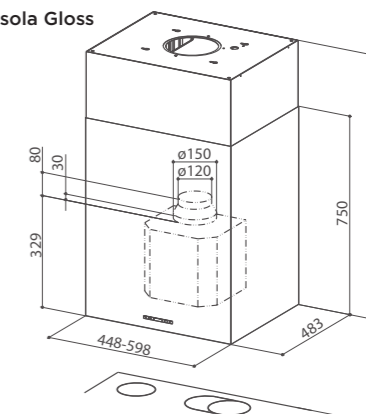

Installare ad una distanza minima dal piano cottura di 55 cm.

CUBIA ISOLA PLUS CUBIA ISOLA GLOSS PLUS

CUBIA ISOLA PLUS EV8 X A45 cod. 335.0502.096 € 1.445,00 CUBIA ISOLA GLOSS PLUS EV8 WH A45 cod. 335.0502.099 € 1.525,00
CUBIA ISOLA PLUS EV8 X A60 cod. 335.0502.097 € 1.525,00 CUBIA ISOLA GLOSS PLUS EV8 WH A60 cod. 335.0502.100 € 1.605,00



CARATTERISTICHE	PRESTAZIONI	ACCESSORI
Finitura • Acciaio inox • Bianco gloss	Velocità 1 2 3 INT	Cod. 112.0157.243
Comandi EVO elettronici + Display	Capacità di aspirazione punto IEC 300 460 600 680	F9 Cartuccia carbone attivo
Illuminazione 4 LED	Pressione 310 420 480 500	Cod. 112.0615.733
Filtro antigrasso Autoportanti lavabili in lavastoviglie	Potenza assorbita 130 165 210 250	Telecomando
Ø uscita aria 150 / 120 mm	Rumorosità 51 59 65 68	Cod. 112.0327.007
Larghezza 450 / 600 mm		Kit aspirazione remota ENERGY
Classe energetica B		Cod. 112.0185.276
		FLL9 Cartuccia carbone attivo Long Lasting

Bianco gloss





Grigio scuro opaco - DG MATT

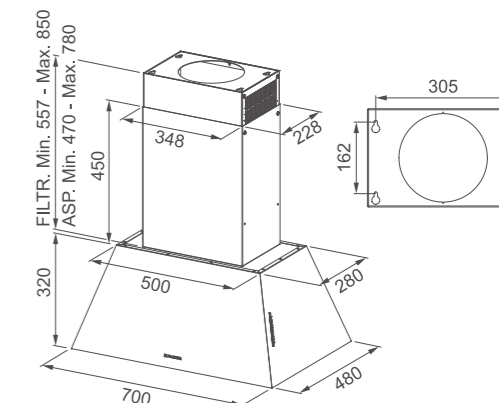

CHLOÈ ISOLA

CHLOÈ ISOLA DG MATT A70 cod. 321.0666.589 € 1.349,00
 CHLOÈ ISOLA CI A70 cod. 321.0666.588 € 1.349,00



(optional)

Ghisa - CI



CARATTERISTICHE	PRESTAZIONI	ACCESSORI
Finitura • Grigio scuro opaco • Ghisa	Velocità 1 2 3 INT	Cod. 112.0157.240 F8 Cartuccia carbone attivo
Comandi Led Elettronici	Capacità di aspirazione punto IEC 280 420 600 770	Cod. 112.0615.733 Telecomando
Illuminazione 2 LED	Pressione 450 540 590 600	Cod. 112.0327.007 Kit aspirazione remota ENERGY
Filtro antigrasso Autoportanti lavabili in lavastoviglie	Potenza assorbita 160 210 275 320	Cod. 112.0158.127 FHP8 Cartuccia carbone attivo High Performance
Ø uscita aria 150 /120 mm	Rumorosità 45 52 61 67	Cod. 112.0185.278 FLL8 Cartuccia carbone attivo Long Lasting
Larghezza 700 mm		
Classe energetica A+		



Grigio country opaco - CG MATT



**LA PERSONALITÀ
INEGUAGLIABILE SI RIFLETTE
NELLA GRANDEZZA.**

Ci sono idee che nascono per dare nuova luce a tutto: colori, sapori, gesti di ogni giorno. Nella superficie opaca del tempo riflettono il concetto di modernità più autentico, e ispirano bellezza mentre infondono un nuovo senso di grandezza. Basta pensare a Chloè XL Isola. È nata per elevare lo sguardo a uno stile più alto, donare all'emozione un respiro più ampio, scoprire un'altra dimensione in tutte le cose.

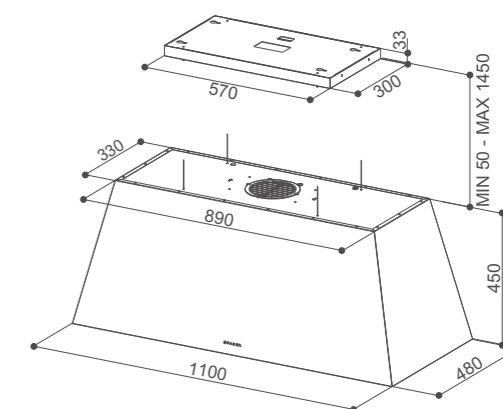

CHLOÈ XL ISOLA

CHLOÈ XL ISOLA CG MATT F110 cod. 321.0506.537 € 1.435,00
CHLOÈ XL ISOLA CI F110 cod. 321.0506.538 € 1.435,00



Ghisa - CI



* Modalità aspirante

CARATTERISTICHE	PRESTAZIONI	ACCESSORI
Finitura • Grigio country opaco • Ghisa	Velocità 1 2 3 INT	Cod. 112.0157.240 F8 Cartuccia carbone attivo
Comandi Knob elettromeccanici	Capacità di aspirazione punto IEC 260 390 510 600	Cod. 112.0516.426* Kit camino isola Ghisa
Illuminazione 2 LED	Pressione 230 370 470 500	Cod. 112.0516.427* Kit camino isola Grigio country opaco
Filtro antigrasso Autoportanti lavabili in lavastoviglie	Potenza assorbita 80 105 140 160	Cod. 112.0158.127 FHP8 Cartuccia carbone attivo High Performance
Ø uscita aria 150 /120 mm	Rumorosità 52 54 58 62	Cod. 112.0185.278 FLL8 Cartuccia carbone attivo Long Lasting
Larghezza 1100 mm		
Classe energetica C		

*Necessario per l'installazione in modalità aspirante

Grigio scuro opaco / cornice inox



Grigio scuro opaco / cornice legno rovere



* Modalità aspirante

Bianco opaco / cornice inox



Bianco opaco / cornice legno rovere



LO STILE SENZA TEMPO INCONTRA L'INNOVAZIONE TECNOLOGICA.

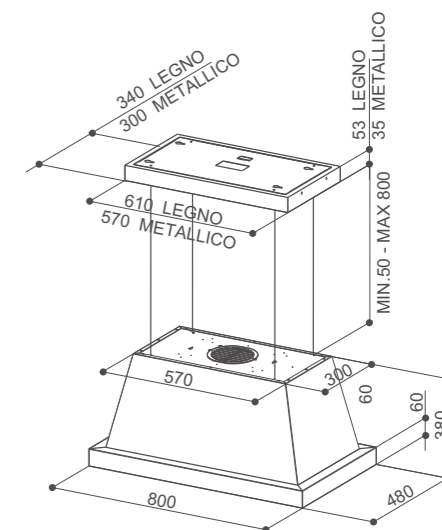

Essere al centro del mondo, stando nella propria casa. Sentirsi protagonisti di uno show, nel palcoscenico della propria cucina. Oggi che lo straordinario è entrato nella quotidianità, il nuovo esce esaltato dal classico. Come Thea Isola. Per la sua essenza così intima alla natura, è di casa in ogni ambiente. Per il suo carattere così sorprendentemente flessibile, rende vicine e condivisibili le più alte aspirazioni.

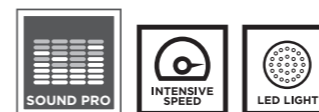

THEA ISOLA

THEA ISOLA EV8 WH MATT F80 SC cod. 321.0517.781 € 1.059,00
THEA ISOLA EV8 DG MATT F80 SC cod. 321.0517.782 € 1.059,00

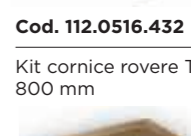

CARATTERISTICHE	PRESTAZIONI	ACCESSORI	FINITURA TRAVE
Finitura • Bianco opaco • Grigio scuro opaco	Velocità 1 2 3 INT Capacità di aspirazione punto IEC 310 470 620 740	Cod. 112.0157.240 F8 Cartuccia carbone attivo	Cod. 112.0516.431 € 324,00 Kit cornice inox Thea Isola 800 mm
Comandi Elettronici	Pressione 390 460 500 530	Cod. 112.0516.428* Kit camino isola Bianco opaco	
Illuminazione 2 LED	Potenza assorbita 130 165 210 250	Cod. 112.0516.430* Kit camino isola Grigio scuro opaco	
Filtro antigrasso Autoportanti lavabili in lavastoviglie	Rumorosità 49 58 64 67	Cod. 112.0516.432 € 324,00 Kit camino isola Grigio scuro opaco	
Ø uscita aria 150 /120 mm		Cod. 112.0158.127 FHP8 Cartuccia carbone attivo High Performance	
Larghezza 800 mm		Cod. 112.0185.278 FLL8 Cartuccia carbone attivo Long Lasting	
Classe energetica B			

*Necessario per l'installazione in modalità aspirante



FOOD SET

FOOD SET cod. 112.0524.622 € 145,00

Uno strumento professionale con caratteristiche tecniche di eccellenza ed esclusive, come la base in Krion, realizzata con la **Krion Eco-Active Solid Technology**.

La nuova tecnologia presente in Krion® Eco-Active risiede nell'immissione in tutto il prodotto di una serie di attivatori, che conferiscono nuove proprietà al Krion® Eco-Active quando vi incide qualsiasi tipo di luce: purificazione dell'aria, potere antibatterico, autopulizia ed eliminazione dei prodotti chimici. E' stato, infatti, possibile eliminare un gran numero di sostanze pericolose per la salute quali pesticidi e disinfestanti presenti nel nostro ambiente e in particolare nei cibi che si consumano. La base è conformata ad hoc per ospitare il sacchettino

lavabile per alimenti e il tagliere in legno massello. 3 accessori d'uso quotidiano diventano una soluzione unica.

Per presentare in tavola il pane e i vari accostamenti di salumi, formaggi e frutta con eleganza. Per servire agli ospiti nelle occasioni importanti un aperitivo rustico o un finger food con gusto semplice e chic.

CARATTERISTICHE

Materiale: Base Krion
Finitura: Bianco
Assenza di pori
Proprietà antibatteriche
Materiale ecologico, riciclabile al 100%
Resistenza e durezza
Dimensioni: 440x200x10 mm

MANUTENZIONE

Lavabile in lavastoviglie.
 Autopulizia: i liquidi e lo sporco possono essere rimossi dalla superficie del materiale con maggiore facilità e riducendo l'impiego di detergenti.
 Per lo sporco più resistente e per graffi, passare con spugna da cucina asciutta, leggermente abrasiva.

Materiale: Inserto in legno massello
Finitura: Rovere

MANUTENZIONE ORDINARIA: Lavare con una spugna umida e asciugare con un panno.
MANUTENZIONE STRAORDINARIA: Per nutrire il legno e mantenere vivo il colore passare un panno con alcune gocce di olio da cucina.



KIT MENSOLA

SHELF KIT

KIT MENSOLA ROVERE cod. 112.0527.474 € 250,00

Complemento di grande supporto in cucina: la doppia mensola in legno. Un optional magnificamente abbinabile e capace di unire, con la massima semplicità, la funzione più utile all'estetica più piacevole.

CARATTERISTICHE

Materiale: Legno
Finitura: Rovere
Reggi mensola: A scomparsa
Dimensioni: 600x400x30 mm

MANUTENZIONE ORDINARIA: Per la normale pulizia è sufficiente spolverare il piano con un panno morbido.

MANUTENZIONE STRAORDINARIA: Ogni 2 o 3 mesi la superficie in legno va lucidata con cera d'api che si trova in commercio del colore specifico del legno.

NON utilizzare prodotti detergenti aggressivi, né acqua che a lungo andare può attaccare la verniciature superficiale.



Consigliamo l'abbinamento con le cappe Thea e Thea Isola che hanno la cornice della stessa finitura in legno rovere.



Le cappe Sospese sono state progettate per integrare perfettamente design e benessere. Un progetto assolutamente straordinario, che stupisce nella sua capacità di rivoluzionare il concetto di illuminazione nella cappa, trasformandola in un vero punto luce per l'ambiente cucina. Perfette nella forma che lascia libertà di movimento nella zona cottura, eccellenti nella tecnologia. Con un semplice movimento l'eleganza diventa funzionalità.

SOSPESE

BEAT	265
BELLE	243
BELLE PLUS	243
CÈLINE	247
CÈLINE PLUS	247
GLOW	239
GLOW PLUS	239
LYBRA PLUS	258
NEST PLUS	260
PAREO PLUS	259
ODETTE	251
ODETTE PLUS	251
SOFT CUBE	257
SKYLIFT	255
ZOOM PLUS	261





Nero gloss



Bianco gloss



Glow con Kit aspirante Airline optional

UN'IDEA SEMPLICEMENTE ILLUMINANTE

Dalla tecnologia Up&Down che caratterizza la cappa, alla funzione di vero e proprio punto luce il passo è breve. La fascia circolare che avvolge la base del cilindro illumina lo spazio intorno, esaltando al tempo stesso la ricercatezza di un design esemplare e spettacolare, grazie anche alla finitura bianca e black nichel gloss. Il tutto senza mettere in secondo piano le elevate performance della cappa, in perfetto stile Faber.

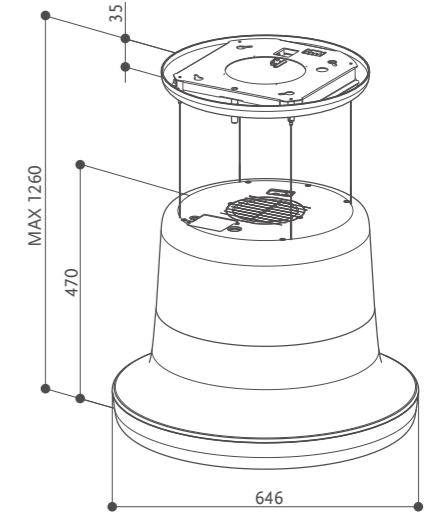

GLOW PLUS



GLOW PLUS BK GLOSS KL cod. 345.0541.007 € 3.325,00
GLOW PLUS WH GLOSS KL cod. 345.0541.008 € 3.325,00

GLOW

GLOW BK GLOSS KL cod. 345.0541.005 € 2.969,00
GLOW WH GLOSS KL cod. 345.0541.006 € 2.969,00



CARATTERISTICHE	PRESTAZIONI	ACCESSORI
Finitura • Nero gloss • Bianco gloss	Velocità 1 2 3 INT	Cod. 112.0157.240
Comandi Touch control	Capacità di aspirazione punto IEC 240 370 510 620	F8 Cartuccia carbone attivo
Illuminazione LED perimetrale	Pressione 410 490 550 560	Cod. 112.0158.127
Filtro antigrasso Autoportanti lavabili in lavastoviglie	Potenza assorbita 150 200 240 250	FHP8 Cartuccia carbone attivo High Performance
Ø uscita aria 150 mm	Rumorosità 46 53 61 65	Cod. 112.0185.278
Larghezza 646 mm		FLL8 Cartuccia carbone attivo Long Lasting
Classe energetica A		Cod. 112.0542.875 Kit airlane aspirante



Gold / grigio scuro caldo opaco



LA TECNOLOGIA SBOCCIA IN UN DESIGN UNICO

Belle di nome e di fatto, è caratterizzata da un design che premia un'estetica accattivante ed elegante. Un doppio pannello crea un gioco di volumi che rievocano i petali di un fiore. Disponibile in due raffinate nuance, l'originale asimmetria rende inconfondibile la cappa dotata del sistema Up & Down e della tecnologia che ha reso Faber un punto di riferimento nel mondo dell'aria.

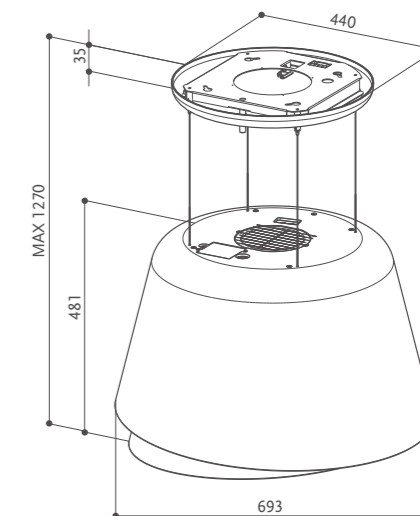

BELLE PLUS



BELLE PLUS BURGUNDY/GOLD KL cod. 345.0615.653 € 3.095,00
BELLE PLUS GOLD/WARM DG MATT KL cod. 345.0541.068 € 3.095,00

BELLE

BELLE BURGUNDY/GOLD KL cod. 345.0615.652 € 2.669,00
BELLE GOLD/WARM DG MATT KL cod. 345.0541.066 € 2.669,00



CARATTERISTICHE	PRESTAZIONI	ACCESSORI
Finitura • Rosso vino / Gold • Gold / Grigio scuro caldo opaco	Velocità 1 2 3 INT	Cod. 112.0157.240
Comandi Touch control	Capacità di aspirazione punto IEC 240 370 510 620	F8 Cartuccia carbone attivo
Illuminazione LED perimetrale	Pressione 410 490 550 560	Cod. 112.0158.127
Filtro antigrasso Autoportanti lavabili in lavastoviglie	Potenza assorbita 150 200 240 250	FHP8 Cartuccia carbone attivo High Performance
Ø uscita aria 150 mm	Rumorosità 46 53 61 65	Cod. 112.0185.278
Larghezza 695 mm		FLL8 Cartuccia carbone attivo Long Lasting
Classe energetica A		Cod. 112.0542.875 Kit airline aspirante



Belle con Kit aspirante
Airlane optional





Bianco caldo / Grigio country opaco



LA CAPPA CONICA, UN CLASSICO CONTEMPORANEO

Una sottile riga in acciaio esalta la parte superiore di questa cappa dalla forma a cono, disponibile anche in una diversa finitura della parte inferiore. Cèline è caratterizzata da un design essenziale e contemporaneo reso prezioso anche dalla tecnologia Up&Down. Si eleva verso il soffitto quando non serve, per discendere in scena ogni volta che le sue straordinarie performance sono richieste. Country grey matt e warm white le calde nuance fra cui scegliere.

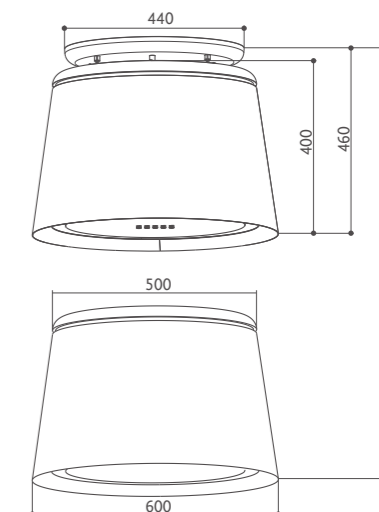

CÈLINE PLUS



CÈLINE PLUS CG MATT KL cod. 345.0541.063 € 2.899,00
CÈLINE PLUS WW/CG MATT KL cod. 345.0541.064 € 2.899,00

CÈLINE

CÈLINE CG MATT KL cod. 345.0541.061 € 2.409,00
CÈLINE WW/CG MATT KL cod. 345.0541.062 € 2.409,00



Grigio country opaco



Cèline con Kit aspirante Airlane optional

CARATTERISTICHE	PRESTAZIONI	ACCESSORI
Finitura • Grigio country opaco • Bianco caldo / Grigio country opaco	Velocità 1 2 3 INT	Cod. 112.0157.240 F8 Cartuccia carbone attivo
Comandi Touch control	Capacità di aspirazione punto IEC 240 370 510 620	Cod. 112.0158.127 FHP8 Cartuccia carbone attivo High Performance
Illuminazione LED perimetrale	Pressione 410 490 550 560	Cod. 112.0185.278 FLL8 Cartuccia carbone attivo Long Lasting
Filtro antigrasso Autoportanti lavabili in lavastoviglie	Potenza assorbita 150 200 240 250	Cod. 112.0542.875 Kit airlane aspirante
Ø uscita aria 150 mm	Rumorosità 46 53 61 65	
Larghezza 600 mm		
Classe energetica A		



Nero opaco



Grigio opaco



Odette con Kit aspirante Airline optional

UN CILINDRO PIENO DI TECNOLOGIA

Nero opaco o grigio opaco? In entrambe le tonalità il perfetto cilindro che racchiude la tecnologia di Odette è pronto a donare allo spazio che la ospita un inconfondibile tocco di design contemporaneo. Il movimento Up&Down rende la cappa discreta, funzionale, sempre in linea con le necessità di ogni giorno.

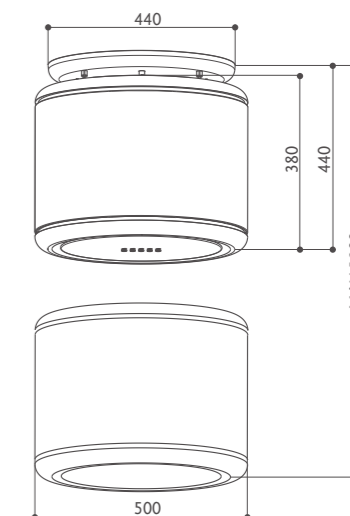

ODETTE PLUS



ODETTE

ODETTE PLUS BK MATT KL cod. 345.0541.053 € 2.865,00
ODETTE PLUS GREY MATT KL cod. 345.0541.054 € 2.865,00

ODETTE BK MATT KL cod. 345.0541.009 € 2.409,00
ODETTE GREY MATT KL cod. 345.0541.010 € 2.409,00

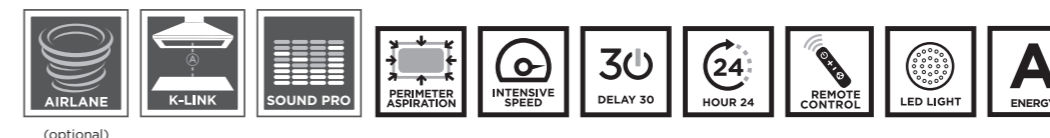

CARATTERISTICHE	PRESTAZIONI	ACCESSORI
Finitura • Nero opaco • Grigio opaco	Velocità 1 2 3 INT	Cod. 112.0157.240 F8 Cartuccia carbone attivo
Comandi Touch control	Capacità di aspirazione punto IEC 240 370 510 620	Cod. 112.0158.127 FHP8 Cartuccia carbone attivo High Performance
Illuminazione LED perimetrale	Pressione 410 490 550 560	Cod. 112.0185.278 FLL8 Cartuccia carbone attivo Long Lasting
Filtro antigrasso Autoportanti lavabili in lavastoviglie	Potenza assorbita 150 200 240 250	Cod. 112.0542.875 Kit Airline aspirante
Ø uscita aria 150 mm	Rumorosità 46 53 61 65	
Larghezza 500 mm		
Classe energetica A		



Vetro bianco



SCENDE SUL PIANO COTTURA SOLO QUANDO SI CUCINA

La SkyLift si distingue per la superficie in vetro con illuminazione perimetrale che ne impreziosisce le forme, una FORZA DI ASPIRAZIONE POTENZIATA E UNA QUALITÀ DI FILTRAZIONE MIGLIORATA grazie ai doppi filtri ceramici e livelli di rumorosità molto contenuti.

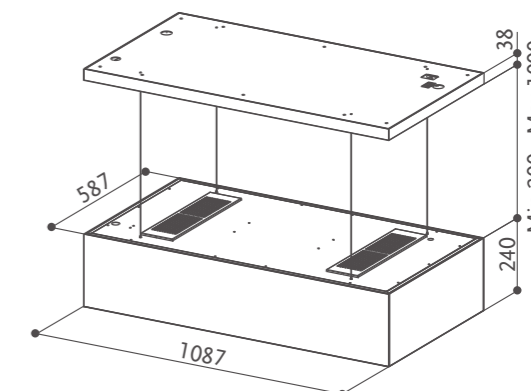

SKYLIFT

SKYLIFT WH F110 cod. 350.0587.910 € 4.125,00
 SKYLIFT BK F110 cod. 350.0588.061 € 4.125,00



Vetro nero



CARATTERISTICHE	PRESTAZIONI	ACCESSORI
Finitura • Vetro bianco • Vetro nero	Velocità 1 2 3 INT	Cod. 112.0548.448
Comandi Elettronici	Capacità di aspirazione punto IEC 260 375 500 550	Refill ceramic H100 (filtro ceramico incluso nella cappa)
Illuminazione LED perimetrale	Pressione - - - -	
Filtro antigrasso Autoportanti lavabili in lavastoviglie	Potenza assorbita* - - - -	
Ø uscita aria -	Rumorosità 55 61 66 67	
Larghezza 110 mm		
Classe energetica - *		

* Dato non dichiarato perché il modello è fornito esclusivamente in modalità filtrante

Nero Ingo



Bianco Kos

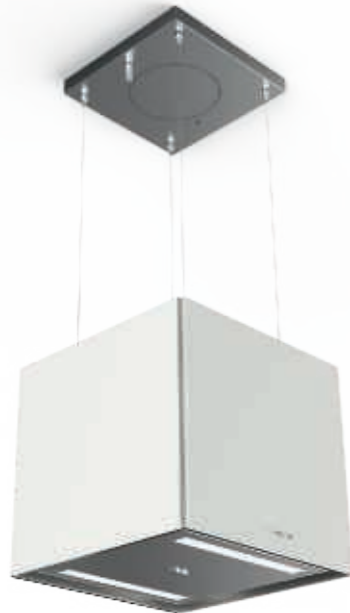

Grigio Londra



SUPERFICIE TOUCH&FEEL CON FENIX

SOFT CUBE La soluzione a lampadario dalla forma geometrica Soft Cube è rivestita in Fenix®, un materiale hi-tech dalle caratteristiche uniche che lo rendono morbido al tatto, con effetto "seta", anti-impronta e idrorepellente. Molto facile da pulire, si integra perfettamente negli ambienti cucina moderni ed eleganti

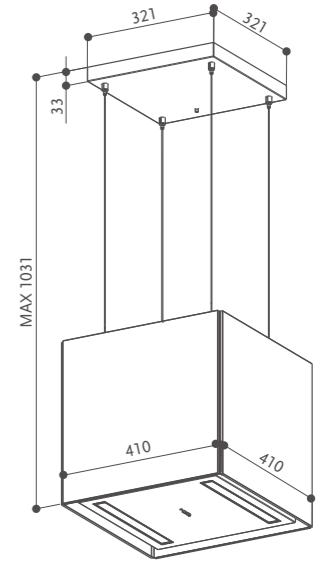

SOFT CUBE

SOFT CUBE BIANCO KOS F40 cod. 345.0607.586 € 1.679,00
 SOFT CUBE GRIGIO LONDRA F40 cod. 345.0607.589 € 1.679,00
 SOFT CUBE NERO INGO F40 cod. 345.0607.590 € 1.679,00



CARATTERISTICHE	PRESTAZIONI	ACCESSORI
Finitura • FENIX NTM Grigio Londra • FENIX NTM Bianco Kos • FENIX NTM Nero Ingo	Velocità 1 2 3 INT	Cod. 112.0157.240 F8 Cartuccia carbone attivo
Comandi Elettronici	Capacità di aspirazione punto IEC 280 400 570 700	Cod. 112.0158.127 FHP8 Cartuccia carbone attivo High Performance
Illuminazione 2 LED	Pressione 450 540 580 590	Cod. 112.0185.278 FLL8 Cartuccia carbone attivo Long Lasting
Filtro antigrasso Autoportanti lavabili in lavastoviglie	Potenza assorbita 150 200 240 250	
Ø uscita aria 150 mm	Rumorosità 48 56 64 68	
Larghezza 409 mm		
Classe energetica A		

Acciaio inox / Vetro

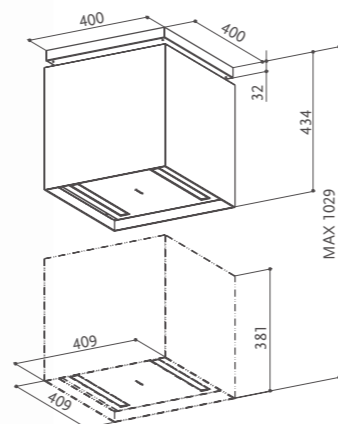

LYBRA PLUS

LYBRA PLUS KL cod. 110.0255.507 € 2.409,00



CARATTERISTICHE	PRESTAZIONI	ACCESSORI
Finitura • Acciaio inox / Vetro	Velocità 1 2 3 INT	Cod. 112.0157.240 F8 Cartuccia carbone attivo
Comandi Elettronici	Capacità di aspirazione punto IEC 280 400 570 700	Cod. 112.0158.127 FHP8 Cartuccia carbone attivo High Performance
Illuminazione 2 LED	Pressione 450 540 580 590	Cod. 112.0169.216 Kit aspirante F-LIGHT
Filtro antigrasso Autoportanti lavabili in lavastoviglie	Potenza assorbita 150 200 240 250	Cod. 112.0185.278 FLL8 Cartuccia carbone attivo Long Lasting
Ø uscita aria 150 mm	Rumorosità 48 56 64 68	
Larghezza 409 mm		
Classe energetica A		

Acciaio inox

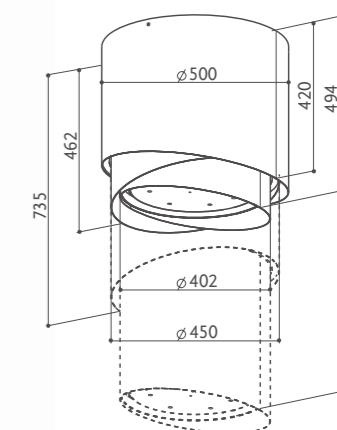

PAREO PLUS

PAREO PLUS KL cod. 345.0492.593 € 2.979,00
PAREO PLUS TIBETAN SILVER KL cod. 345.0492.594 € 4.299,00



CARATTERISTICHE	PRESTAZIONI	ACCESSORI
Finitura • Acciaio inox • Argento tibetano	Velocità 1 2 3 INT	-
Comandi Elettronici	Capacità di aspirazione punto IEC 260 400 560 670	
Illuminazione Micro LED	Pressione 450 510 550 580	
Filtro antigrasso Autoportanti lavabili in lavastoviglie	Potenza assorbita 150 200 240 250	
Ø uscita aria 150 mm	Rumorosità 50 58 64 69	
Larghezza 500 mm		
Classe energetica A		

Argento tibetano



Il modello è fornito esclusivamente in modalità aspirante



NEST PLUS

NEST PLUS KL cod. 345.0492.592 € 2.979,00
 KIT 6 LED G9 2,5 W cod. 112.0505.117 € 107,00



CARATTERISTICHE	PRESTAZIONI	ACCESSORI
Finitura • Acciaio inox / Vetro	Velocità 1 2 3 INT	Cod. 112.0157.240 F8 Cartuccia carbone attivo
Comandi Elettronici	Capacità di aspirazione punto IEC 260 400 560 670	Cod. 112.0158.127
Illuminazione Micro LED	Pressione 450 510 550 580	FHP8 Cartuccia carbone attivo High Performance
Filtro antigrasso Autoportanti lavabili in lavastoviglie	Potenza assorbita 150 200 240 250	Cod. 112.0505.117 Kit 6 LED G9 2,5 W
Ø uscita aria 150 mm	Rumorosità 50 58 64 69	Cod. 112.0169.216 Kit aspirante F-LIGHT
Larghezza 860 mm		Cod. 112.0185.278 FLL8 Cartuccia carbone attivo Long Lasting
Classe energetica A		



ZOOM PLUS

ZOOM PLUS cod. 345.0492.568 € 1.819,00



CARATTERISTICHE	PRESTAZIONI	ACCESSORI
Finitura • Acciaio inox	Velocità 1 2 3 INT	Cod. 112.0157.240 F8 Cartuccia carbone attivo
Comandi Elettronici	Capacità di aspirazione punto IEC 260 400 560 670	Cod. 112.0158.127
Illuminazione Micro LED	Pressione 450 510 550 580	FHP8 Cartuccia carbone attivo High Performance
Filtro antigrasso Autoportanti lavabili in lavastoviglie	Potenza assorbita 150 200 240 250	Cod. 112.0169.216 Kit aspirante F-LIGHT
Ø uscita aria 150 mm	Rumorosità 50 58 64 69	Cod. 112.0185.278 FLL8 Cartuccia carbone attivo Long Lasting
Larghezza 400 mm		
Classe energetica A		



Nero opaco



LINEE GIOVANI ED ESSENZIALI

Beat è un modello di cappa sospesa caratterizzato da linee giovani ed essenziali, composta da due pannelli che si affiancano. Disponibile in quattro sofisticati colori con finitura opaca.

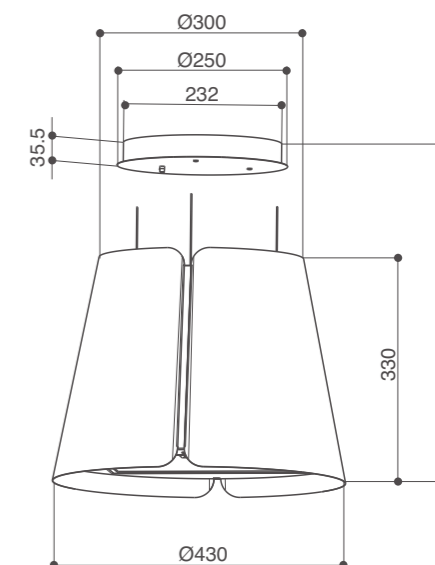

Acciaio/Nero opaco



Titanio opaco



Nero gloss



Bianco opaco



Grigio scuro opaco



Blu polvere opaco



BEAT

BEAT BK MATT F45 cod. 345.0612.337 € 999,00
 BEAT WH MATT F45 cod. 345.0612.338 € 999,00
 BEAT X/BK MATT F45 cod. 345.0655.177 € 999,00
 BEAT TITANIUM MATT F45 cod. 345.0655.178 € 999,00

BEAT BK GLOSS F45 cod. 345.0657.025 € 999,00
 BEAT DG MATT F45 cod. 345.0612.339 € 999,00
 BEAT DB MATT F45 cod. 345.0612.340 € 999,00



CARATTERISTICHE	PRESTAZIONI	ACCESSORI
Finitura • Bianco opaco • Nero opaco • Grigio scuro opaco • Blu polvere opaco • Acciaio/Nero opaco • Titanio opaco • Nero gloss	Velocità 1 2 3 INT Capacità di aspirazione punto IEC 270 410 580 740 Pressione 450 540 570 580 Potenza assorbita 150 200 240 250 Rumorosità 53 59 66 70	Cod. 112.0157.240 F8 Cartuccia carbone attivo Cod. 112.0158.127 FHP8 Cartuccia carbone attivo High Performance Cod. 112.0185.278 FLL8 Cartuccia carbone attivo Long Lasting
Comandi Elettronici		
Illuminazione 2 LED		
Filtro antigrasso Autoportanti lavabili in lavastoviglie		
Ø uscita aria 150 mm		
Larghezza 430 mm		
Classe energetica A		

PIANI INDUZIONE

FBH32	279
FBH64	278
FCH64	277
FCH84	276
FCH95	274
FCH SLIM 94	275
HOO-B	269
HOO-B GLASS	269

Hoo-B Glass
Vetro nero



Hoo-B
Vetro nero / Alluminio



COOKTOP HOO-B, LA CAPPA A INCASSO DI ULTIMA GENERAZIONE

Look sofisticato e minimale per la nuova HOO-B, la cappa a incasso, impreziosita da una particolare rifinitura in alluminio che la rende ancora più raffinata.

Il pannello di vetro si inserisce sul piano cottura così da non interromperne la continuità delle forme e delle linee e garantire sempre alti standard qualitativi. I comandi Touch control permettono inoltre di governare la cappa e le piastre a induzione con semplici sfioramenti. Una volta in funzione, HOO-B si apre sollevando un coperchio e svelando la sua superficie d'aspirazione. Concluso l'utilizzo, il coperchio si richiuderà per formare di nuovo un unico piano lavoro. Per chi ama l'essenzialità più pura, il nuovo modello è disponibile anche in versione HOO-B Glass, senza profilo in alluminio.



Installazione parete

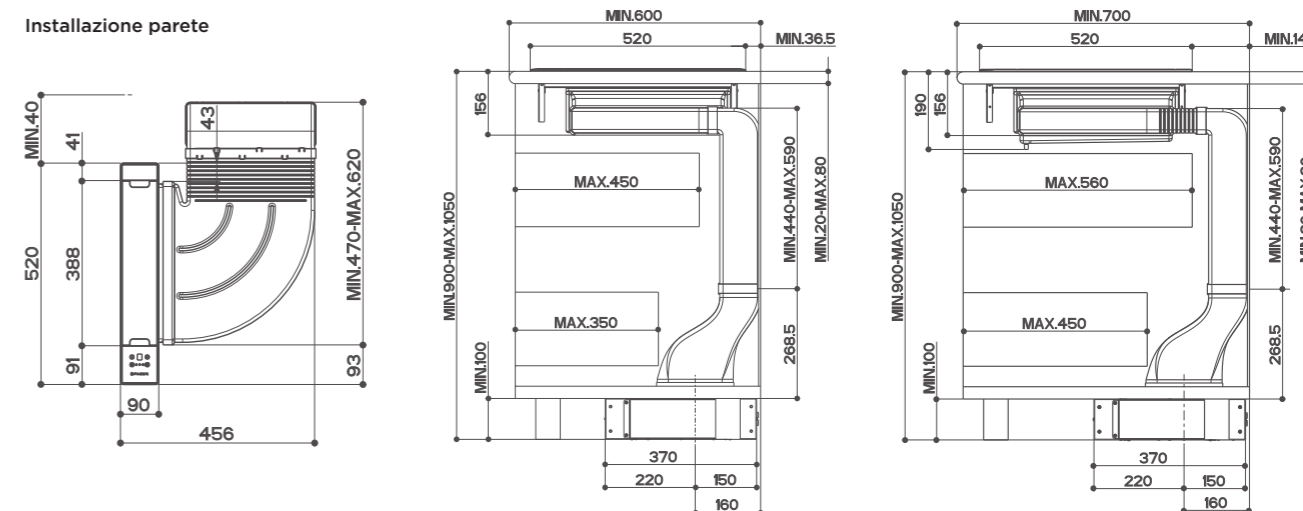

Installazione isola

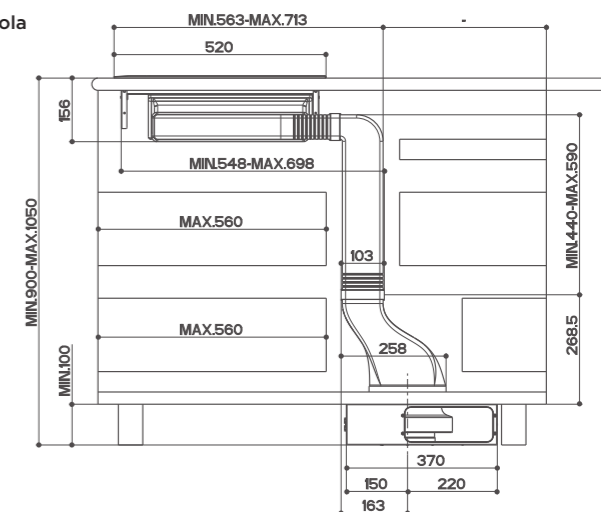

HOO-B HOO-B GLASS

HOO-B BK/A A52 cod. 110.0456.212 € 2.259,00
HOO-B GLASS BK A52 cod. 110.0456.467 € 2.139,00

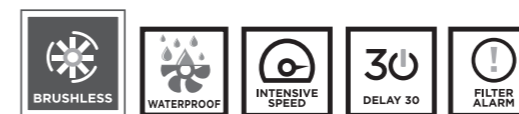

CARATTERISTICHE	PRESTAZIONI	ACCESSORI
Finitura · Vetro nero / Alluminio · Vetro nero	Velocità 1 2 3 INT	Cod. 112.0470.541
Comandi Touch control	Capacità di aspirazione punto IEC 415 480 540 600	Kit filtrante tubazione rettangolare
Illuminazione -	Pressione 320 430 550 725	
Filtro antigrasso Autoportanti lavabili in lavastoviglie	Potenza assorbita 55 85 115 145	
Ø uscita aria 220x90	Rumorosità 62 64 67 70	
Larghezza 520 mm		
Classe energetica A+		



Hoo-B va abbinata ai piani induzione FBH32.

Modalità di installazione

HOO-B

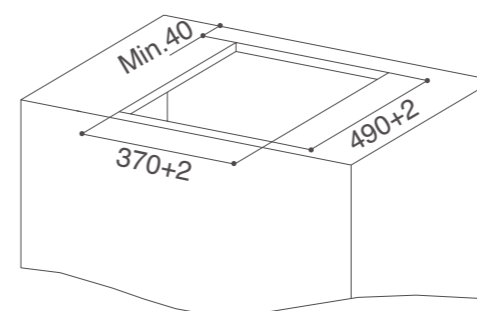

HOO-B + 1 PIANO INDUZIONE FABER FBH32

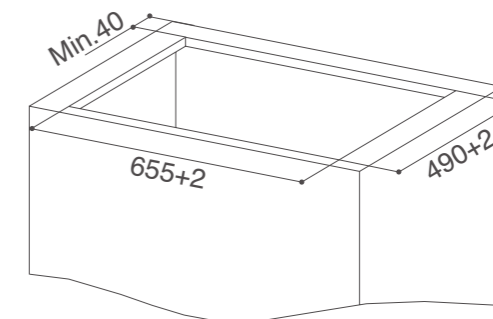

HOO-B + 2 PIANI INDUZIONE FABER FBH32



Togliere il coperchio in vetro prima di iniziare ad utilizzare la cappa.

HOO-B GLASS

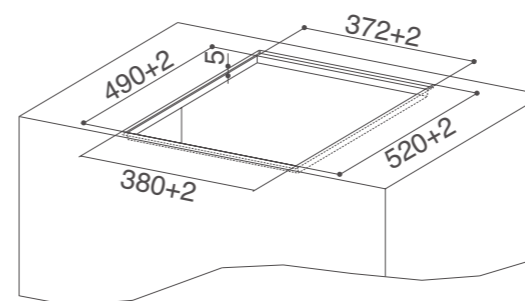

HOO-B GLASS + 1 PIANO INDUZIONE FABER FBH32
INSTALLAZIONE FILOTOP

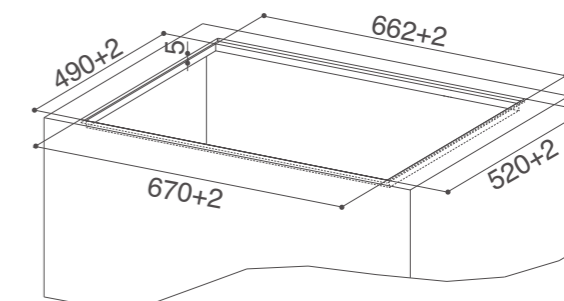

HOO-B GLASS + 2 PIANI INDUZIONE FABER FBH32
INSTALLAZIONE FILOTOP



La cappa Hoo-B attrae a sè tutti i vapori della cottura assicurando la massima efficacia di aspirazione completamente incassata nel top della cucina.

INSTALLAZIONE PARETE

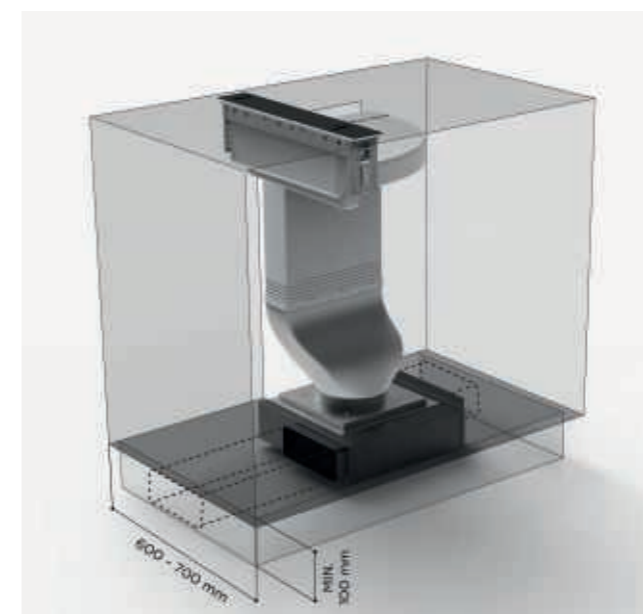

Uscita aria orientabile sul lato destro o sinistro

INSTALLAZIONE ISOLA

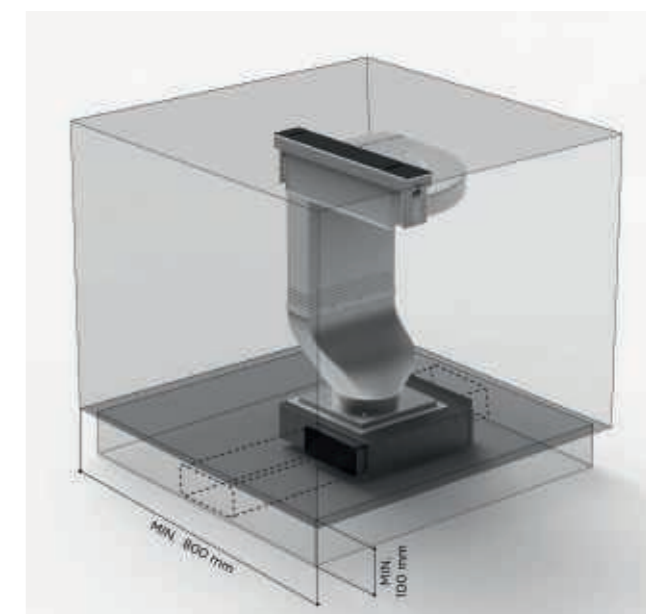

Uscita aria orientabile sul lato destro o sinistro





INSTALLAZIONE STANDARD

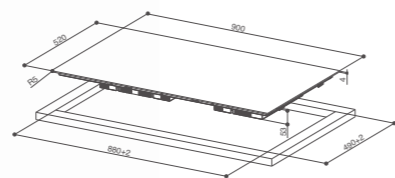

INSTALLAZIONE FILO TOP

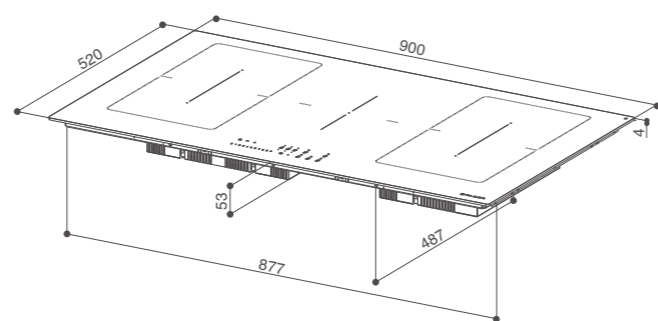
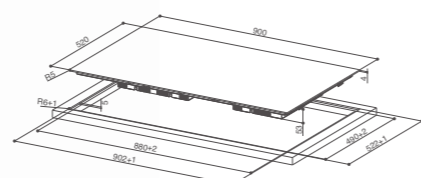

FCH95

FCH 95 BK KL cod. 108.0604.943 € 1.059,00



HOOD&HOB

CARATTERISTICHE	FUNZIONI	POTENZA ZONA COTTURA
Finitura •Vetro nero	Collegamento K-Link con cappa* Si	1 Zona cottura 2100 W 3000 W Booster 210x190
Dimensioni prodotto LxP (mm) 900x520	Funzione Bridge Si (2 zone)	2 Zona cottura 2100 W 3000 W Booster 210x190
Aree induzione 5	Funzione cottura intensiva Si	3 Zona cottura 2300 W 3000 W Booster Ø 200
Comandi Slider Touch a 9 livelli	Blocco bambini Si	4 Zona cottura 2100 W 3000 W Booster 210x190
Potenza (W) 7400	Timer Si	5 Zona cottura 2100 W 3000 W Booster 210x190
Voltaggio (V) 220/240	Funzione pausa Si	
Frequenza (HZ) 50/60	Protezione spegnimento Si	
	Riscaldamento rapido automatico Si	
	Sistema rilevamento pentole Si	
	Indicazione calore residuo Si	
	Limitazione potenza assorbita 2500w/ 3000w/ 3500w/ 4000w/ 5000w/ 6000w/ full	

*Richiede una cappa Faber con funzione K-Link



INSTALLAZIONE STANDARD

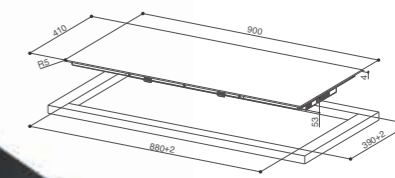

INSTALLAZIONE FILO TOP

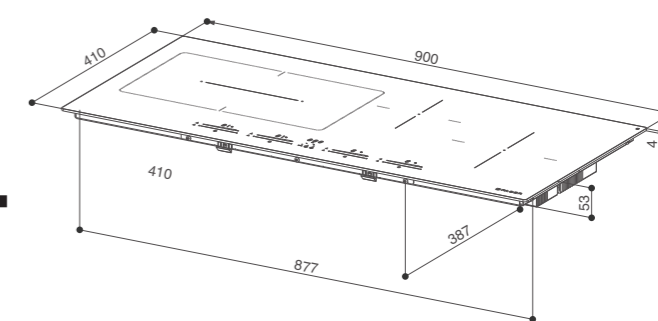
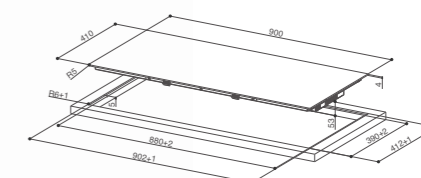

FCH SLIM 94

FCH SLIM 94 BK KL cod. 108.0604.942 € 1.039,00



HOOD&HOB

CARATTERISTICHE	FUNZIONI	POTENZA ZONA COTTURA
Finitura •Vetro nero	Collegamento K-Link con cappa* Si	1 Zona cottura 2100 W 3000 W Booster 210x190
Dimensioni prodotto LxP (mm) 900x410	Funzione Bridge Si	2 Zona cottura 2100 W 3000 W Booster 210x190
Aree induzione 4	Funzione cottura intensiva Si	3 Zona cottura 1400 W 2100 W Booster Ø 160
Comandi Multi-Slider Touch a 9 livelli	Blocco bambini Si	4 Zona cottura 2300 W 3000 W Booster Ø 200
Potenza (W) 7400	Timer Si	
Voltaggio (V) 220/240	Funzione pausa Si	
Frequenza (HZ) 50/60	Protezione spegnimento Si	
	Riscaldamento rapido automatico Si	
	Sistema rilevamento pentole Si	
	Indicazione calore residuo Si	
	Limitazione potenza assorbita 2500w/ 3000w/ 3500w/ 4000w/ 5000w/ 6000w/ full	

*Richiede una cappa Faber con funzione K-Link

Vetro nero



INSTALLAZIONE STANDARD

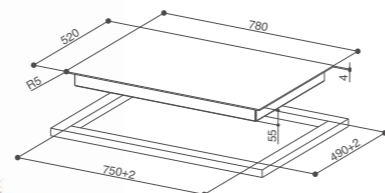

INSTALLAZIONE FILO TOP

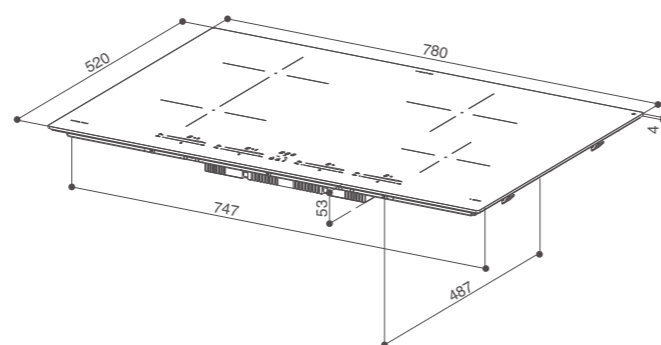
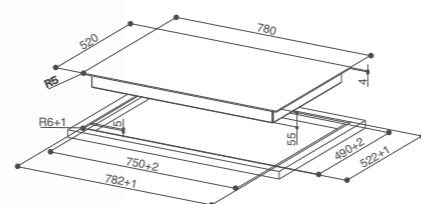

FCH84

FCH 84 BK KL cod. 108.0604.935 € 869,00
 FCH 84 GR KL cod. 108.0604.936 € 999,00

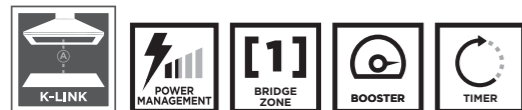

HOOD&HOB

CARATTERISTICHE	FUNZIONI	POTENZA ZONA COTTURA
Finitura •Vetro nero •Vetro grigio	Collegamento K-Link con cappa* Si	1 Zona cottura 2100 W 3000 W Booster 210x190
Dimensioni prodotto LxP (mm) 780x520	Funzione Bridge Si	2 Zona cottura 2100 W 3000 W Booster 210x190
Aree induzione 4	Funzione cottura intensiva Si	3 Zona cottura 2300 W 3000 W Booster Ø 200
Comandi Slider Touch a 9 livelli	Blocco bambini Si	4 Zona cottura 1400 W 2100 W Booster Ø 160
Potenza (W) 7400	Timer Si	
Voltaggio (V) 220/240	Funzione pausa Si	
Frequenza (HZ) 50/60	Riscaldamento rapido automatico Si	
	Sistema rilevamento pentole Si	
	Indicazione calore residuo Si	
	Limitazione potenza assorbita 2500w/ 3000w/ 3500w/ 4000w/ 5000w/ 6000w/ full	

Vetro grigio



*Richiede una cappa Faber con funzione K-Link

Vetro nero



INSTALLAZIONE STANDARD

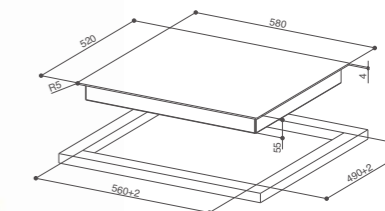

INSTALLAZIONE FILO TOP

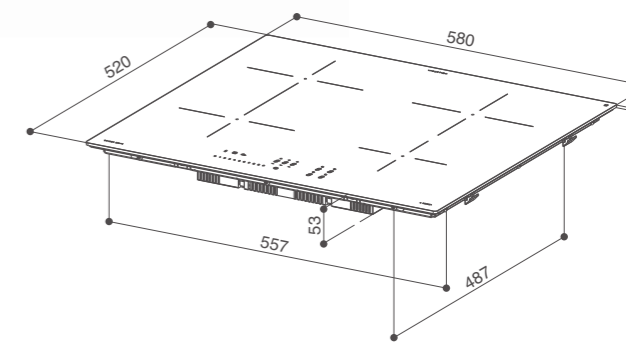
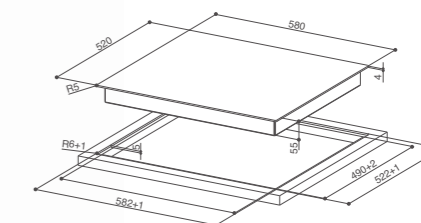

FCH64

FCH 64 BK KL cod. 108.0604.933 € 749,00
 FCH 64 GR KL cod. 108.0604.934 € 879,00



HOOD&HOB

CARATTERISTICHE	FUNZIONI	POTENZA ZONA COTTURA
Finitura •Vetro nero •Vetro grigio	Collegamento K-Link con cappa* Si	1 Zona cottura 2100 W 3000 W Booster 210x190
Dimensioni prodotto LxP (mm) 580x520	Funzione Bridge Si	2 Zona cottura 2100 W 3000 W Booster 210x190
Aree induzione 4	Funzione cottura intensiva Si	3 Zona cottura 2300 W 3000 W Booster Ø 200
Comandi Slider Touch control	Blocco bambini Si	4 Zona cottura 1400 W 1850 W Booster Ø 145
Potenza (W) 7400	Timer Si	
Voltaggio (V) 220/240	Funzione pausa Si	
Frequenza (HZ) 50/60	Protezione spegnimento Si	
	Riscaldamento rapido automatico Si	
	Sistema rilevamento pentole Si	
	Indicazione calore residuo Si	
	Limitazione potenza assorbita 2500w/ 3000w/ 3500w/ 4000w/ 5000w/ 6000w/ full	

Vetro grigio



*Richiede una cappa Faber con funzione K-Link



INSTALLAZIONE STANDARD

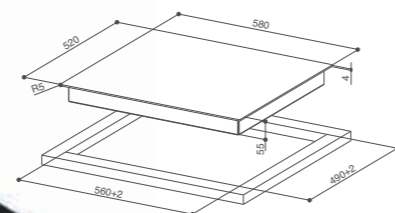

INSTALLAZIONE FILO TOP

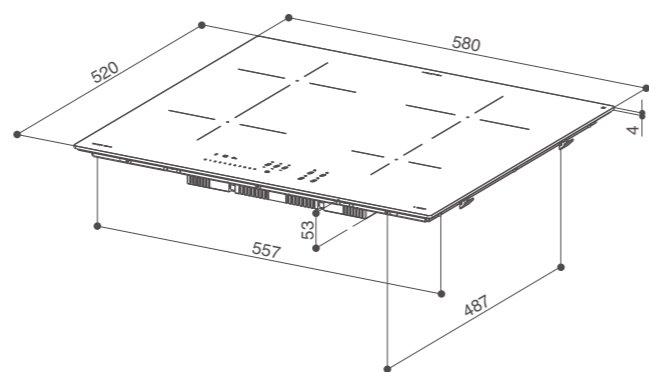
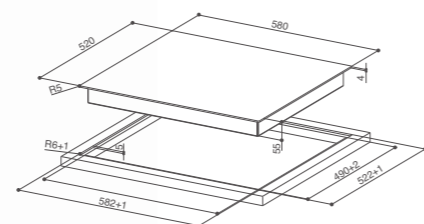

FBH64

FBH 64 BK FFI cod. 108.0604.932 € 659,00



CARATTERISTICHE	FUNZIONI	POTENZA ZONA COTTURA
Finitura •Vetro nero	Collegamento K-Link con cappa No	1 Zona cottura 1400 W 2100 W Booster Ø 160
Dimensioni prodotto LxP (mm) 580x520	Funzione Bridge No	2 Zona cottura 1400 W 2100 W Booster Ø 160
Aree induzione 4	Funzione cottura intensiva Si	3 Zona cottura 2300 W 3000 W Booster Ø 200
Comandi Touch a 9 livelli	Blocco bambini Si	4 Zona cottura 1400 W 1850 W Booster Ø 145
Potenza (W) 7400	Timer Si	
Voltaggio (V) 220/240	Funzione pausa No	
Frequenza (HZ) 50/60	Protezione spegnimento Si	
	Riscaldamento rapido automatico No	
	Sistema rilevamento pentole Si	
	Indicazione calore residuo Si	
	Limitazione potenza assorbita 2500w/ 3000w/ 3500w/ 4000w/ 5000w/ 6000w/ full	



INSTALLAZIONE STANDARD

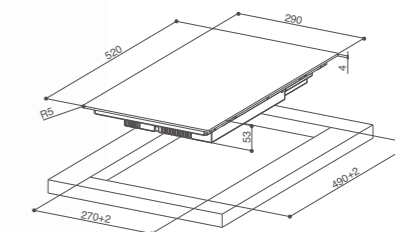

INSTALLAZIONE FILO TOP

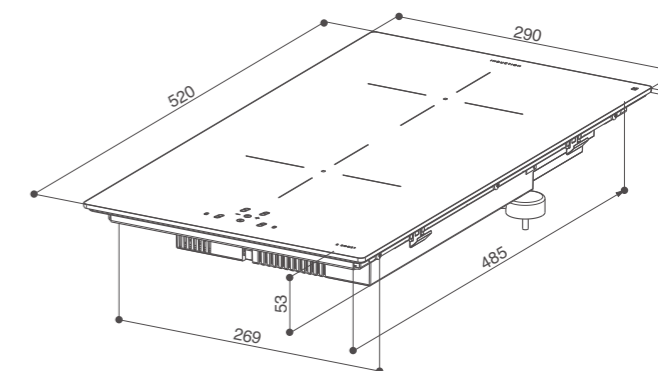
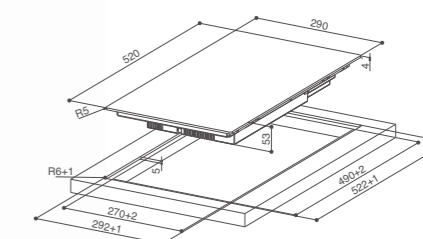

FBH32

FBH 32 BK FFI cod. 108.0604.931 € 449,00



CARATTERISTICHE	FUNZIONI	POTENZA ZONA COTTURA
Finitura •Vetro nero	Collegamento K-Link con cappa No	1 Zona cottura 1400 W 2100 W Booster Ø 160
Dimensioni prodotto LxP (mm) 290x520	Funzione Bridge No	2 Zona cottura 1400 W 2100 W Booster Ø 160
Aree induzione 2	Funzione cottura intensiva Si	
Comandi Touch a 9 livelli	Blocco bambini Si	
Potenza (W) 3700	Timer Si	
Voltaggio (V) 220/240	Funzione pausa No	
Frequenza (HZ) 50/60	Protezione spegnimento Si	
	Riscaldamento rapido automatico No	
	Sistema rilevamento pentole Si	
	Indicazione calore residuo Si	
	Limitazione potenza assorbita 1500W/ 2000W/ 2500W/ 3000W/ 3500W/ full	

Il progresso si esprime nella pulizia estrema di una struttura perfettamente a scomparsa. L'estetica minimale ed innovativa fanno di questo modello di cappa con installazione a soffitto un oggetto di design che nasconde performance elevate grazie alla tecnologia ad aspirazione perimetrale.

Il giusto equilibrio tra funzionalità e forma dove la tecnologia presta il suo linguaggio per assicurare comfort e praticità, con una presenza discreta nell'ambiente cucina.

CEILING

INSIDE UP	285
HEAVEN 2.0	301
HEAVEN 2.0 FLAT	300
HEAVEN AIR	295
HEAVEN LIGHT PRO	299
HEAVEN GLASS 2.0 FLAT	300
HIGH-LIGHT	292
ONYX-C	289
SKYPAD 2.0	293



EUROPEAN
PRODUCT
DESIGN
AWARD

Acciaio inox



Bianco opaco



STILE ICONICO E ESSENZIALE

Il design iconico e distintivo trasforma la cappa a soffitto Inside-up in un prezioso elemento di arredo, in grado di arricchire ogni ambiente grazie all'esclusiva lampada con regolazione della temperatura del bianco.

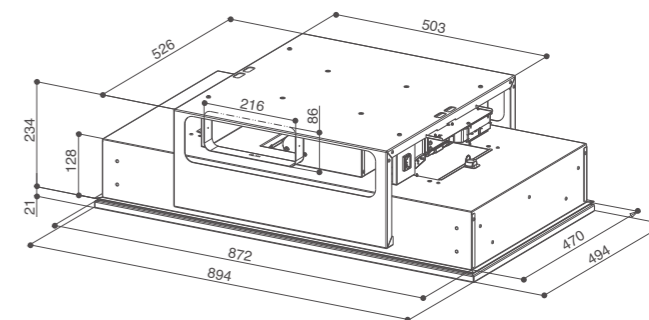

INSIDE UP

INSIDE UP IX KL A90 cod. 305.0615.739 € 2.439,00

INSIDE UP WH KL A90 cod. 305.0615.740 € 2.439,00



CARATTERISTICHE	PRESTAZIONI	ACCESSORI
Finitura • Bianco opaco • Acciaio inox	Velocità 1 2 3 INT Capacità di aspirazione punto IEC 330 490 600 700	Cod. 112.0471.608 F18-90 Cartuccia carbone attivo
Comandi Touch control	Pressione 150 310 510 700	
Illuminazione LED perimetrale	Potenza assorbita 30 65 115 145	
Filtro antigrasso Autoportanti lavabili in lavastoviglie	Rumorosità 56 65 70 73	
Ø uscita aria 150 / 120 mm		
Larghezza 900 mm		
Classe energetica B		



Vetro nero/Acciaio inox



LA CAPPA CHE SOVRASTA LA ZONA CUCINA SENZA FARSI NOTARE.

Alzando gli occhi al cielo si apprezza il suo design lineare, ma è soltanto in funzione che, senza avvertirne la presenza, si nota davvero tutta la sua potenza.

Onyx-C racchiude infatti l'esclusiva tecnologia Sil & Still che, grazie al tasto Eco function, attiva il funzionamento della cappa in modalità ultra silenziosa, diffondendo nell'ambiente un comfort senza precedenti con il minimo consumo energetico. La luce verde del tasto Eco function è l'unico indizio a conferma della sua attività. Rompe il silenzio un applauso alla tecnologia Faber che, naturalmente, pone la cappa in classe A++

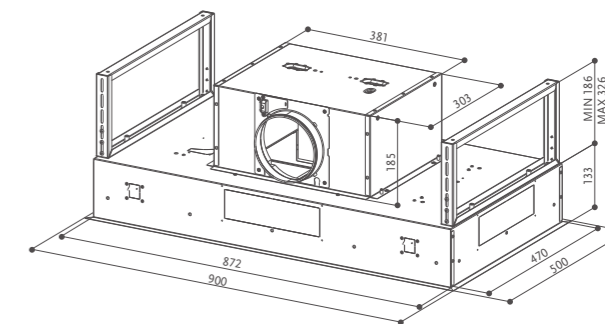

ONYX-C

ONYX-C X/V A90 cod. 350.0543.436 € 1.899,00

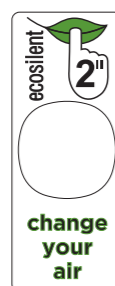

A++
52 DB(A) MAX CAPACITY

ECO FUNCTION: ricambio d'aria al minimo consumo e alla massima silenziosità.

CARATTERISTICHE	PRESTAZIONI	ACCESSORI
Finitura • Vetro nero / Acciaio inox	Velocità 1 2 3 INT BOOST	Cod. 112.0157.240 F8 Cartuccia carbone attivo
Comandi Squarclè touch	Capacità di aspirazione punto IEC 230 320 430 640 820	Cod. 112.0158.127 FHP8 Cartuccia carbone attivo High Performance
Illuminazione LED	Pressione 470 480 490 540 600	Cod. 112.0185.278 FLL8 Cartuccia carbone attivo Long Lasting
Filtro antigrasso Autoportanti lavabili in lavastoviglie	Potenza assorbita 60 70 80 90 170	
Ø uscita aria 150 / 120 mm	Rumorosità 39 46 51 61 67	
Larghezza 900 mm		
Classe energetica A++		



Nero opaco

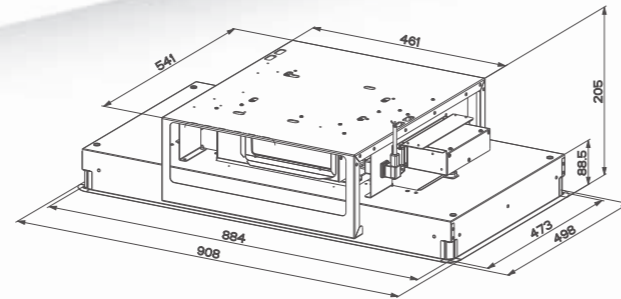

HIGH-LIGHT

HIGH-LIGHT X KL A91/2 cod. 350.0663.962 € 2.039,00
 HIGH-LIGHT BK MATT KL A91/2 cod. 350.0663.963 € 2.185,00
 HIGH-LIGHT WH MATT KL A91/2 cod. 350.0663.964 € 2.185,00



CARATTERISTICHE	PRESTAZIONI	ACCESSORI
Finitura • Acciaio inox • Bianco opaco • Nero opaco	Velocità 1 2 3 INT	Cod. 112.0471.608
Comandi Led Elettronici	Capacità di aspirazione punto IEC 165 350 490 700	F18-90 Cartuccia carbone attivo
Illuminazione LED perimetrale	Pressione 40 150 320 700	
Filtro antigrasso Autoportanti lavabili in lavastoviglie	Potenza assorbita 10 30 65 145	
Ø uscita aria 220 x 90 mm	Rumorosità 40 58 65 72	
Larghezza 910 / 1210 mm		
Classe energetica A+		

Acciaio inox



Bianco opaco



Modello non incassato nel soffitto

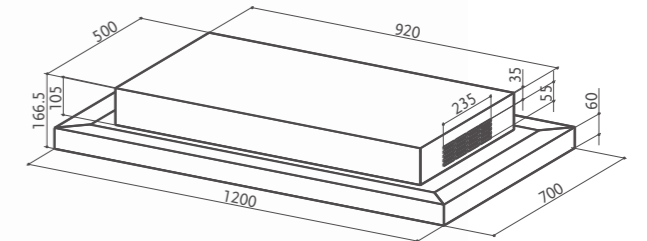

SKYPAD 2.0

SKYPAD 2.0 X/WH F120 cod. 110.0479.462 € 2.015,00

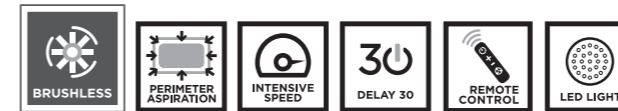

CARATTERISTICHE	PRESTAZIONI	ACCESSORI
Finitura • Acciaio inox / Vetro bianco	Velocità 1 2 3 INT	Cod. 112.0329.928
Comandi Led Elettronici	Capacità di aspirazione punto IEC 440 600 780 850	FHP14 Cartuccia carbone attivo High Performance
Illuminazione 2 LED	Pressione* - - - -	
Filtro antigrasso Autoportanti lavabili in lavastoviglie	Potenza assorbita 60 90 140 180	
Ø uscita aria -	Rumorosità 57 64 70 72	
Larghezza 1200 mm		
Classe energetica - *		
Motori 2		

* Dato non dichiarato perché il modello è fornito esclusivamente in modalità filtrante.



LA QUALITÀ DELL'ARIA SEMPRE SOTTO CONTROLLO

L'esclusivo modello di cappa inox ceiling con sensore di qualità dell'aria in tempo reale e connessione faber cloud tramite app.

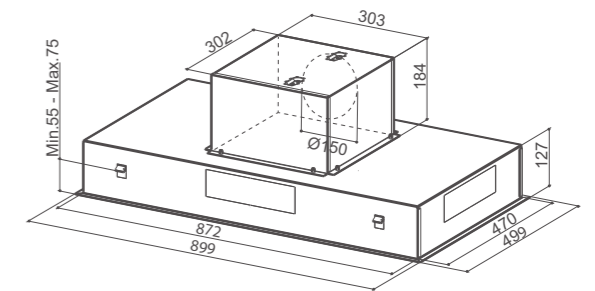

HEAVEN AIR

HEAVEN AIR X KL A90 cod. 350.0615.707 € 1.779,00



(optional)

CARATTERISTICHE	PRESTAZIONI	ACCESSORI
Finitura • Acciaio inox	Velocità 1 2 3 INT	Cod. 112.0157.240 F8 Cartuccia carbone attivo
Comandi Led Elettronici	Capacità di aspirazione punto IEC 290 430 610 770	Cod. 112.0327.007 Kit aspirazione remota ENERGY
Illuminazione 4 LED	Pressione 460 550 590 600	Cod. 112.0158.127 FHP8 Cartuccia carbone attivo High Performance
Filtro antigrasso Autoportanti lavabili in lavastoviglie	Potenza assorbita 150 200 240 250	Cod. 112.0185.278 FLL8 Cartuccia carbone attivo Long Lasting
Ø uscita aria 150 / 120 mm	Rumorosità 48 56 63 68	
Larghezza 900 mm		
Classe energetica A		



Acciaio inox



Vetro bianco

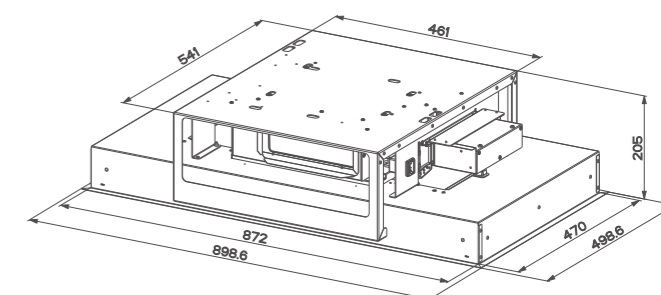

HEAVEN LIGHT PRO

HEAVEN LIGHT PRO G/WH FLAT KL A90 cod. 350.0669.936 € 1.689,00
 HEAVEN LIGHT PRO X FLAT KL A90 cod. 350.0669.937 € 1.649,00



CARATTERISTICHE	PRESTAZIONI	ACCESSORI
Finitura • Vetro bianco • Acciaio inox	Velocità 1 2 3 INT BOOST	Cod. 112.0471.608
Comandi Led Elettronici	Capacità di aspirazione punto IEC 190 350 400 530 700	F18-90 Cartuccia carbone attivo
Illuminazione 2 LED	Pressione 160 480 490 500 510	
Filtro antigrasso Autoportanti lavabili in lavastoviglie	Potenza assorbita 15 60 85 125 220	
Ø uscita aria 150 / 120 mm	Rumorosità 43 58 60 66 72	
Larghezza 900 mm		
Classe energetica A+		

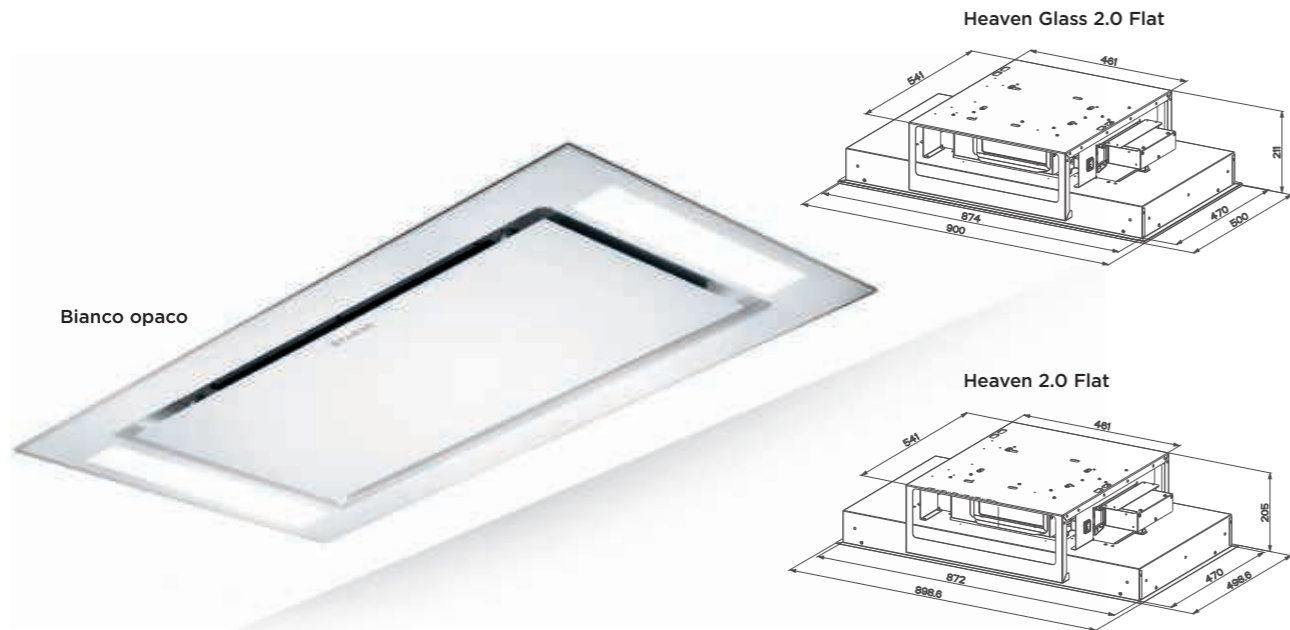

Bianco opaco

HEAVEN GLASS 2.0 FLAT HEAVEN 2.0 FLAT

HEAVEN GLASS 2.0 WH FLAT A90/2 cod. 350.0663.968 € 2.015,00
 HEAVEN 2.0 X FLAT A90/2 cod. 350.0663.965 € 1.595,00
 HEAVEN 2.0 BK MATT FLAT A90/2 cod. 350.0663.966 € 1.695,00

HEAVEN GLASS 2.0 WH FLAT KL A90/2 cod. 350.0663.971* € 2.069,00 *
 HEAVEN 2.0 X FLAT KL A90/2 cod. 350.0663.970* € 1.645,00



CARATTERISTICHE	PRESTAZIONI	ACCESSORI
Finish • Vetro bianco • Acciaio inox	Velocità 1 2 3 INT	Cod. 112.0471.608
Comandi Led Elettronici	Capacità di aspirazione punto IEC 165 350 490 700	FLL18-90 Cartuccia carbone attivo Long Lasting
Illuminazione 2 LED	Pressione 40 150 320 700	
Filtro antigrasso Autoportanti lavabili in lavastoviglie	Potenza assorbita 10 30 65 145	
Ø uscita aria 220 x 90 mm	Rumorosità 40 58 65 72	
Larghezza 900 / 1200 mm		
Classe energetica A+		

Acciaio inox



Uscita aria orientabile in 4 posizioni

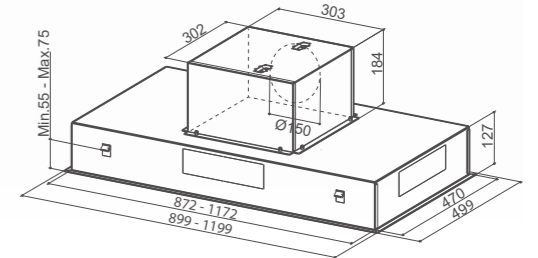

HEAVEN 2.0

HEAVEN 2.0 EV8+ X 90 cod. 110.0315.792 € 1.369,00
 HEAVEN 2.0 EV8+ X 120 cod. 110.0315.794 € 1.559,00

HEAVEN 2.0 X KL A90 cod. 350.0621.950 € 1.419,00 *



(optional)

CARATTERISTICHE	PRESTAZIONI	ACCESSORI
Finitura • Acciaio inox	Velocità 1 2 3 INT	Cod. 112.0157.240
Comandi Led Elettronici	Capacità di aspirazione punto IEC 290 430 610 770	F8 Cartuccia carbone attivo
Illuminazione 4 LED	Pressione 460 550 590 600	Cod. 112.0327.007
Filtro antigrasso Autoportanti lavabili in lavastoviglie	Potenza assorbita 150 200 240 250	Kit aspirazione remota ENERGY
Ø uscita aria 150 / 120 mm	Rumorosità 48 56 63 68	Cod. 112.0158.127
Larghezza 900 / 1200 mm		FHP8 Cartuccia carbone attivo High Performance
Classe energetica A		Cod. 112.0185.278
		FLL8 Cartuccia carbone attivo Long Lasting

Il progresso si esprime nella pulizia estrema di una struttura perfettamente a scomparsa. L'estetica minimale ed innovativa fanno di questo modello di cappa con installazione a soffitto un oggetto di design che nasconde performance elevate grazie alla tecnologia ad aspirazione perimetrale.

Il giusto equilibrio tra funzionalità e forma dove la tecnologia presta il suo linguaggio per assicurare comfort e praticità, con una presenza discreta nell'ambiente cucina.

DOWNDRAFT

FABULA PLUS 60 305

FABULA PLUS 90 304

Acciaio inox / Vetro nero



Uscita aria orientabile in 4 posizioni, frontale o posteriore

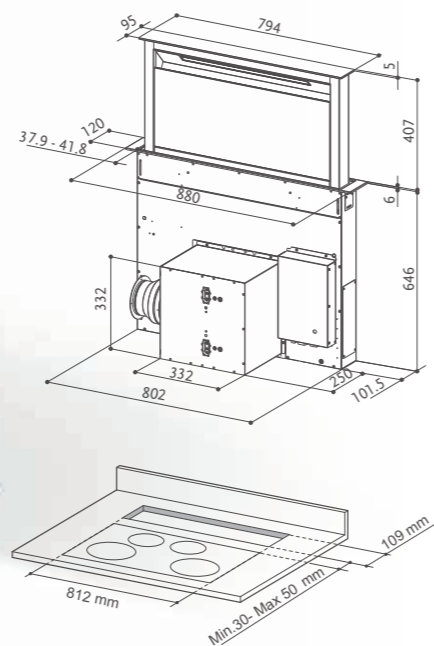

FABULA PLUS 90

FABULA PLUS EV8+ BK A90 cod. 340.0492.566 € 2.155,00
 FABULA PLUS EV8+ WH A90 cod. 340.0492.567 € 2.185,00

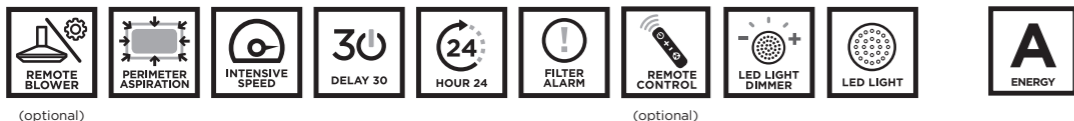

CARATTERISTICHE	PRESTAZIONI	ACCESSORI
Finitura • Acciaio inox / Vetro nero • Acciaio inox / Vetro bianco	Velocità 1 2 3 4 INT	Cod. 112.0261.258 FLL12 Cartuccia carbone attivo
Comandi EVO Touch control	Capacità di aspirazione punto IEC 200 280 350 440 720	Cod. 112.0615.733 Telecomando
Illuminazione LED	Pressione 100 390 490 550 560	Cod. 112.0327.008 Kit aspirazione remota Fabula
Filtro antigrasso Autoportanti lavabili in lavastoviglie	Potenza assorbita 100 100 135 170 250	
Ø uscita aria 150 / 120	Rumorosità 43 49 53 57 68	
Larghezza 900 mm		
Classe energetica A		

Acciaio inox / Vetro bianco



Uscita aria orientabile in 4 posizioni, frontale o posteriore

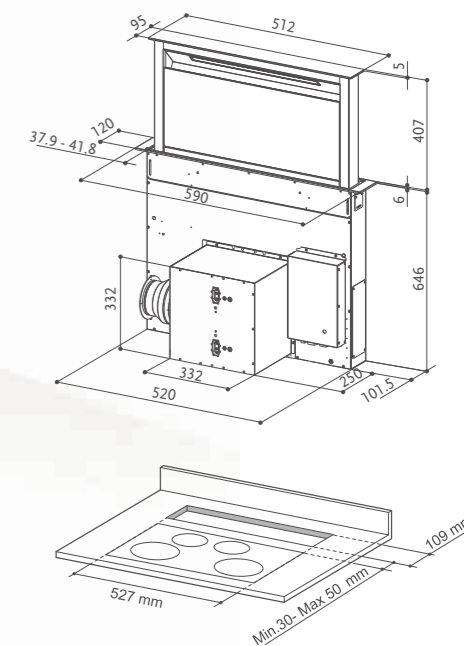

FABULA PLUS 60

FABULA PLUS EVO+BK A60 cod. 340.0582.936 € 1.889,00



CARATTERISTICHE	PRESTAZIONI	ACCESSORI
Finitura • Acciaio inox / Vetro nero	Velocità 1 2 3 4 INT	Cod. 112.0629.411 FLL12 KIT 2 C.F. FABULA 60cm
Comandi EVO Touch control	Capacità di aspirazione punto IEC 200 280 350 430 650	Cod. 112.0615.733 Telecomando
Illuminazione LED	Pressione 100 390 490 550 560	Cod. 112.0327.008 Kit aspirazione remota Fabula
Filtro antigrasso Autoportanti lavabili in lavastoviglie	Potenza assorbita 45 100 135 170 250	
Ø uscita aria 150 / 120	Rumorosità 46 52 59 62 70	
Larghezza 600 mm		
Classe energetica B		

Discrete, razionali, silenziose.
Le cappe incasso eliminano l'impatto estetico
della cappa sulla cucina e si integrano
perfettamente nei suoi pensili.
L'essenziale è invisibile agli occhi.

INCASSO

FLEXA HIP	335
HAVA	326
ILMA	313
ILMA TOUCH	311
IN-LIGHT	327
IN-NOVA AIR	317
IN-NOVA COMFORT	324
IN-NOVA PREMIUM	321
IN-NOVA SMART	325
IN-NOVA TOUCH	319
IN-NOVA ZERO DRIP	315
INKA LUX	328
INKA LUX PREMIUM	329
INKA PLUS HC	330
INKA SMART C	333
INKA SMART HC	332
INKA SMART HCS (ICH)	331
MAXIMA TOUCH	334
ULTRA SLIM	323
106/35 PLUS	338
152	337
2156 - 2152	336
2740	339





COMFORT ESCLUSIVO SENZA CONDENZA

Con Steam Off System, l'esclusiva tecnologia Faber, la cappa non solo aspira ma emette anche dei getti d'aria che creano una vorticosità ed accelerazione e favoriscono il convogliamento e la captazione del vapore, eliminando la condensa sotto ed intorno la cappa. LA DOPPIA AZIONE DELL'ARIA CHE ELIMINA TOTALMENTE L'EFFETTO CONDENZA.

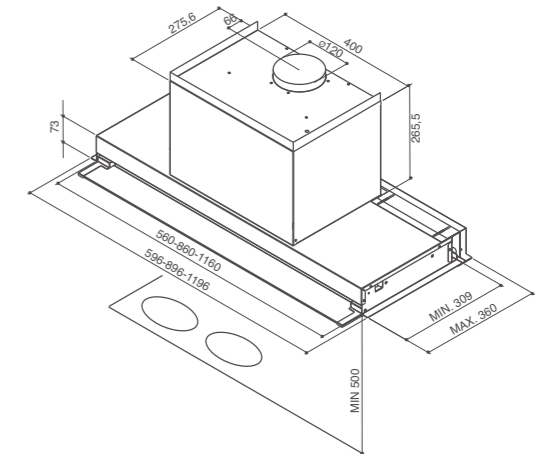
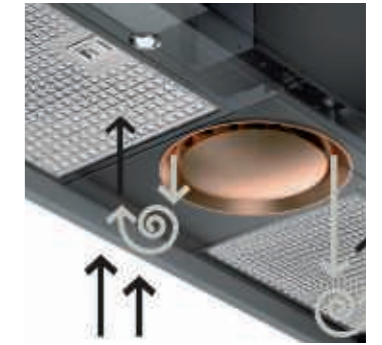

Installare ad una distanza minima dal piano cottura di 50 cm.

ILMA TOUCH

ILMA TOUCH X A60 cod. 305.0567.012 € 1.339,00
 ILMA TOUCH X A90 cod. 305.0567.013 € 1.429,00
 ILMA TOUCH X A120 cod. 305.0567.014 € 1.589,00



COMANDI TOUCH INNOVATIVI

Grazie agli innovativi comandi touch di Faber, posti esternamente sulla veletta, utilizzare la cappa sarà ancora più facile da usare.

CARATTERISTICHE	PRESTAZIONI	ACCESSORI
Finitura • Acciaio inox / vetro bianco	Velocità 1 2 3 INT	Cod. 112.0506.172
Comandi Squarcle touch	Capacità di aspirazione punto IEC 140 220 320 430	F21 Cartuccia carbone attivo
Illuminazione 2 LED	Pressione 230 250 270 290	
Filtro antigrasso Autoportanti lavabili in lavastoviglie	Potenza assorbita 80 100 120 125	
Ø uscita aria 120 mm	Rumorosità 52 56 66 70	
Larghezza 600 / 900 / 1200 mm		
Classe energetica A		



COMFORT ESCLUSIVO SENZA CONDENSA

Con Steam Off System, l'esclusiva tecnologia Faber, la cappa non solo aspira ma emette anche dei getti d'aria che creano una vorticosità ed accelerazione e favoriscono il convogliamento e la captazione del vapore, eliminando la condensa sotto ed intorno la cappa. LA DOPPIA AZIONE DELL'ARIA CHE ELIMINA TOTALMENTE L'EFFETTO CONDENSA.

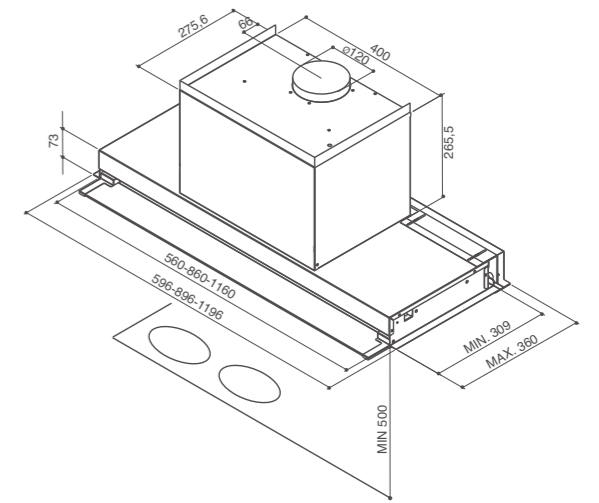

Installare ad una distanza minima dal piano cottura di 50 cm.

ILMA

ILMA X A60 cod. 305.0482.953 € 1.305,00
 ILMA X A90 cod. 110.0456.294 € 1.349,00
 ILMA X A120 cod. 305.0482.954 € 1.535,00



(optional)



600 mm

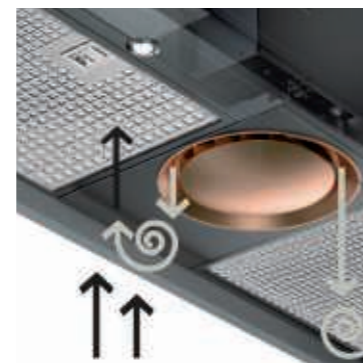

CARATTERISTICHE	PRESTAZIONI	ACCESSORI
Finitura · Acciaio inox	Velocità 1 2 3 INT	Cod. 112.0506.172
Comandi Squarclé touch	Capacità di aspirazione punto IEC 140 220 320 430	F21 Cartuccia carbone attivo
Illuminazione LED	Pressione 230 250 270 290	Cod. 112.0615.733
Filtro antigrasso Autoportanti inox lavabili in lavastoviglie	Potenza assorbita 80 100 120 125	Telecomando
Ø uscita aria 120 mm	Rumorosità 52 56 66 70	
Larghezza 600 / 900 / 1200 mm		
Classe energetica A		

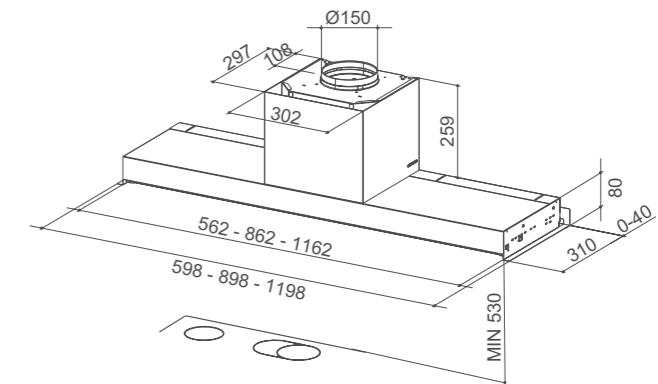

IN-NOVA ZERO DRIP

IN-NOVA ZERO DRIP A60 cod. 305.0626.490 € 849,00
 IN-NOVA ZERO DRIP A75 cod. 305.0654.379 € 889,00

IN-NOVA ZERO DRIP A90 cod. 305.0626.489 € 889,00
 IN-NOVA ZERO DRIP A120 cod. 305.0626.531 € 1.009,00

IN-NOVA ZERO DRIP KL A60 cod. 305.0672.371 * € 909,00 *
 IN-NOVA ZERO DRIP KL A90 cod. 305.0672.330 * € 929,00 *

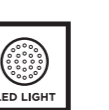
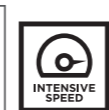

(optional)



CARATTERISTICHE	PRESTAZIONI	ACCESSORI
Finitura • Acciaio inox / Vetro bianco	Velocità 1 2 3 INT	Cod. 112.0627.248
Comandi Squarclè touch	Capacità di aspirazione punto IEC 280 410 580 710	FLL26 Cartuccia carbone attivo
Illuminazione 2 LED	Pressione 450 510 550 560	Cod. 112.0615.733
Filtro antigrasso Autoportanti lavabili in lavastoviglie	Potenza assorbita 150 200 240 250	Telecomando
Ø uscita aria 150 / 120 mm	Rumorosità 49 58 65 69	
Larghezza 600 / 900 / 1200 mm		
Classe energetica A		

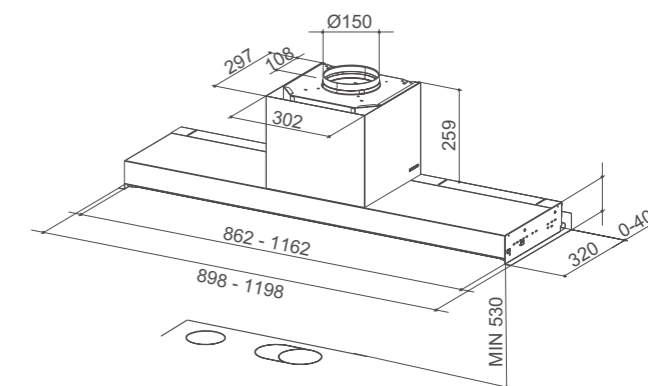

IN-NOVA AIR

IN-NOVA AIR X KL A90 cod. 305.0615.688 € 1.205,00

IN-NOVA AIR X KL A120 cod. 305.0615.701 € 1.375,00

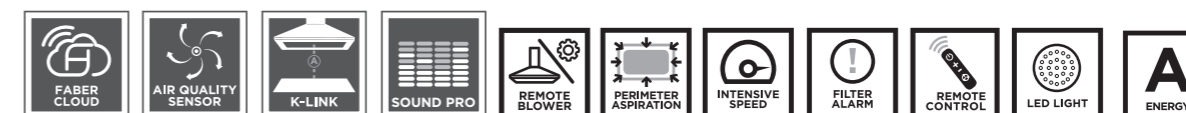

(optional)



CARATTERISTICHE	PRESTAZIONI	ACCESSORI
Finitura • Acciaio inox / Vetro nero	Velocità 1 2 3 INT	Cod. 112.0157.243 F9 Cartuccia carbone attivo
Comandi Squarclé touch	Capacità di aspirazione punto IEC 250 390 570 670	Cod. 112.0615.733 Telecomando
Illuminazione 2 LED	Pressione 450 540 570 580	Cod. 112.0327.007 Kit aspirazione remota ENERGY
Filtro antigrasso Autoportanti lavabili in lavastoviglie	Potenza assorbita 150 200 240 250	Cod. 112.0185.276 FLL9 Cartuccia carbone attivo Long Lasting
Ø uscita aria 150 / 120 mm	Rumorosità 53 60 67 69	
Larghezza 900 / 1200 mm		
Classe energetica A		

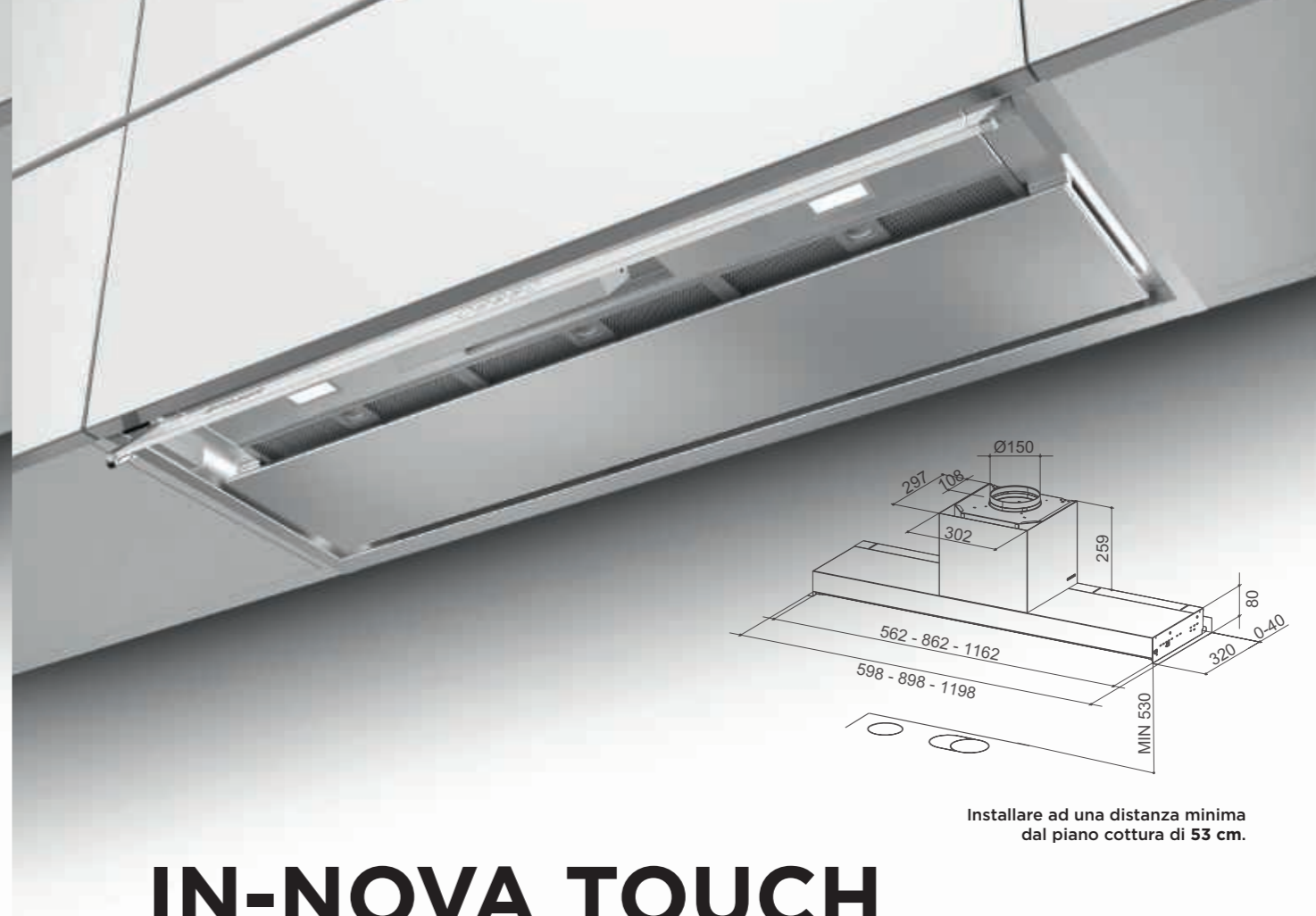

Installare ad una distanza minima dal piano cottura di 53 cm.

IN-NOVA TOUCH

IN-NOVA TOUCH X/BK A60 cod. 305.0611.152 € 779,00
 IN-NOVA TOUCH X/BK A90 cod. 305.0611.153 € 825,00
 IN-NOVA TOUCH X/BK A120 cod. 305.0611.154 € 889,00
 IN-NOVA TOUCH X/WH A60 cod. 305.0611.157 € 779,00
 IN-NOVA TOUCH X/WH A90 cod. 305.0611.156 € 825,00
 IN-NOVA TOUCH X/WH A120 cod. 305.0611.155 € 889,00

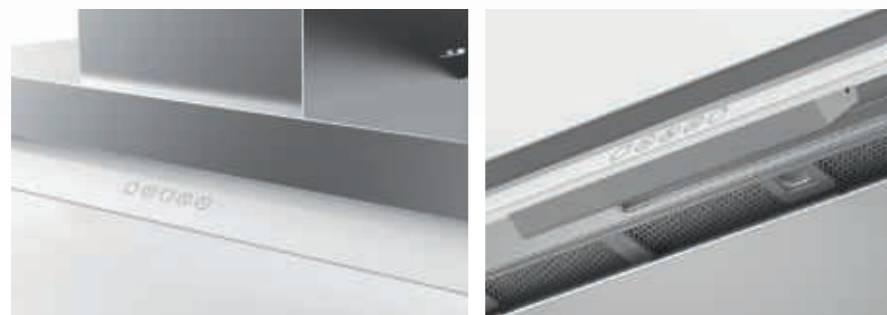
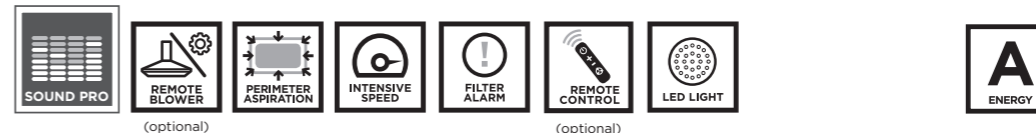

Gli innovativi comandi touch posti sulla veletta della cappa offrono una più immediata praticità d'uso.

CARATTERISTICHE	PRESTAZIONI	ACCESSORI
Finitura • Acciaio inox / Vetro nero • Acciaio inox / Vetro bianco	Velocità 1 2 3 INT	Cod. 112.0157.243 F9 Cartuccia carbone attivo
Comandi Squarcle touch	Capacità di aspirazione punto IEC 250 390 570 670	Cod. 112.0615.733 Telecomando
Illuminazione 2 LED	Pressione 450 540 570 580	Cod. 112.0327.007 Kit aspirazione remota ENERGY
Filtro antigrasso Autoportanti lavabili in lavastoviglie	Potenza assorbita 150 200 240 250	Cod. 112.0185.276 FLL9 Cartuccia carbone attivo Long Lasting
Ø uscita aria 150 / 120 mm	Rumorosità 53 60 67 69	Cod. 112.0624.485 Kit filtri INOX In-Nova 60
Larghezza 600 / 900 / 1200 mm		Cod. 122.0624.486 Kit filtri INOX In-Nova 90
Classe energetica A		Cod. 112.0624.487 Kit filtri INOX In-Nova 120

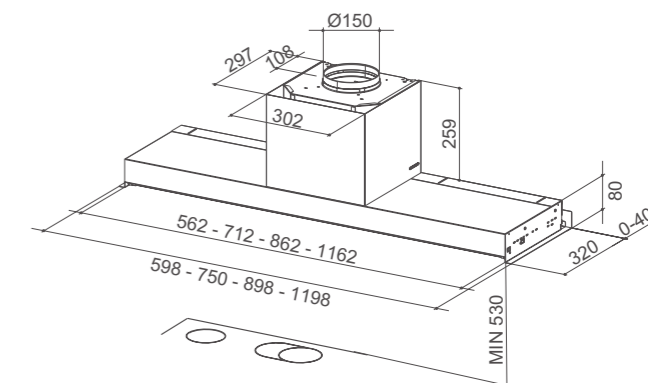

Installare ad una distanza minima dal piano cottura di 53 cm.

IN-NOVA PREMIUM

IN-NOVA PREMIUM WH M A60 cod. 305.0625.312	€ 705,00	IN-NOVA PREMIUM EV8+ X A60 cod. 110.0439.940	€ 649,00
IN-NOVA PREMIUM WH M A90 cod. 305.0625.311	€ 749,00	IN-NOVA PREMIUM EV8+ X A75 cod. 305.0569.170	€ 695,00
IN-NOVA PREMIUM WH M A120 cod. 305.0625.240	€ 819,00	IN-NOVA PREMIUM EV8+ X A90 cod. 110.0439.951	€ 695,00
IN-NOVA PREMIUM BK M A60 cod. 305.0625.239	€ 705,00	IN-NOVA PREMIUM EV8+ X A120 cod. 110.0439.952	€ 759,00
IN-NOVA PREMIUM BK M A90 cod. 305.0625.238	€ 749,00		
IN-NOVA PREMIUM BK M A120 cod. 305.0625.237	€ 819,00		

IN-NOVA PREMIUM X KL A60 cod. 305.0621.943 *	€ 719,00 *
IN-NOVA PREMIUM X KL A90 cod. 305.0621.942 *	€ 759,00 *
IN-NOVA PREMIUM X KL A120 cod. 305.0621.941 *	€ 819,00 *



Bianco

Nero



CARATTERISTICHE	PRESTAZIONI	ACCESSORI
Finitura • Acciaio inox • Bianco opaco • Nero opaco	Velocità 1 2 3 INT	Cod. 112.0157.243 F9 Cartuccia carbone attivo
Comandi Electronic SENSOR	Capacità di aspirazione punto IEC 250 390 570 670	Cod. 112.0615.733 Telecomando
Illuminazione 2 LED	Pressione 450 540 570 580	Cod. 112.0327.007 Kit aspirazione remota ENERGY
Filtro antigrasso Autoportanti lavabili in lavastoviglie	Potenza assorbita 150 200 240 250	Cod. 112.0185.276 FLL9 Cartuccia carbone attivo Long Lasting
Ø uscita aria 150 / 120 mm	Rumorosità 53 60 67 69	Cod. 112.0624.485 Kit filtri INOX In-Nova 60
Larghezza 600 / 750 / 900 / 1200 mm		Cod. 122.0624.486 Kit filtri INOX In-Nova 90
Classe energetica A		Cod. 112.0624.487 Kit filtri INOX In-Nova 120

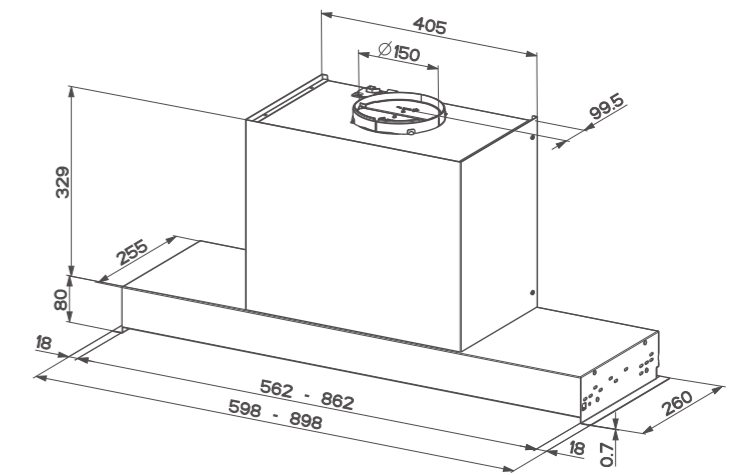

Installare ad una distanza minima dal piano cottura di 53 cm.

ULTRA SLIM

ULTRA SLIM X KL A60 cod. 305.0655.735 € 779,00
 ULTRA SLIM X KL A90 cod. 305.0655.737 € 809,00

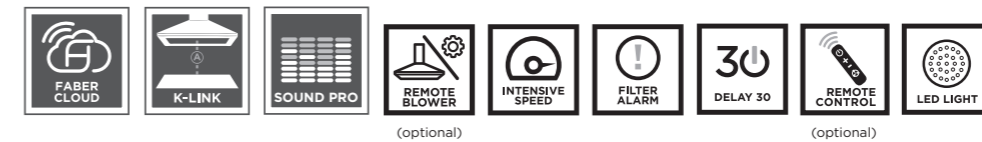

CARATTERISTICHE	PRESTAZIONI	ACCESSORI
Finitura · Acciaio inox	Velocità 1 2 3 INT	Cod. 112.0157.240
Comandi Electronic SENSOR	Capacità di aspirazione punto IEC 315 490 635 730	F8 Cartuccia carbone attivo
Illuminazione 2 LED	Pressione 340 440 490 500	Cod. 112.0615.733
Filtro antigrasso Autoportanti lavabili in lavastoviglie	Potenza assorbita 137 177 220 258	Telecomando
Ø uscita aria 150 / 120 mm	Rumorosità 53 62 69 72	Cod. 112.0158.127
Larghezza 600 / 900		FHP8 Cartuccia carbone attivo High Performance
Classe energetica C		Cod. 112.0185.278
		FLL8 Cartuccia carbone attivo Long Lasting

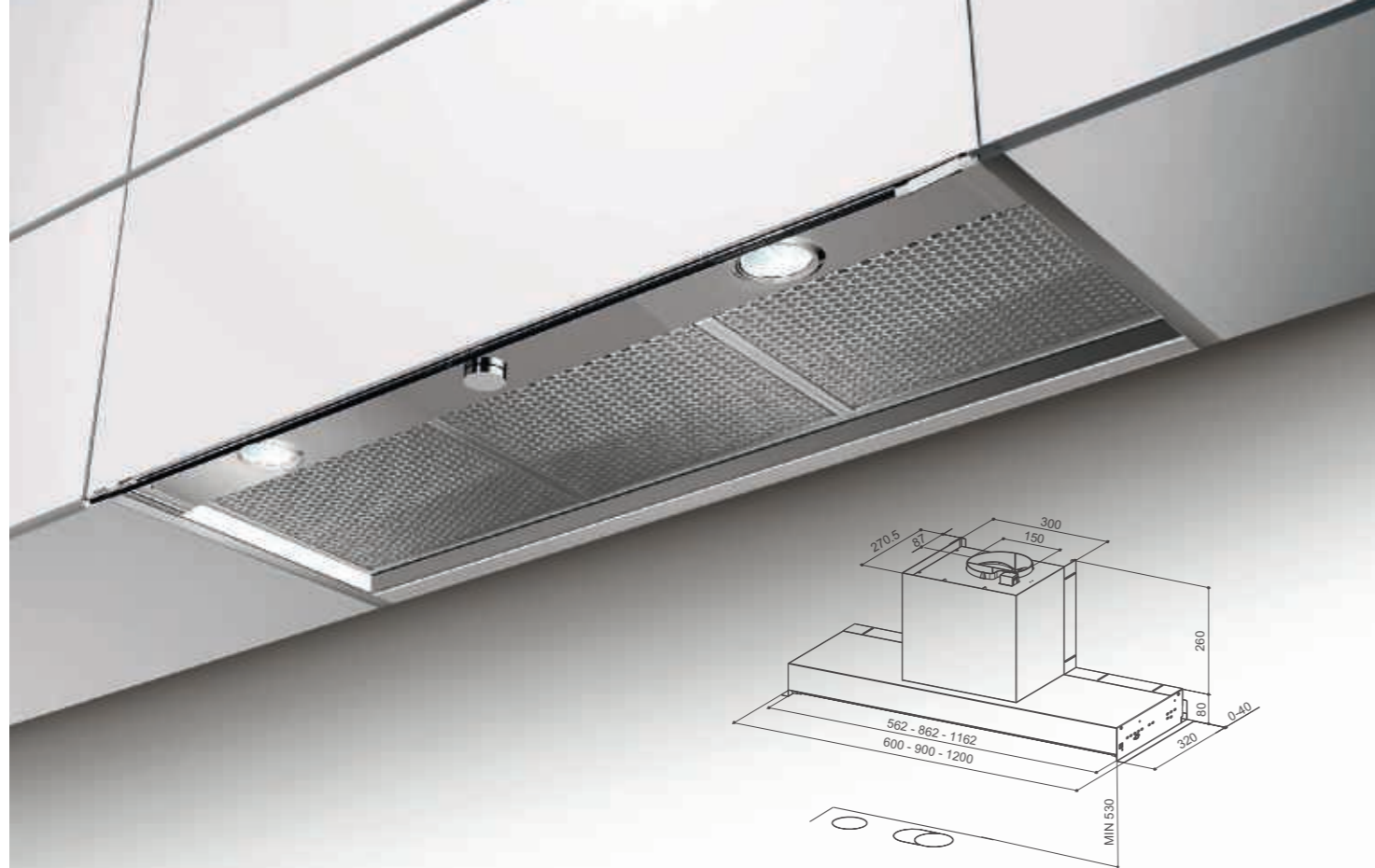

IN-NOVA COMFORT

Installare ad una distanza minima dal piano cottura di 53 cm.

- IN-NOVA COMFORT EG6 X A60 cod. 110.0439.937 € 445,00
- IN-NOVA COMFORT EG6 X A90 cod. 110.0439.938 € 489,00
- IN-NOVA COMFORT EG6 X A120 cod. 110.0439.939 € 545,00



CARATTERISTICHE	PRESTAZIONI	ACCESSORI
Finitura · Acciaio	Velocità 1 2 3	Cod. 112.0441.093 F4-14B Cartuccia carbone attivo
Comandi Pull out Knob	Capacità di aspirazione punto IEC 250 380 570	Cod. 112.0327.007 Kit aspirazione remota ENERGY
Illuminazione 2 LED	Pressione 230 370 500	
Filtro antigrasso Autoportanti inox lavabili in lavastoviglie	Potenza assorbita 80 105 160	
Ø uscita aria 150 / 120 mm	Rumorosità 47 56 65	
Larghezza 600 / 900 / 1200 mm		
Classe energetica C		

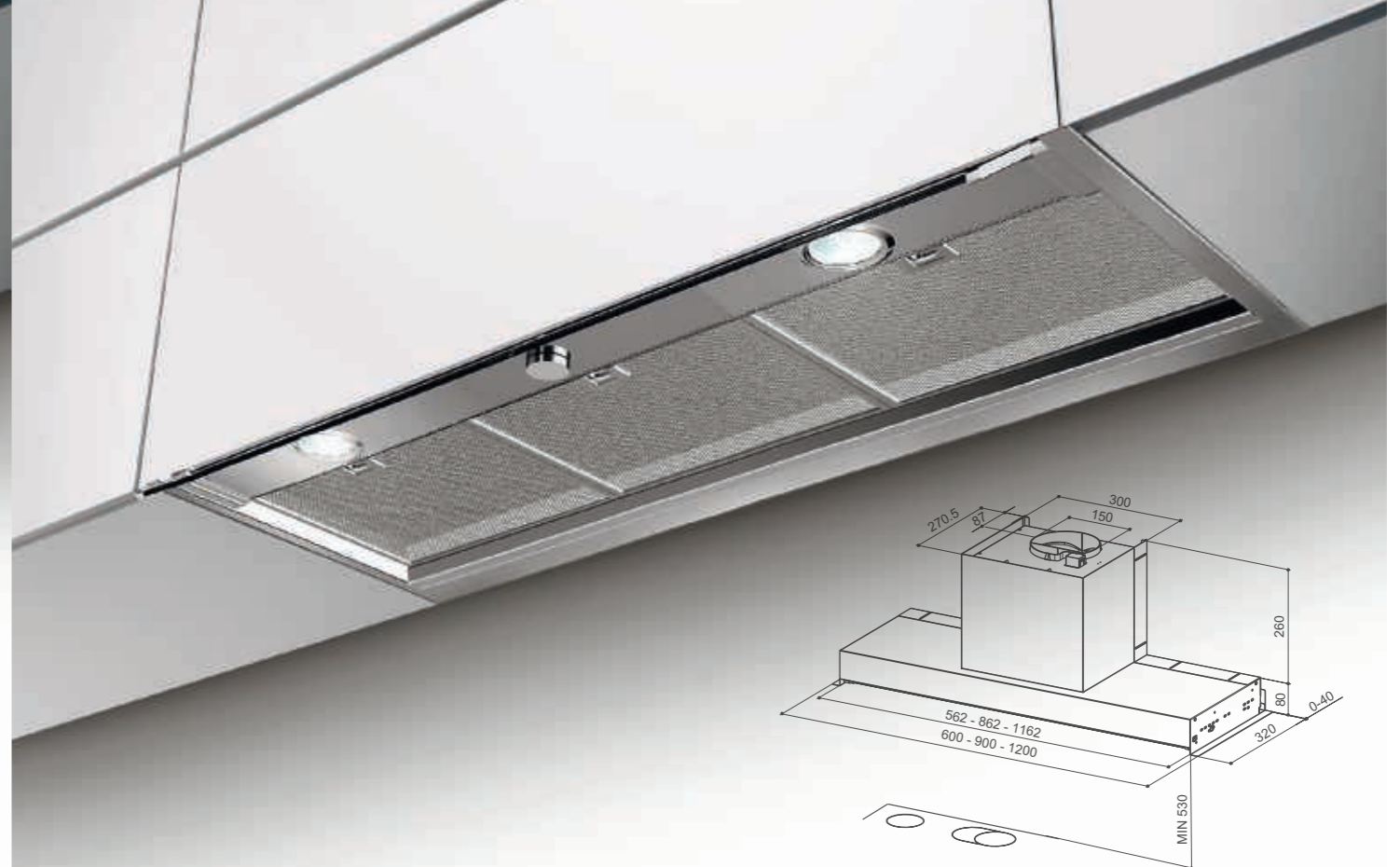

IN-NOVA SMART

Installare ad una distanza minima dal piano cottura di 53 cm.

- IN-NOVA SMART X A60 cod. 305.0557.680 € 395,00
- IN-NOVA SMART X A90 cod. 305.0557.691 € 419,00
- IN-NOVA SMART X A120 cod. 305.0554.567 € 475,00



CARATTERISTICHE	PRESTAZIONI	ACCESSORI
Finitura · Acciaio	Velocità 1 2 3	Cod. 112.0067.944 F3 Cartuccia carbone attivo
Comandi Pull out Knob	Capacità di aspirazione punto IEC 200 260 360	Cod. 112.0544.470 FLL3 Cartuccia carbone attivo Long Lasting
Illuminazione 2 LED	Pressione 220 270 290	
Filtro antigrasso Autoportanti inox lavabili in lavastoviglie	Potenza assorbita 90 115 145	
Ø uscita aria 150 / 120 mm	Rumorosità 57 62 68	
Larghezza 600 / 900 / 1200 mm		
Classe energetica D		

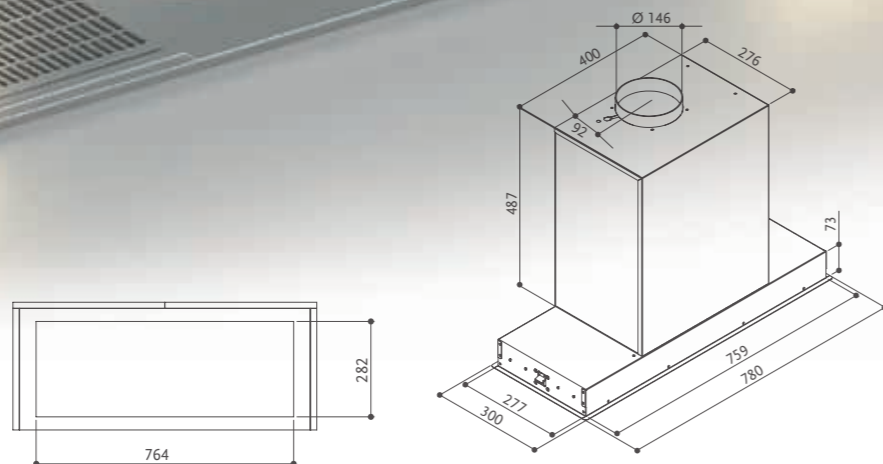

HAVA

HAVA X 78 cod. 325.0570.133 € 1.299,00

Installare ad una distanza minima dal piano cottura di 50 cm.



(optional)



CARATTERISTICHE	PRESTAZIONI	ACCESSORIES
Finitura • Acciaio inox	Velocità 1 2 3 INT	Cod. 112.0576.982 Kit filtrante
Comandi Squarclè touch	Capacità di aspirazione punto IEC 300 415 570 710	Cod. 112.0576.981 F25 Kit filtrante
Illuminazione 2 LED	Pressione 450 510 540 550	Cod. 112.0615.733 Telecomando
Filtro antigrasso Autoportanti lavabili in lavastoviglie	Potenza assorbita 200 220 260 280	
Ø uscita aria 150 / 120	Rumorosità 48 55 62 67	
Larghezza 780 mm		
Classe energetica A		

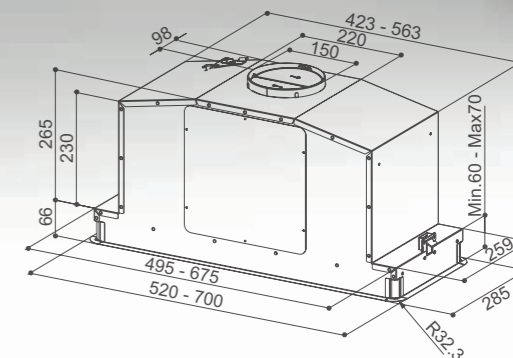
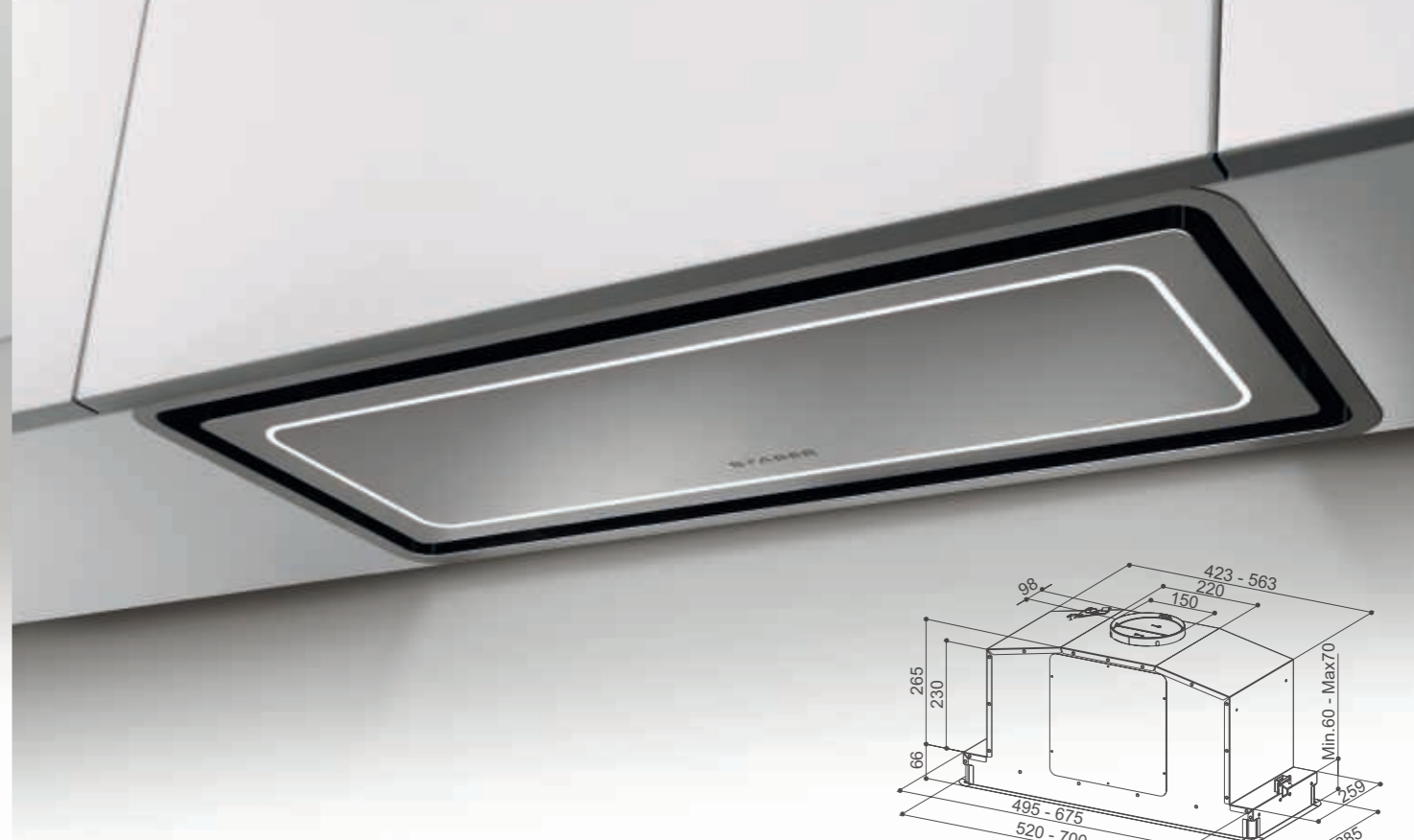

Installare ad una distanza minima dal piano cottura di 50 cm.

IN-LIGHT

IN-LIGHT EV8+ X KL A52 cod. 110.0456.213 € 1.039,00 IN-LIGHT EV8+ WH MATT KL A52 cod. 110.0456.216 € 1.079,00
IN-LIGHT EV8+ X KL A70 cod. 110.0456.215 € 1.079,00 IN-LIGHT EV8+ WH MATT KL A70 cod. 110.0456.218 € 1.119,00



CARATTERISTICHE	PRESTAZIONI	ACCESSORI
Finitura • Acciaio inox • Bianco opaco	Velocità 1 2 3 INT	Cod. 112.0157.240 F8 Cartuccia carbone attivo
Comandi Led Elettronici	Capacità di aspirazione punto IEC 260 390 560 710	Cod. 112.0158.127 FHP8 Cartuccia carbone attivo High Performance
Illuminazione LED perimetrale	Pressione 450 510 550 560	Cod. 112.0185.278 FLL8 Cartuccia carbone attivo Long Lasting
Filtro antigrasso Autoportanti lavabili in lavastoviglie	Potenza assorbita 150 200 240 250	
Ø uscita aria 150 / 120 mm	Rumorosità 54 58 64 69	
Larghezza 520 / 700 mm		
Classe energetica A		



Installare ad una distanza minima dal piano cottura di 65 cm.



Installare ad una distanza minima dal piano cottura di 53 cm.

INKA LUX

INKA LUX EVO WH MATT A52 cod. 305.0665.357 € 549,00
 INKA LUX EVO WH MATT A70 cod. 305.0665.358 € 609,00
 INKA LUX EVO BK MATT A52 cod. 305.0665.355 € 549,00
 INKA LUX EVO BK MATT A70 cod. 305.0665.356 € 609,00
 INKA LUX EVO X A52 cod. 305.0665.353 € 489,00
 INKA LUX EVO X A70 cod. 305.0665.354 € 549,00

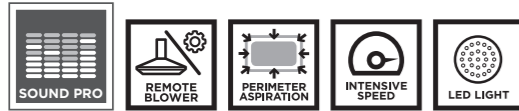

(optional)

520 mm

700 mm

CARATTERISTICHE	PRESTAZIONI	PRESTAZIONI	ACCESSORI
Finitura	Velocità 1 2 3 INT	Velocità 1 2 3 INT	Cod. 112.0157.240
• Acciaio inox • Bianco opaco • Nero opaco	Capacità di aspirazione punto IEC 280 430 550 620	Capacità di aspirazione punto IEC 290 450 580 670	F8 Cartuccia carbone attivo
Comandi	Pressione 390 470 530 540	Pressione 390 470 530 540	Cod. 112.0327.007
Elettronici	Potenza assorbita 130 165 210 240	Potenza assorbita 130 165 210 250	Kit aspirazione remota ENERGY
Illuminazione	Rumorosità 47 57 64 67	Rumorosità 47 57 65 66	Cod. 112.0158.127
LED			FHP8 Cartuccia carbone attivo High Performance
Filtro antigrasso			Cod. 112.0185.278
Autoportanti lavabili in lavastoviglie			FLL8 Cartuccia carbone attivo Long Lasting
Ø uscita aria			
150 / 120 mm			
Larghezza			
520 / 700 mm			
Classe energetica			
B			

INKA LUX PREMIUM

INKA LUX PREMIUM BK MATT A52 KL cod. 305.0658.608 € 859,00
 INKA LUX PREMIUM BK MATT A70 KL cod. 305.0658.609 € 899,00
 INKA LUX PREMIUM X A52 KL cod. 305.0658.601 € 799,00
 INKA LUX PREMIUM X A70 KL cod. 305.0658.607 € 859,00

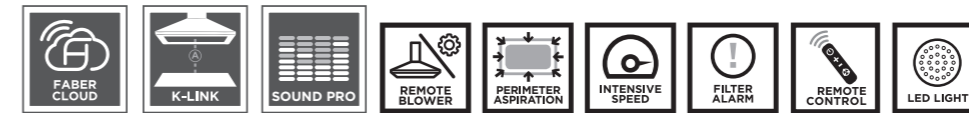

(optional)

PREMIUM 520 mm

PREMIUM 700 mm

CARATTERISTICHE	PRESTAZIONI	PRESTAZIONI	ACCESSORI
Finitura	Velocità 1 2 3 INT	Velocità 1 2 3 INT	Cod. 112.0157.240
• Acciaio inox • Nero opaco	Capacità di aspirazione punto IEC 260 410 580 670	Capacità di aspirazione punto IEC 290 420 610 720	F8 Cartuccia carbone attivo
Comandi	Pressione 450 540 580 590	Pressione 460 550 590 600	Cod. 112.0327.007
Elettronici	Potenza assorbita 150 200 240 250	Potenza assorbita 150 200 240 250	Kit aspirazione remota ENERGY
Illuminazione	Rumorosità 54 59 66 69	Rumorosità 47 56 64 68	Cod. 112.0158.127
LED			FHP8 Cartuccia carbone attivo High Performance
Filtro antigrasso			Cod. 112.0185.278
Autoportanti lavabili in lavastoviglie			FLL8 Cartuccia carbone attivo Long Lasting
Ø uscita aria			
150 / 120 mm			
Larghezza			
520 / 700 mm			
Classe energetica			
A (PREMIUM 720 mm) B			

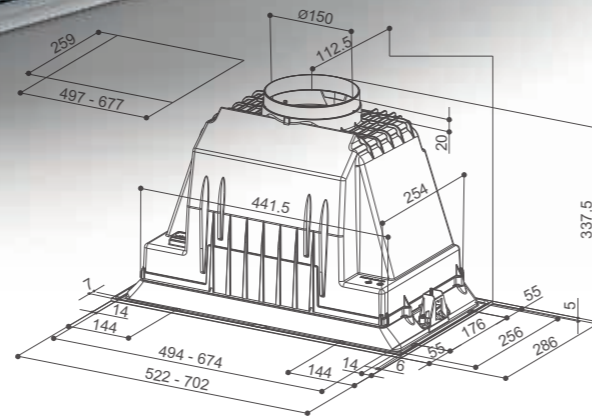

Installare ad una distanza minima dal piano cottura di 65 cm.

INKA PLUS HC

INKA PLUS HC X A52 cod. 305.0602.047 € 285,00
 INKA PLUS HC X A70 cod. 305.0602.048 € 305,00



CARATTERISTICHE	PRESTAZIONI	ACCESSORI
Finitura • Acciaio inox	Velocità 1 2 3	Cod. 112.0157.240 F8 Cartuccia carbone attivo
Comandi Elettromeccanici	Capacità di aspirazione punto IEC 230 350 570	Cod. 112.0158.127 FHP8 Cartuccia carbone attivo High Performance
Illuminazione 2 LED	Pressione 230 420 530	Cod. 112.0185.278 FLL8 Cartuccia carbone attivo Long Lasting
Filtro antigrasso Autoportanti lavabili in lavastoviglie	Potenza assorbita 85 105 140	
Ø uscita aria 150 / 120 mm	Rumorosità 45 53 62	
Larghezza 520 / 700 mm		
Classe energetica B		

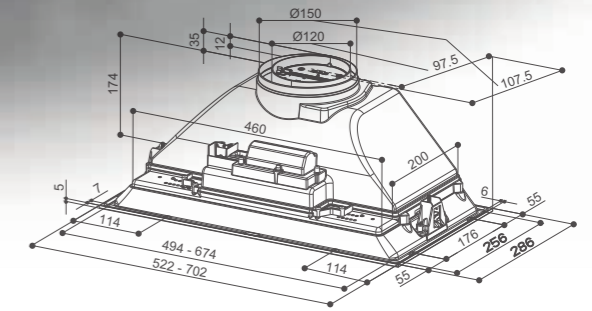

Installare ad una distanza minima dal piano cottura di 65 cm.

INKA SMART HCS (ICH)

INKA ICH SS A52 (I.SMART HCS) cod. 305.0599.323 € 315,00
 INKA ICH SS A70 (I.SMART HCS) cod. 305.0599.321 € 335,00



CARATTERISTICHE	PRESTAZIONI	ACCESSORI
Finitura • Acciaio inox	Velocità 1 2 3	Cod. 112.0556.527 F23 Cartuccia carbone attivo
Comandi Elettromeccanici	Capacità di aspirazione punto IEC 180 270 390	Cod. 112.0556.528 FLL23 Cartuccia carbone attivo Long Lasting
Illuminazione 2 LED	Pressione 220 240 260	
Filtro antigrasso Autoportanti lavabili in lavastoviglie	Potenza assorbita 80 90 110	
Ø uscita aria 150 / 120 mm	Rumorosità 54 62 70	
Larghezza 520 / 700 mm		
Classe energetica B		



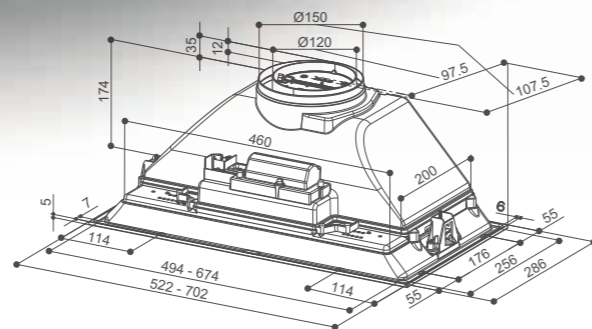

Installare ad una distanza minima dal piano cottura di 65 cm.

INKA SMART HC

INKA SMART HC X A52 cod. 305.0599.307 € 275,00
 INKA SMART HC X A70 cod. 305.0599.308 € 295,00



CARATTERISTICHE	PRESTAZIONI	ACCESSORI
Finitura • Acciaio inox	Velocità 1 2 3	Cod. 112.0556.527
Comandi Elettromeccanici	Capacità di aspirazione punto IEC 180 270 390	F23 Cartuccia carbone attivo
Illuminazione 2 LED	Pressione 220 240 260	Cod. 112.0556.528
Filtro antigrasso Autoportanti lavabili in lavastoviglie	Potenza assorbita 80 90 110	FLL23 Cartuccia carbone attivo Long Lasting
Ø uscita aria 150 / 120 mm	Rumorosità 54 62 70	
Larghezza 520 / 700 mm		
Classe energetica B		

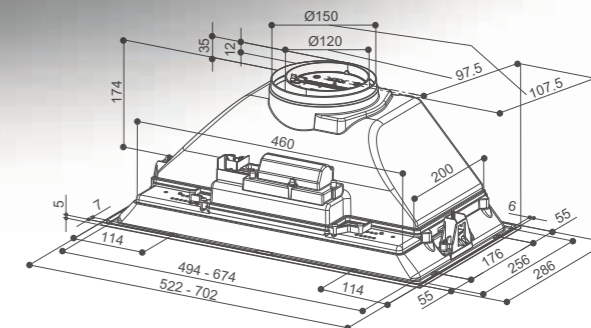

Installare ad una distanza minima dal piano cottura di 65 cm.

INKA SMART C

INKA SMART C LG A52 cod. 305.0599.305 € 175,00
 INKA SMART C LG A70 cod. 305.0599.306 € 195,00



CARATTERISTICHE	PRESTAZIONI	ACCESSORI
Finitura • Grigio chiaro	Velocità 1 2 3	Cod. 112.0556.527
Comandi Elettromeccanici	Capacità di aspirazione punto IEC 160 220 335	F23 Cartuccia carbone attivo
Illuminazione 2 LED	Pressione 230 260 280	Cod. 112.0556.528
Filtro antigrasso Autoportanti lavabili in lavastoviglie	Potenza assorbita 80 95 115	FLL23 Cartuccia carbone attivo Long Lasting
Ø uscita aria 150 / 120 mm	Rumorosità 54 59 66	
Larghezza 520 / 700 mm		
Classe energetica C		

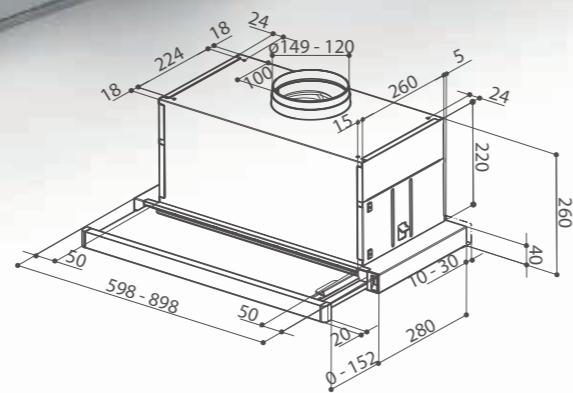
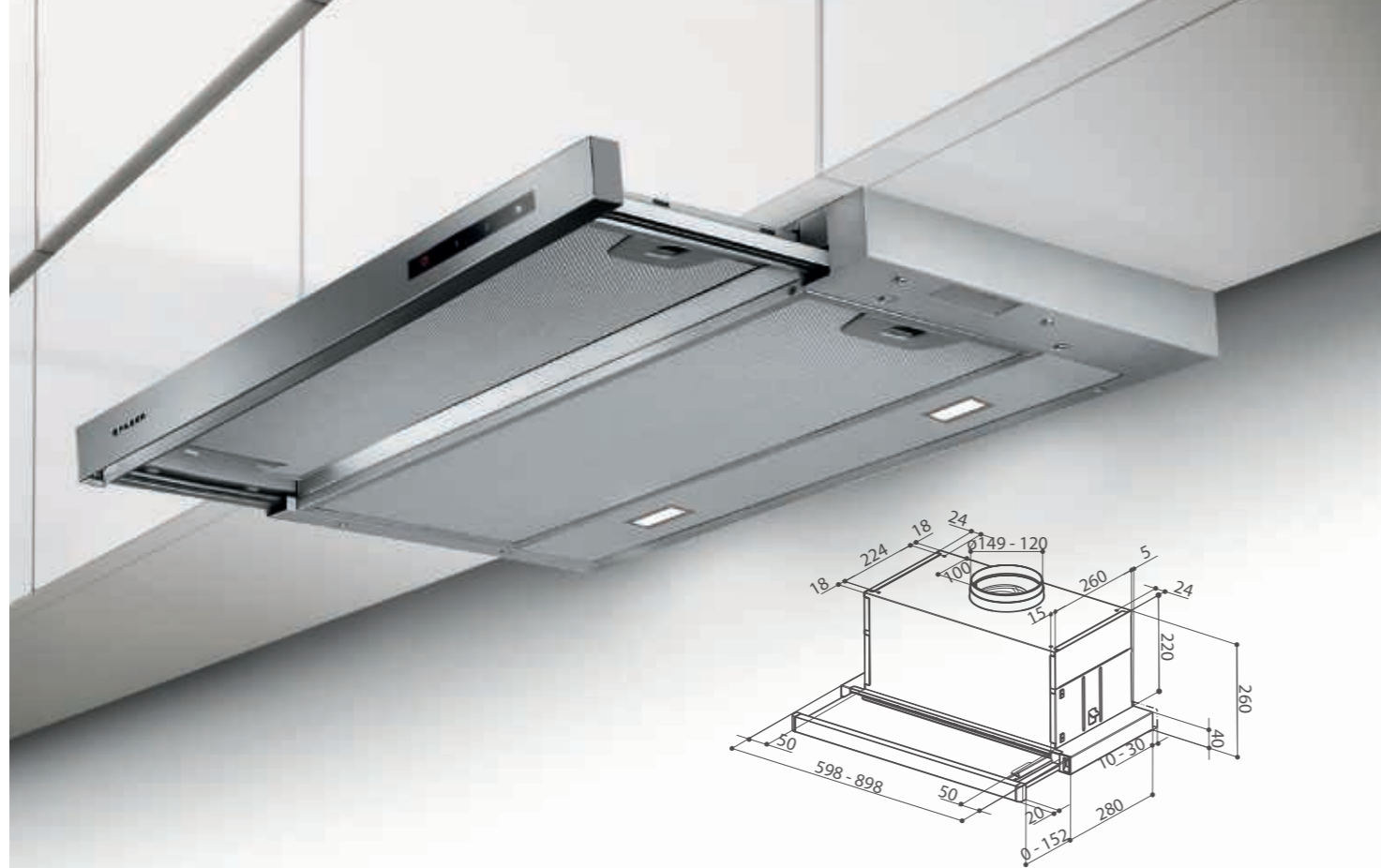

MAXIMA TOUCH

MAXIMA NG TOUCH EV8 LED X A60 cod. 315.0635.146 € 455,00
 MAXIMA NG TOUCH EV8 LED X A90 cod. 315.0635.147 € 509,00

Installare ad una distanza minima dal piano cottura di 65 cm.



(optional)

CARATTERISTICHE	PRESTAZIONI	ACCESSORI
Finitura • Alluminio metallizzato / Frontale acciaio	Velocità 1 2 3 INT	Cod. 112.0157.240 F8 Cartuccia carbone attivo
Comandi Touch control	Capacità di aspirazione punto IEC 310 470 620 740	Cod. 112.0327.007 Kit aspirazione remota ENERGY
Illuminazione 2 LED	Pressione 390 460 500 530	Cod. 112.0158.127 FHP8 Cartuccia carbone attivo High Performance
Filtro antigrasso Autoportanti lavabili in lavastoviglie	Potenza assorbita 130 165 210 250	Cod. 112.0185.278 FLL8 Cartuccia carbone attivo Long Lasting
Ø uscita aria 150 / 120 mm	Rumorosità 54 59 63 66	
Larghezza 600 / 900 mm		
Classe energetica B		

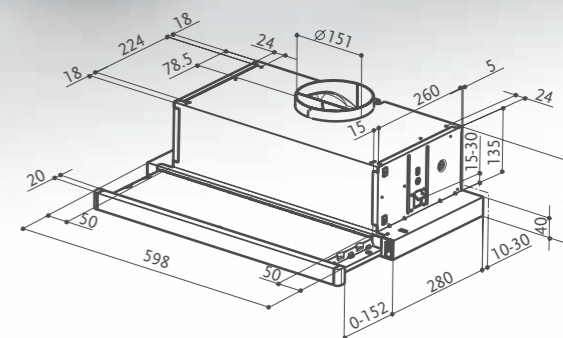
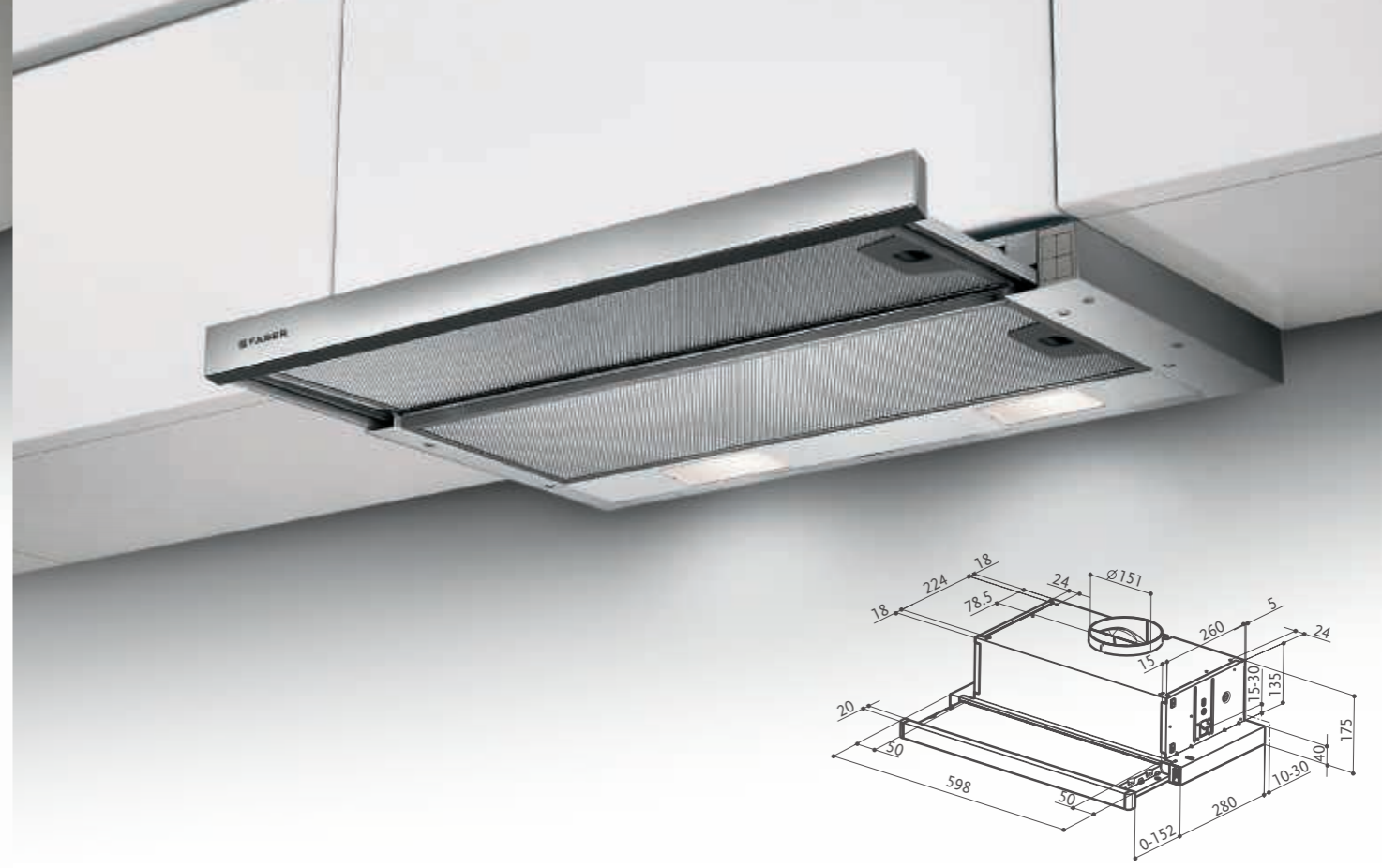

FLEXA HIP

FLEXA NG HIP AM/X A60 cod. 315.0635.133 € 229,00

Installare ad una distanza minima dal piano cottura di 65 cm.



CARATTERISTICHE	PRESTAZIONI	ACCESSORI
Finitura • Alluminio metallizzato / Frontale acciaio	Velocità 1 2 3	Cod. 112.0067.944 F3 Cartuccia carbone attivo
Comandi Elettromeccanici	Capacità di aspirazione punto IEC 220 320 420	Cod. 112.0544.470 FLL3 Cartuccia carbone attivo Long Lasting
Illuminazione 2 LED	Pressione 180 200 220	
Filtro antigrasso Autoportanti lavabili in lavastoviglie	Potenza assorbita 90 105 140	
Ø uscita aria 150 / 120 mm	Rumorosità 57 65 69	
Larghezza 600 mm		
Classe energetica D		

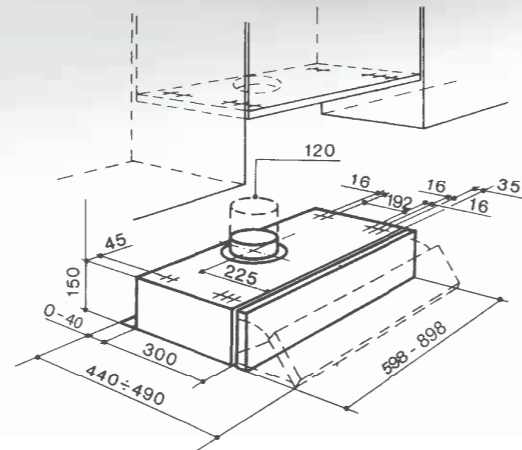

2156 - 2152

2156 SRM LG/X A60 cod. 315.0547.816 € 259,00 2152 SRM LG A60 cod. 315.0547.814 € 205,00 Installare ad una distanza minima dal piano cottura di 65 cm.
 2156 SRM LG/X A90 cod. 315.0547.817 € 285,00 2152 SRM LG A90 cod. 315.0547.815 € 229,00



CARATTERISTICHE	PRESTAZIONI	ACCESSORI
Finitura • Grigio chiaro / Griglia acciaio • Grigio chiaro	Velocità 1 2 3	Cod. 112.0157.238 F1 Cartuccia carbone Attivo (ordinare 2 pezzi)
Comandi Elettromeccanici	Capacità di aspirazione punto IEC 200 260 370	Cod. 112.0157.248 Filtro metallico versione 600 mm
Illuminazione 2 LED	Pressione 160 280 370	Cod. 112.0157.249 Filtro metallico versione 900 mm
Filtro antigrasso Metallici	Potenza assorbita 150 175 230	
Ø uscita aria 120 mm	Rumorosità 58 65 72	
Larghezza 600 / 900 mm		
Classe energetica D		
Motori 2		

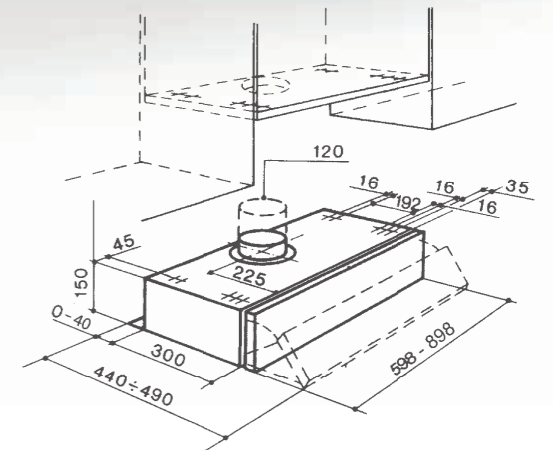

152

152 SRM LG A60 cod. 315.0547.802 € 125,00 152 SRM LG/X A60 cod. 315.0547.804 € 145,00 Installare ad una distanza minima dal piano cottura di 65 cm.
 152 SRM LG A90 cod. 315.0547.803 € 139,00 152 SRM LG/X A90 cod. 315.0547.805 € 165,00



CARATTERISTICHE	PRESTAZIONI	ACCESSORI
Finitura • Grigio chiaro • Grigio chiaro / Griglia acciaio	Velocità 1 2 3	Cod. 112.0157.238 F1 Cartuccia carbone Attivo (ordinare 1 pezzo)
Comandi Elettromeccanici	Capacità di aspirazione punto IEC 115 160 225	Solo modello 152 LG:
Illuminazione LED	Pressione 190 310 370	Cod. 112.0157.248 Filtro metallico versione 600 mm
Filtro antigrasso Sintetici Metallici (LG/X)	Potenza assorbita 80 95 115	Cod. 112.0157.249 Filtro metallico versione 900 mm
Ø uscita aria 120 mm	Rumorosità 52 59 68	Cod. 112.0157.289 Confezione filtro sintetico
Larghezza 600 / 900 mm		
Classe energetica D		
Motore 1		

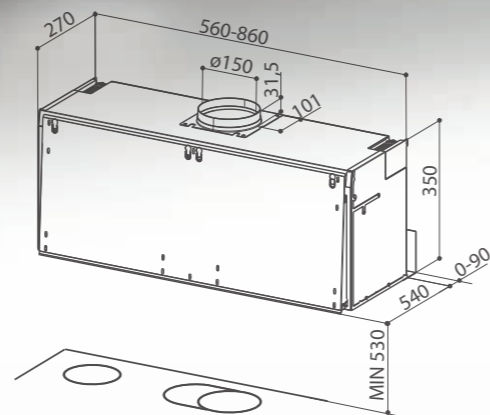

106/35 PLUS

106/35 PLUS SRM LED LG A56 cod. 310.0548.018 € 449,00
 106/35 PLUS SRM LED LG A86 cod. 310.0548.019 € 465,00

Installare ad una distanza minima dal piano cottura di 53 cm.



(optional)

CARATTERISTICHE	PRESTAZIONI	ACCESSORI
Finitura · Grigio chiaro	Velocità 1 2 3	Cod. 112.0157.240 F8 Cartuccia carbone attivo
Comandi Elettromeccanici	Capacità di aspirazione punto IEC 260 340 450	Cod. 112.0327.007 Kit aspirazione remota ENERGY
Illuminazione 2 LED	Pressione 220 240 250	Cod. 112.0158.127 FHP8 Cartuccia carbone attivo High Performance
Filtro antigrasso Autoportanti lavabili in lavastoviglie	Potenza assorbita 85 95 115	Cod. 112.0185.278 FLL8 Cartuccia carbone attivo Long Lasting
Ø uscita aria 150 / 120 mm	Rumorosità 52 60 66	
Larghezza 560 / 860 mm		
Classe energetica C		

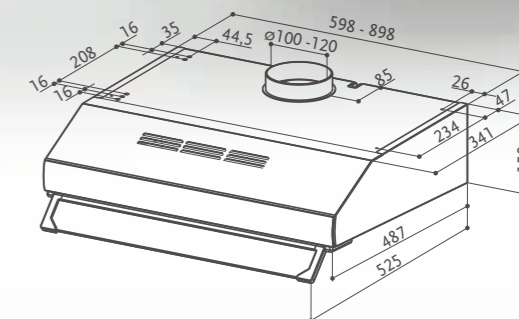

2740

2740 SRM X A60 (VIS) FB EXP cod. 300.0557.576 € 215,00
 2740 SRM X A90 (VIS) FB EXP cod. 300.0557.577 € 249,00

Installare ad una distanza minima dal piano cottura di 65 cm.



CARATTERISTICHE	PRESTAZIONI	ACCESSORI
Finitura · Acciaio inox	Velocità 1 2 3	Cod. 112.0157.238 F1 Cartuccia carbone attivo
Controls Elettromeccanici	Capacità di aspirazione punto IEC 205 275 380	
Illuminazione 2 LED	Pressione 130 240 330	
Filtro antigrasso Metallici	Potenza assorbita 155 175 230	
Ø uscita aria 100 / 120 mm	Rumorosità 55 63 70	
Larghezza 600 / 900 mm.		
Classe energetica D		
Motori 2		

ACCESSORI

KIT ASPIRAZIONE REMOTA

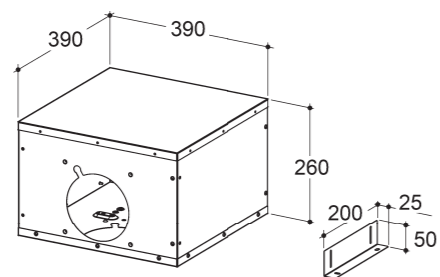

Ø 150 mm
aria in ingresso e in uscita

KIT ASPIRAZIONE REMOTA ENERGY
cod. 112.0327.007 € 221,00

- Bella Silence
- Bella Silence Isola
- BI-Air
- C-Air
- Chloè
- Chloè XL
- Cylindra
- Cylindra Gloss Plus
- Cylindra Isola
- Cylindra Isola Gloss Plus
- Cubia Plus
- Cubia Gloss Plus
- Cubia Isola Plus
- Cubia Isola Gloss Plus
- Daisy Plus
- Eclipse
- Glassy Isola
- Hava
- Heaven Air
- Heaven 2.0
- Heaven Glass 2.0
- Inka Lux
- Inka Premium
- In-Nova Air
- In-Nova Comfort
- In-Nova Premium
- In-Nova Touch
- Nice
- Maxima Touch
- Premio Angolo/SP
- Ray
- Synthesis
- Solaris
- Stilo Angolo
- Stilo Comfort
- Stilo Comfort Isola
- Stilo Glass Smart
- Stilo Glass Smart Isola
- Stilo Smart
- Stilo DX-SX
- T-Dark
- Tender
- Thea
- Ultra Slim
- Veil

KIT ASPIRAZIONE REMOTA FABULA
cod. 112.0327.008 € 193,00

- Fabula Plus

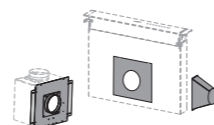

MOTORE REMOTO ESTERNO

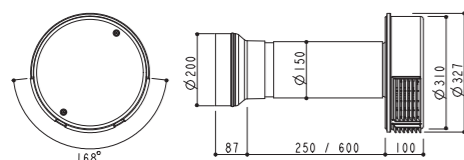

Prestazioni Capacità di aspirazione punto IEC
INT 750 m³ / h



Colore CREMA
Peso netto 7 kh

MISTRAL OUTDOOR
cod. 110.0365.067 € 1.009,00

SOFFITTO



Heaven Glass 2.0

HEAVEN GLASS 2.0 WH 90 RB
cod. 110.0360.434 € 1.449,00



Heaven 2.0

HEAVEN 2.0 X 90 RB
cod. 110.0360.483 € 905,00

DOWNDRAFT DESIGN



Fabula

FABULA BK 90 RB
cod. 110.0360.581 € 1.759,00

PARETE



Ray

RAY X/V 90 RB
cod. 110.0360.512 € 439,00



Stilo

STILO X A60 NG RB
cod. 325.0653.095 € 379,00
STILO X A90 NG RB
cod. 325.0653.093 € 449,00

ISOLA



Stilo Isola

STILO ISOLA X 90 RB
cod. 110.0360.352 € 839,00
STILO ISOLA X 120 RB
cod. 110.0360.353 € 915,00

CAMINI

SUPERIORE
KIT ALTO H990 X cod. 112.0157.252 € 114,00

- Nice
- Ray
- Stilo DX-SX

SUPERIORE
KIT CAMINO SUP.ALTO BK MATT H990 cod. 112.0621.232 € 119,00

- Stilo Comfort BK

SUPERIORE
KIT CAMINO SUP.ALTO WH MATT H990 cod. 112.0623.756 € 119,00

- Stilo Comfort WH

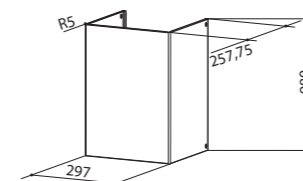

SUPERIORE
KIT SOLARIS H990 X cod. 112.0157.261 € 122,00

- Solaris

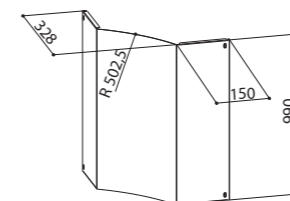

SUPERIORE
KIT TENDER H990 X cod. 112.0157.262 € 86,00

- Tender

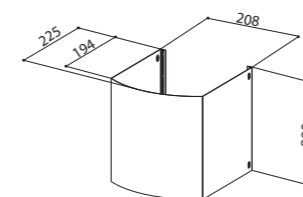

SUPERIORE
KIT PREMIO ANGOLO H990 X cod. 112.0157.263 € 177,00

- Premio Angolo/SP
- Stilo Angolo

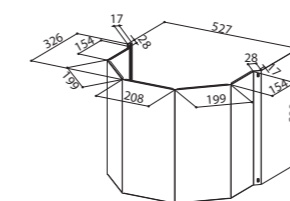

SUPERIORE
KIT ISOLA H990 D370 WH cod. 112.0286.014 € 487,00

- Cylindra Isola

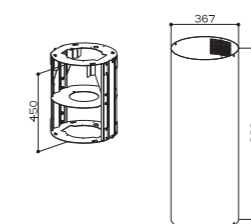

KIT A500+A500 BK cod. 112.0250.290 € 105,00

- Cocktail BK

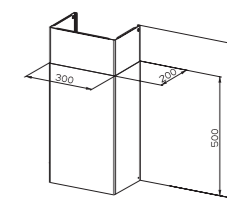

KIT CAMINO ISOLA H450-590 GHISA
cod. 112.0516.426 € 324,00

- Chloè XL Isola

KIT CAMINO ISOLA H450-590 GRIGIO COUNTRY OPACO
cod. 112.0516.427 € 324,00

- Chloè XL Isola

KIT CAMINO ISOLA H450-590 BIANCO OPACO
cod. 112.0516.428 € 324,00

- Thea Isola

KIT CAMINO ISOLA H450-590 GRIGIO SCURO OPACO
cod. 112.0516.430 € 324,00

- Thea Isola

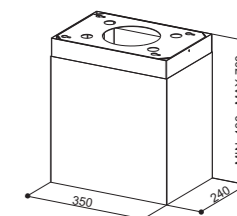

KIT CAMINO 300X160 H990 BK cod. 112.0569.164 € 131,00

KIT CAMINO 300X160 H990 WH cod. 112.0569.163 € 131,00

- Glam Fit
- Glam Fit Zero Drip Plus
- Soft Slim

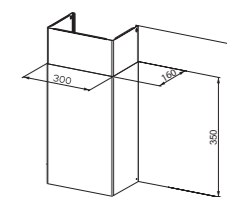

FONDALI E ADATTATORE ANGOLO

ANGOLO
KIT FONDALE PREMIO ANGOLO X cod. 112.0157.273 € 278,00

- Premio Angolo/SP A100

ANGOLO
KIT 3 FONDALI EGYZIA ANGOLO X cod. 112.0157.274 € 278,00

- Solaris
- Stilo Angolo

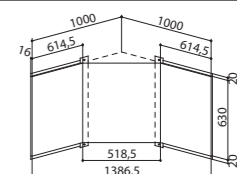

KIT ADATTATORE ANGOLO X cod. 112.0157.284 € 37,00

- Premio Angolo/SP
- Stilo Angolo

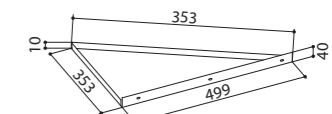

ACCESSORI ESTETICI DI USCITA ARIA Ø 120 mm

TUBO TR 1500 cod. 112.0157.294 € 46,00

Tubo rettangolare TR 1500 220x55x1500 mm

- Galileo 60 H
- Galileo Smart 60 H

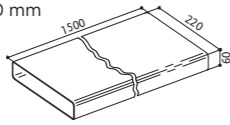

RACCORDO RRC cod. 112.0157.296 € 18,50

Raccordo rettangolare/circolare

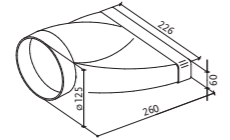

CURVA CRCV 90 REVERSIBILE cod. 112.0157.298 € 14,80

Curva rettangolare/circolare 90° verticale reversibile

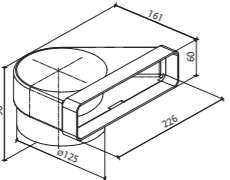

CURVA CRO 90 cod. 112.0157.300 € 20,80

Curva rettangolare/orizzontale 90°

- Galileo 60H
- Galileo Smart 60H (uscita laterale)

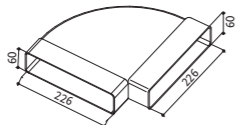

GRIGLIA GRE cod. 112.0157.304 € 9,30

Griglia rettangolare esterna

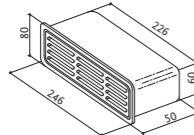

CURVA CRCO 90 REVERSIBILE cod. 112.0157.306 € 36,80

Curva rettang./circ. 90° orizzontale reversibile

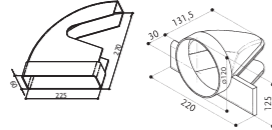

TUBO TC 1000 cod. 112.0157.308 € 22,00

Tubo TC 1000

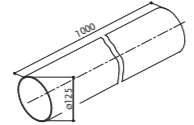

RACCORDO RCR cod. 112.0157.295 € 8,50

Raccordo congiunzione rettangolare

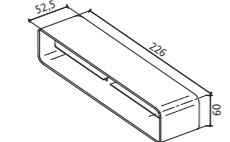

RACCORDO RPR cod. 112.0157.297 € 8,50

Raccordo a parete rettangolare

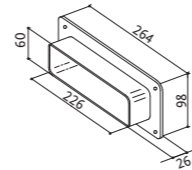

CURVA CRV 90 cod. 112.0157.299 € 10,50

Curva rettangolare/verticale 90°

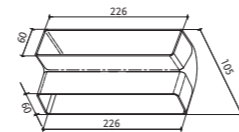

RACCORDO 60H cod. 112.0557.017 € 23,60

Raccordo riduzione rettangolare a 60 mm

- Galileo 60H
- Galileo Smart 60 H

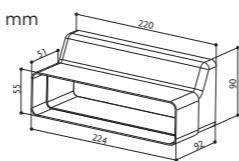

TUBO TCF 130 cod. 112.0157.301 € 16,80

Tubo flessibile circolare

L = 1,5 m Ø 130 mm

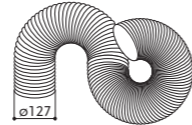

GRIGLIA GDC 125 cod. 112.0157.303 € 5,60

Griglia direzionale esterna circolare fissa Ø 125 mm

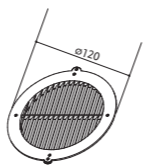

FASCETTA FRF cod. 112.0157.305 € 10,50

Fascetta rettangolare ferma tubo

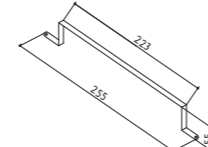

CURVA CC 90 cod. 112.0157.307 € 16,20

Curva circolare 90° Ø 125 mm

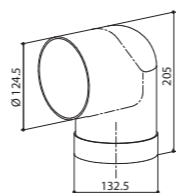

FLANGIA 2 FR cod. 112.0157.309 € 8,10

Flangia di rifinitura

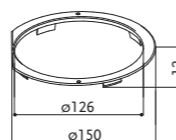

ATTENZIONE: Ordine minimo 10 pezzi per codice (o multipli di 10)

ACCESSORI ESTETICI DI USCITA ARIA Ø 150 MM O EQUIVALENTE

TUBO TR 1200 220x90 cod. 112.0459.427 € 54,60

Tubo rettangolare TR 1200 220x90 mm

- Galileo 100 H
- Galileo Smart 100 H
- Heaven 2.0 Flat
- Heaven Glass 2.0 Flat
- High-Light

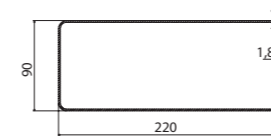

RACCORDO RRC 220x90 cod. 112.0459.429 € 21,20

Raccordo rettangolare/circolare 220x90 mm

- Heaven 2.0 Flat
- Heaven Glass 2.0 Flat
- High-Light

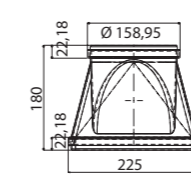

CURVA CRV 90 220x90 cod. 112.0459.453 € 18,00

Curva rettangolare/verticale 90° 220x90 mm

- Heaven 2.0 Flat
- Heaven Glass 2.0 Flat
- High-Light

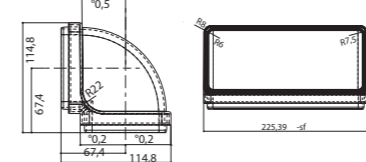

FASCETTA FRF 220x90 cod. 112.0459.456 € 15,40

Fascetta rettangolare ferma tubo 220x90 mm

- Heaven 2.0 Flat
- Heaven Glass 2.0 Flat
- High-Light



RACCORDO flessibile RF 600 cod. 112.0280.685 € 43,40

Raccordo flessibile

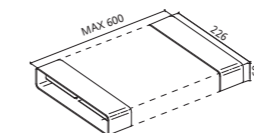

CURVA TONDA 90° D150 cod. 112.0253.688 € 25,80

Curva circolare 90° Ø 150 mm

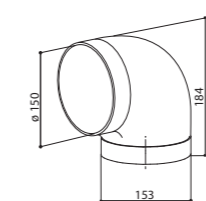

GRIGLIA DIREZIONATA D150 ABS VO W cod. 133.0016.964 € 29,00

ATTENZIONE: Ordine minimo 10 pezzi per codice (o multipli di 10)

RACCORDO RCR 220x90 cod. 112.0459.428 € 14,50

Raccordo congiunzione rettangolare 220x90 mm

- Heaven 2.0 Flat
- Heaven Glass 2.0 Flat
- High-Light



CURVA CRC 90 220x90 cod. 112.0459.451 € 21,20

Curva rettangolare/circolare 90° 220x90 mm

- Heaven 2.0 Flat
- Heaven Glass 2.0 Flat
- High-Light

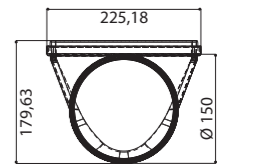

CURVA CRO 90 220x90 cod. 112.0459.455 € 25,50

Curva rettangolare/orizzontale 90° 220x90 mm

- Galileo 100 H
- Galileo Smart 100 H
- Heaven 2.0 Flat
- Heaven Glass 2.0 Flat
- High-Light

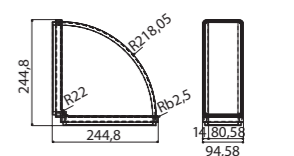

TUBO D150 1000 cod. 112.0253.681 € 26,60

Tubo TC 1000 Ø 150 mm

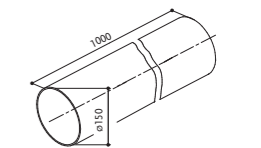

TUBO TCF 150 L=1,5 M. cod. 112.0280.687 € 19,10

Tubo flessibile circolare

L = 1,5 m Ø 150 mm

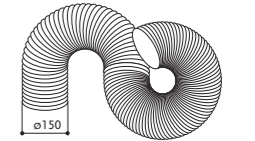

GIUNTO TONDO D150 cod. 112.0253.690 € 14,50

Giunto tondo Ø 150 mm

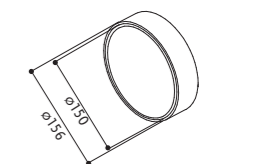

PIPE GRID 220x90 cod. 112.0605.516 € 41,00

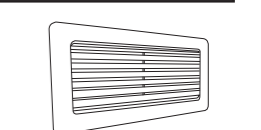

VALVOLE

NO RETURN VALVE D120 cod. 112.0189.207 € 11,60



NO RETURN VALVE D100 cod. 112.0572.297 € 38,10



NO RETURN VALVE 3D D150 cod. 112.0569.781 € 100,00

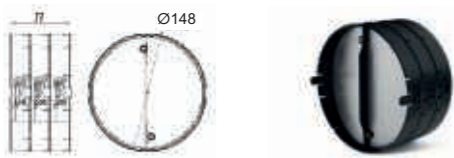

NO RETURN VALVE 3D D125 cod. 112.0569.782 € 90,20



KIT VALVE D150 cod. 112.0086.450 € 7,80



DUCT W/VALVE HERMETIC D150 cod. 112.0569.783 € 455,00

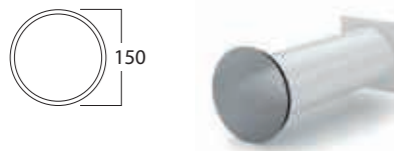

DUCT W/VALVE HERMETIC D125 cod. 112.0569.784 € 455,00



NO RETURN VALVE 220X90 cod. 112.0605.517 € 69,50



TELECOMANDO

TELECOMANDO 7T PREMIUM cod. 112.0615.733 € 81,00

- | | | |
|-----------------------------|---------------------|-----------------|
| - Bi-Air | - Glam Fit (Grey) | - Nest Plus |
| - Belle | - Glow | - Odette |
| - Bella Comfort | - Glow Plus | - Odette Plus |
| - Bella Comfort Isola | - Hava | - Onyx-C |
| - Belle Plus | - Heaven 2.0 | - Onyx-T |
| - Bella Silence | - Heaven Air | - Onyx-V |
| - Bella Silence Isola | - Heaven Glass 2.0 | - Pareo Plus |
| - C-Air | Flat | - Pyana |
| - Celine | - Heaven Light Pro | - Skylift |
| - Celine Plus | - K-Air | - Skypad |
| - Chloè | - High Light | - Soft Cube |
| - Chloè Isola | - Ilma | - T-Air |
| - Corinthia Isola | - In-Light | - T-Dark |
| - Cubia Plus | - In-Nova Air | - T-Light |
| - Cubia Gloss Plus | - In-Nova Premium | - T-Light Isola |
| - Cubia Isola Plus | - In-Nova Touch | - Talika |
| - Cubia Isola Gloss Plus | - In-Nova Zero Drip | - Twice |
| - Cylindra | - Inca Lux | - V-Air |
| - Cylindra Gloss Plus | - Inca Lux Premium | - V-Air Flat |
| - Cylindra Isola | - Inside Up | - Zoom |
| - Cylindra Isola Gloss Plus | - Luft | |
| - Fabula Plus | - Lybra Plus | |



CLIN&CLIN



CONF. SALVIETTE PULIZIA CLIN&CLIN (5 PEZZI) cod. 112.0157.293 € 10,50

ATTENZIONE
Salviette: ordine minimo 30 astucci o multipli di 30

PASTA RIGENERANTE 55 ML cod. 112.0157.501 € 8,00

ATTENZIONE
Pasta: ordine minimo 10 pezzi o multipli di 10 (conf 55 ml)

PASTA RIGENERANTE 200 ML cod. 112.0157.502 € 16,00

ATTENZIONE
Pasta: ordine minimo 6 pezzi o multipli di 6 (conf 200 ml)

KIT ILLUMINAZIONE FABER

KIT 6 LED G9 2,5 W cod. 112.0505.117 € 107,00

- Nest Plus

FILTRO SINTETICO

KIT FILTRO SINTETICO cod. 112.0157.289 € 20,30

- 152 LG

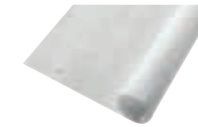

FILTRI ANTIGRASSO

KIT 1 FILTRO ESTRAIBILI 60 cod. 112.0157.248 € 22,00

1 MOTORE/blower - 152 LG
2 MOTORI/blowers - 2152
- 2156

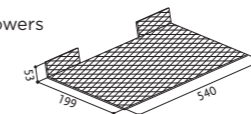

KIT 1 FILTRO ESTRAIBILI 90 cod. 112.0157.249 € 27,00

1 MOTORE/blower - 152 LG
2 MOTORI/blowers - 2152
- 2156

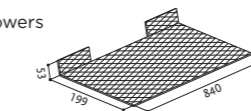

KIT FILTRI INOX IN-NOVA 60 cod. 112.0624.485 € 57,90

KIT FILTRI INOX IN-NOVA 90 cod. 112.0624.486 € 81,00

KIT FILTRI INOX IN-NOVA 120 cod. 112.0624.487 € 92,50

KIT USCITA ARIA POSTERIORE

KIT USCITA ARIA POST.CHLOÈ OLD METAL cod. 112.0490.249 € 150,40

KIT USCITA ARIA POST.CHLOÈ OLD COPPER cod. 112.0490.250 € 150,40

KIT USCITA ARIA POST.CHLOÈ CAST IRON cod. 112.0490.261 € 150,40

KIT USCITA ARIA POST.CHLOÈ OLD BRASS cod. 112.0490.262 € 150,40

KIT USCITA ARIA POST.CHLOÈ DG MATT cod. 112.0490.263 € 121,00

KIT USCITA ARIA POST.CHLOÈ CG MATT cod. 112.0490.264 € 121,00

- Chloè

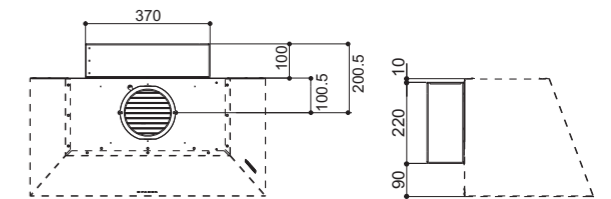

Il Kit è abbinato al colore della cappa

KIT FILTRANTI

C.A. HFH cod. 112.0327.631 € 262,00

- Bella Comfort
- Nice
- Ray
- Stilo DX-SX
- Stilo Comfort
- Stilo Glass Smart
- Stilo Smart



KIT FILTRANTE WH cod. 112.0252.439 € 56,00

- Cocktail WH
- Daisy WH
- Glam-Light WG1C/WG3C
- Glam-Light WH/T
- Glam-Light WH/WG

KIT FILTRANTE BK cod. 112.0252.442 € 56,00

- Cocktail BK
- Daisy BK
- Glam-Light DG/LG

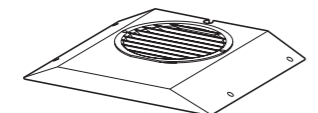

KIT FILTRANTE HAVA cod. 112.0576.982 € 88,50

- Hava

Filtro Long Lasting incluso nel kit



KIT FILTRANTE TUBAZIONE RETTANGOLARE cod. 112.0470.541 € 251,00

- Hoo-B
- Hoo-B Glass



Filtro Long Lasting - PANEL KIT C.A. incluso

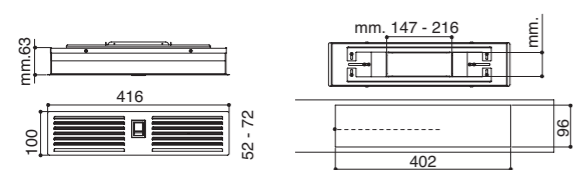

KIT FILTRANTE T-SHAPE PARETE cod. 112.0626.902 € 79,00

- Bella Comfort
- Nice
- Ray
- Onyx-T
- T-Air
- T-Dark
- T-Light
- Stilo Comfort
- Stilo Dx/Sx
- Stilo Glass Value
- Stilo Smart

KIT FILTRANTE T-SHAPE ISOLA cod. 112.0626.903 € 86,70

- Bella Comfort
- Bella Comfort Isola
- Glassy Isola
- T-Light
- T-Shelf
- Stilo Comfort Isola
- Stilo Glass Value Isola

KIT INSTALLAZIONE GALILEO

RECYCLING KIT H60 cod. 112.0540.730 € 515,00

- Galileo
- Galileo Smart

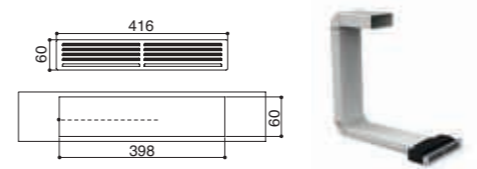

Filtro ceramico incluso nel kit

RECYCLING KIT H100 cod. 112.0540.781 € 525,00

- Galileo
- Galileo Smart

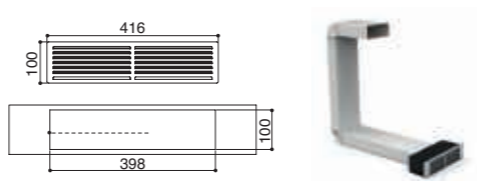

Filtro ceramico incluso nel kit

DUCTING KIT cod. 112.0540.782 € 149,00

- Galileo
- Galileo Smart



KIT RECYCLING LONG LASTING H80 cod. 112.0605.735 € 386,00

- Galileo
- Galileo Smart

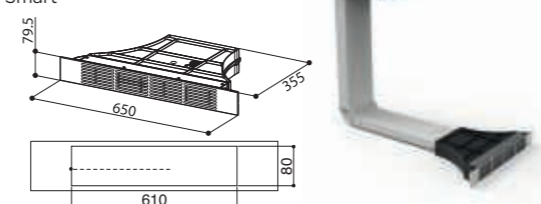

Filtro Long Lasting incluso nel kit

KIT FILTRANTE ALTEZZA H60 cod. 112.0626.656 € 515,00

- Galileo 60



KIT FILTRANTE ALTEZZA H100 cod. 112.0626.657 € 525,00

- Galileo 60



REFILL

REFILL CERAMIC H100 cod. 112.0548.448 € 269,00

- Galileo
- Galileo 60
- Galileo Smart
- Skylift



ordinare 2 pezzi per il modello skylift

REFILL CERAMIC H60 cod. 112.0548.447 € 215,00

- Galileo
- Galileo 60
- Galileo Smart



REFILL LONG LASTING H80 cod. 112.0605.736 € 91,80

- Galileo
- Galileo 60
- Galileo Smart



REFILL C.A. TUBAZIONE RETTANGOLARE cod. 112.0472.396 € 85,60

- Fabula Plus



REFILL 2 C.A. HAVA cod. 112.0576.981 € 30,00

- Hava



REFILL 1 C.F. HFH cod. 112.0261.791 € 167,00



KIT ASPIRANTE F-LIGHT

KIT ASPIRANTE F-LIGHT cod. 112.0169.216 € 82,00

- Lybra Plus
- Nest Plus
- Zoom Plus

Ø 150 mm - lunghezza 1 m.



KIT AIRLANE ASPIRANTE cod. 112.0542.875 € 1.078,50

- Belle
- Belle Plus
- Celine
- Celine Plus
- Glow
- Glow Plus
- Odette
- Odette Plus



FILTRI AI CARBONI ATTIVI LONG LASTING



Filtro multistrato, garantisce un doppio filtraggio ed una pulizia ottimale dell'aria, ha una durata massima di 3 anni.

FLL3 KIT 2.C.A. LONG LASTING
cod. 112.0544.470 € 69,40

- Flexa HIP
- In-Nova Smart
- Value



FLL8 KIT 2 C.A. LONG LASTING D196 H37
cod. 112.0185.278 € 107,90

- Agorà
- Bi-Air
- Beat
- Belle
- Belle Plus
- C-Air
- Céline
- Céline Plus
- Chloè XL
- Chloè XL Isola
- Cocktail
- Cubia Plus
- Cubia Gloss Plus
- Daisy
- Glam-Light
- Glam Light
- Zero Drip Plus
- Glow
- Glow Plus
- Grèxia

- Heaven 2.0
- In-Light
- Inca Lux 2.0
- Inca Lux Glass
- Inka Plus
- K-Air
- Lithos
- Lybra Plus
- Maxima
- Nest Plus
- Odette
- Odette Plus
- Onyx-C
- Onyx-V
- Ranch
- Soft Cube
- Solaris
- Tender
- Thea
- Thea Isola



- Trendy
- T-Shelf
- Tweet
- V-Air
- Veil
- West
- West Angolo
- Zoom Plus
- 106/35 Plus

FLL9 KIT 1 C.A. LONG LASTING EASY CUBE 267x235
cod. 112.0185.276 € 104,50

- Bella Comfort
- Bella Comfort Isola
- Corinthia Isola
- Cubia Isola Plus
- Cubia Isola Gloss Plus
- Cylindra
- Cylindra Isola
- Cylindra Gloss Plus
- Cylindra Isola Gloss Plus
- Eclipse
- Glassy Isola
- In-Nova Premium
- In-Nova Touch
- In-Nova Zero Drip
- Nice
- Onyx-T

- Premio Angolo/SP
- Ray
- Stilo Isola/SP
- Stilo Comfort
- Stilo Comfort Isola
- Stilo Glass Smart
- Stilo Glass Smart Isola
- Stilo Smart
- Stilo DX-SX
- T-Air
- T-Dark
- T-Light
- T-Light Isola
- Tratto Isola

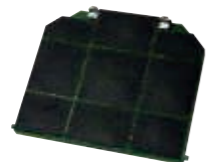

FLL12 KIT C.A. FABULA cod. 112.0261.258 € 187,80

- Fabula Plus 90



FLL12 KIT C.A. FABULA cod. 112.0629.411 € 187,80

- Fabula Plus 60



FLL18-90 KIT C.A. 90 CM cod. 112.0471.608 € 146,00

- Heaven 2.0 Flat
- Heaven Glass 2.0 Flat
- High-Light
- Inside up

FLL18-120 KIT C.A. 120 CM cod. 112.0471.609 € 180,00

- Heaven 2.0 Flat
- Heaven Glass 2.0 Flat
- High-Light



KIT FLL23 C.A. D125 cod. 112.0556.528 € 88,90

- Inka ICH (i.smart HCS)
- Inka Smart C
- Inka Smart HC



KIT FLL26 C.A. cod. 112.0627.248 € 38,00

- In-Nova Zero Drip



FILTRI AI CARBONI ATTIVI HIGH PERFORMANCE

Filtro ad alta efficacia, garantisce una capacità di filtrazione di oltre l'80% dei fumi aspirati ed una durata massima di 6 mesi.

FHP8 KIT 2 C.A. HIGH PERFORMANCE
cod. 112.0158.127 € 61,00

- Agorà
- Bi-Air
- Beat
- Belle
- Belle Plus
- C-Air
- Céline
- Céline Plus
- Chloè XL
- Chloè XL Isola
- Cocktail
- Cubia Plus
- Cubia Gloss Plus
- Daisy
- Glam-Light
- Glam Light
- Zero Drip Plus
- Glow
- Glow Plus
- Grèxia
- Heaven 2.0
- In-Light

- Inca Lux 2.0
- Inca Lux Glass
- Inka Plus
- K-Air
- Lithos
- Lybra Plus
- Maxima
- Nest Plus
- Odette
- Odette Plus
- Onyx-C
- Onyx-V
- Ranch
- Soft Cube
- Solaris
- Tender
- Thea
- Thea Isola
- Trendy
- T-Shelf
- Tweet



- V-Air
- Veil
- West
- West Angolo
- Zoom Plus
- 106/35 Plus

FILTRI AI CARBONI ATTIVI

Filtro composto da una combinazione di carboni attivi e va sostituito ogni 2-3 mesi.

F1 KIT 1 C.A. D233 H20 cod. 112.0157.238 € 14,20

- 1 MOTORE
- 152
- 2 MOTORI
- 2152 - 2156
- 2740



Per le cappe a 2 motori occorre ordinare 2 confezioni

F3 KIT 2 C.A. SMILE cod. 112.0067.944 € 29,40

- Flexa HIP
- In-Nova Smart
- Value



F4 KIT 14B cod. 112.0441.093 € 37,80

- In-Nova Comfort

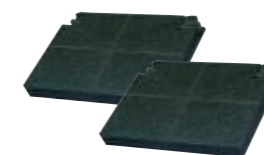

F8 KIT 2 C.A.D196 H37 cod. 112.0157.240 € 37,60

- Agorà
- Bi-Air
- Beat
- Belle
- Belle Plus
- C-Air
- Céline
- Céline Plus
- Chloè XL
- Chloè XL Isola
- Cocktail
- Cubia Plus
- Cubia Gloss Plus
- Daisy
- Glam-Light
- Glam Light
- Zero Drip Plus
- Glow
- Glow Plus
- Grèxia

- Heaven 2.0
- In-Light
- Inca Lux 2.0
- Inca Lux Glass
- Inka Plus
- K-Air
- Lithos
- Lybra Plus
- Maxima
- Nest Plus
- Odette
- Odette Plus
- Onyx-C
- Onyx-V
- Ranch
- Soft Cube
- Solaris
- Tender
- Thea

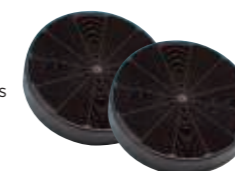

- Thea Isola
- Trendy
- T-Shelf
- Tweet
- V-Air
- Veil
- West
- West Angolo
- Zoom Plus
- 106/35 Plus

F9 KIT 1 C.A. 263x237 cod. 112.0157.243 € 33,50

- Bella Comfort
- Bella Comfort Isola
- Corinthia Isola
- Cubia Isola Plus
- Cubia Isola Gloss Plus
- Cylindra
- Cylindra Isola
- Cylindra Gloss Plus
- Cylindra Isola Gloss Plus
- Eclipse
- Glassy Isola
- In-Nova Premium
- In-Nova Touch

- In-Nova Zero Drip
- Nice
- Onyx-T
- Premio Angolo/SP
- Ray
- Stilo Isola/SP
- Stilo Comfort
- Stilo Comfort Isola
- Stilo Glass Smart
- Stilo Glass Smart Isola
- Stilo Smart



- Stilo DX-SX
- T-Air
- T-Dark
- T-Light
- T-Light Isola
- Tratto Isola

F16 KIT 2 C.A. cod. 112.0459.452 € 72,90

- Luft



F21 KIT 2 C.A. cod. 112.0506.172 € 62,30

- Ilma
- Ilma Touch



F22 KIT C.A. NAUTILUS cod. 112.0540.783 € 30,00

- Glam-Fit
- Glam Fit Zero Drip Plus
- Pyana
- Talika
- Twice
- Soft Slim



ATTENZIONE
Per i modelli TWICE e PYANA occorre ordinare due confezioni

KIT F23 C.A. D125 cod. 112.0556.527 € 31,30

- Inka Smart C
- Inka Smart HC
- Inka ICH (i.smart HCS)



INSTALLAZIONE

ABC DELLA CAPPA

La cappa aspirante espelle i fumi e i vapori aspirati fuori della cucina. È la soluzione più efficace.

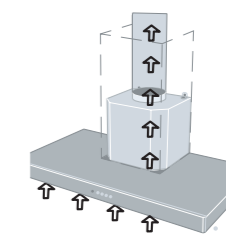
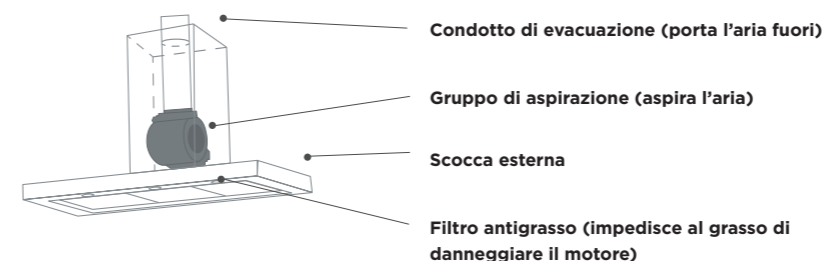

La cappa filtrante aspira l'aria, ne filtra i fumi e i vapori, poi la reimmette in cucina.

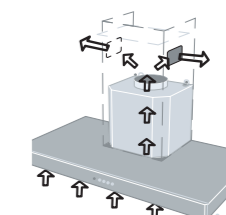
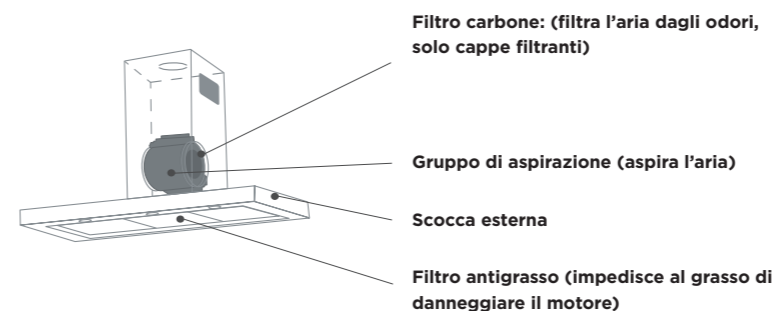

SCEGLI LA CAPPA GIUSTA

Il volume della cucina determina la capacità d'aspirazione necessaria. Una cappa efficace ricambia l'aria della cucina 10 volte in un'ora. Un motore potente garantisce più silenzio e meno consumo energetico perché è efficace alle basse velocità.

- Una cappa non disturba se aspira a sufficienza senza superare i 55 dB(A) di potenza sonora.

-Un motore potente può essere efficace anche alle basse velocità più silenziose.

1 Fan Handbook - F. Bleier 19988

Esempio: Una cucina di 15 m², alta 3 m ha bisogno di una cappa che aspiri almeno 450 m³/h. Infatti: 15 m² x 3 m x 10 = 450 m³/h

Ora consulta la tabella delle prestazioni nella scheda dei prodotti. La cappa è efficace se nella tabella trovi un valore di capacità di aspirazione uguale o superiore in una delle colonne delle velocità.

Velocità	1	2	3	4	INT
Capacità di aspirazione punto IEC	110	195	260	313	430
Pressione	-	-	-	-	-
Potenza assorbita	30	45	55	70	100
Rumorosità	48	53	58	62	69

$$\text{EFFICACIA} = \text{m}^2 \text{ cucina} \times \text{altezza cucina} \times \text{10 ricambi d'aria}$$

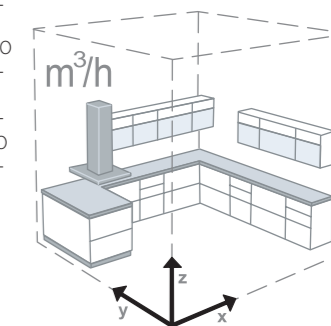

INSTALLAZIONE

La corretta installazione inizia dal sopralluogo. Per scegliere la cappa devi conoscere:

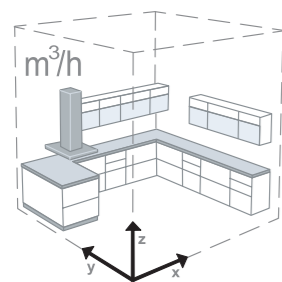

Il volume della cucina (che determina la capacità d'aspirazione necessaria). Vedi la sezione "scegli la cappa giusta"

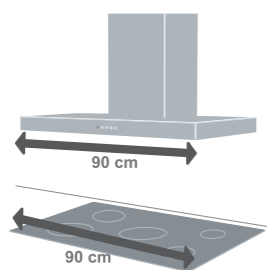

La larghezza del piano cottura (la cappa è in genere larga come il piano cottura)

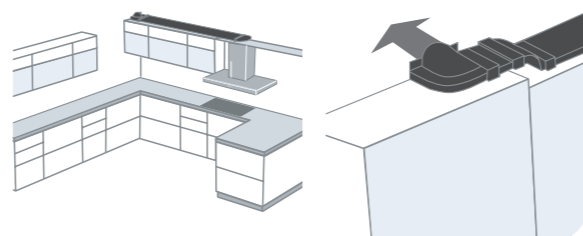

La posizione e la distanza del foro d'uscita (tubazioni molto lunghe e con molte curve ad angolo retto limitano l'efficacia della cappa)



Il D.M. 37/08 impone due fori di aerazione che comunicano con la parete esterna in presenza di apparecchiature a gas.

1. un foro in entrata per l'ossigenazione dell'ambiente da praticare nella parte bassa della parete che comunica all'esterno.

2. un foro in uscita per lo scarico dei fumi da praticare nella parte alta della parete che comunica all'esterno (o in una canna fumaria dedicata esclusivamente a tale uso).

Se la cappa è aspirante puoi utilizzare il foro d'uscita come terminale del condotto che porta l'aria all'esterno.

Integrità all'apertura

- Verificare l'integrità della cappa all'apertura dell'imballo.

- Assicurarsi che la cappa sia integra e non danneggiata nel trasporto.

- La cappa deve avere garanzia e manuale di istruzioni a corredo. Verificare la presenza di eventuali optional (telecomando).

ATTENZIONE: Non installare la cappa se danneggiata. Farla sostituire gratuitamente con una nuova, altrimenti si potrebbe dover pagare il servizio assistenza.

Non staccare le pellicole protettive prima dell'installazione.

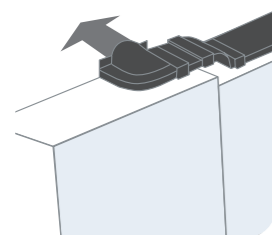

Distanza di installazione

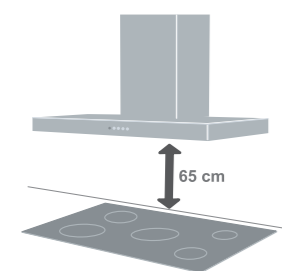

La cappa va installata ad una misura minima di 65 cm. dal piano cottura, tranne in casi particolari in cui viene specificato nel disegno tecnico e libretto istruzioni.

ATTENZIONE: la garanzia non è valida se tale distanza di sicurezza non è rispettata.

La cappa non garantisce le prestazioni dichiarate se la distanza dal piano cottura supera i 75 cm.

Alcuni modelli ad installazione verticale (es. Cocktail) devono essere installati ad un'altezza inferiore.

Verificare il libretto istruzioni del prodotto.

Collaudo

1 - Mettere in funzione il motore

2 - Accendere le luci

Se la cappa è aspirante verificare che sia ben collegata alla tubazione d'uscita.

Se la cappa è filtrante verificare che ci siano i filtri carbone.

Prima pulizia

- Staccare le pellicole protettive

- Eliminare le impurità con una spugna umida e poco sapone neutro

- Risciacquare con un panno umido

- Asciugare con un panno morbido, se la cappa è inox seguire la satinatura dell'acciaio

- Si può dare alla cappa inox un trattamento protettivo con la salvietta Faber Clin&Clin

EASY CUBE

Le cappe Faber ti aiutano nell'installazione perché hanno EASY CUBE:

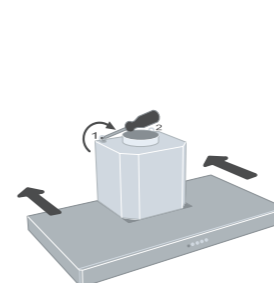

Appendere la cappa

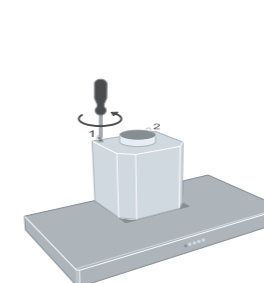

Mettere a squadro

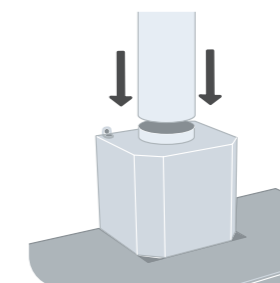

Collegare la tubazione

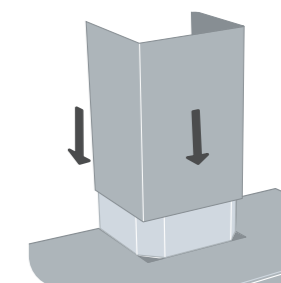

Inserire il camino

USO E MANUTENZIONE

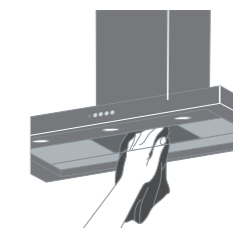
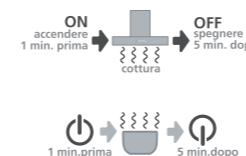

Accendere la cappa un minuto prima di iniziare a cucinare per creare un flusso d'aria che convogli fumi e vapori verso la superficie di aspirazione.

Lasciare, se serve, la cappa accesa anche dopo la cottura fino a che siano stati aspirati tutti i vapori e gli odori.

- Lavare a mano o in lavastoviglie ogni 2 mesi¹ i filtri antigrasso metallici

- Sostituire ogni 2 mesi i filtri antigrasso sintetici, per un efficace utilizzo della cappa

- Sostituire ogni tre mesi i filtri antiodore (solo in versione filtrante)

ATTENZIONE: il grasso che si deposita sui filtri è incendiabile: effettuare sempre la loro manutenzione.

¹ Gli intervalli di tempo si riferiscono ad un uso normale della cappa, circa 3 ore al giorno

Pulire la cappa

- Eliminare le impurità con una spugna umida e poco sapone neutro²

- Risciacquare con un panno umido

- Asciugare con un panno morbido, se la cappa è inox seguire la satinatura del metallo

- Pulire il condotto interno della cappa una volta l'anno

² Prodotti per la pulizia a base acida possono danneggiare la superficie della tua cappa

FILTRI ANTIODORE

Long lasting



3
ANNI
MAX

Faber ha sviluppato un nuovo filtro a carboni attivi che può essere utilizzato più volte. Grazie alla tecnologia multistrato il filtro Long Lasting aumenta ulteriormente l'efficacia di filtrazione, il doppio strato infatti, attraverso un pre-filtraggio iniziale, cattura le particelle più grosse e con un secondo filtraggio a maggiore concentrazione, garantisce una pulizia ottimale dell'aria.

Il filtro è lavabile in lavastoviglie ogni 3-4 mesi, per una durata massima di 3 anni e si asciuga a temperatura ambiente tenendolo in posizione verticale, per facilitare la fuoriuscita d'acqua, o in alternativa si può inserire in forno a temperatura di 50° C.

¹ Normale uso della cappa, circa 3 ore al giorno

High performance



6
MESI
MAX

Filtro ad alta efficienza che grazie alla struttura in microgranuli di carbone ad alta concentrazione garantisce una capacità di filtrazione di oltre l'80% dei fumi aspirati ed una durata fino a 6 mesi, doppia rispetto ad un normale filtro ai carboni attivi, con un risparmio economico di oltre il 20%.

FILTRO CERAMICA



Innovativo filtro carbone che si rigenera in forno a 200° ogni 2-3 mesi e che permette di raggiungere un'elevata efficienza di assorbimento

LINEA CLIN & CLIN PER LA PULIZIA

Pasta rigenerante Clin&Clin



Toglie gli aloni, le macchie, le piccole ossidazioni dovute all'uso quotidiano e ridona la naturale brillantezza alle superfici in acciaio.

Salvietta protettiva Clin&Clin



Protegge e mantiene nel tempo la bellezza delle superfici in acciaio. Pratiche e monouso si applicano su superfici già pulite ed asciutte.

QUALITÀ E SICUREZZA

F60 anni di competenza nel trattamento dell'aria in cucina

- Siamo stati i primi nel settore delle cappe per cucina ad ottenere la certificazione ISO 9001 del sistema qualità aziendale.
- Il Sistema Integrato Qualità, Sicurezza, Ambiente è certificato dall'Ente SGS rispetto alle norme ISO 9001:2000, OHSAS 18001 e ISO 14001.
- Abbiamo l'Attestato di eccellenza SGS, il primo in assoluto nel mondo, il numero 001.
- Tutte le cappe Faber sono conformi allo standard di sicurezza europeo (marchio CE), sono inoltre certificate dall'IMQ, un ente indipendente ed affidabile per garantire ulteriormente il cliente sulla loro qualità (marchio IMQ).

LE CAPPE FABER SONO PROGETTATE PER LA SICUREZZA

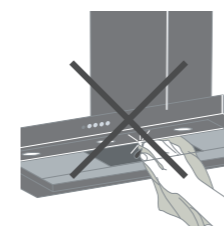

Bordi interni ribattuti e vetri temprati evitano rischi di taglio.

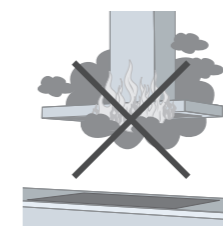

Motori termoprotetti e plastiche autoestinguenti evitano rischi d'incendio. Elettroniche allo stato solido, cablaggi e connessioni alloggiati correttamente evitano folgorazioni e pericolosi inneschi.

Tutte le cappe Faber sono sottoposte ai test di sicurezza e di verifica delle prestazioni.

La capacità d'aspirazione e la rumorosità sono misurate secondo le norme:

- EN 61591
- EN 60704-3

le uniche specifiche per rilevare le prestazioni delle cappe da cucina.

ATTENZIONE: I confronti tra cappe di marche differenti vanno fatti su dati completi ottenuti secondo queste norme.

Il laboratorio Faber è certificato NEMKO e IMQ.

ASSISTENZA



Il nostro Contact Number è attivo dal lunedì al venerdì dalle 8.00 alle 20.00 ed il sabato dalle 8.00 alle 14.00 per i seguenti servizi:

- Informazione sui prodotti
- Informazioni sui punti vendita
- Informazioni su dove acquistare ricambi e accessori
- Attivazione richieste intervento tecnico
- Lamentele sui prodotti o sul servizio

Il costo della chiamata può variare a seconda dell'operatore utilizzato. Consultare le tariffe del vostro operatore.

L'Assistenza Tecnica Faber è attiva anche in Europa

I riferimenti telefonici li trovi sul sito www.faberspa.com

Tutti i prodotti Faber sono coperti da una garanzia di 2 anni

"Full guarantee" che copre eventuali difetti di conformità che si dovessero manifestare sulla cappa in questo periodo. La garanzia non copre difetti non imputabili a Faber come quelli derivanti dall'errata installazione o dall'uso non conforme a quanto riportato nel manuale istruzioni o danni da trasporto.

FINITURE SPECIALI



Nero gloss

Nero opaco

Bianco opaco



Bianco

Bianco caldo

Grigio opaco



Rosso vino/Gold

Grigio scuro opaco

Grigio country opaco

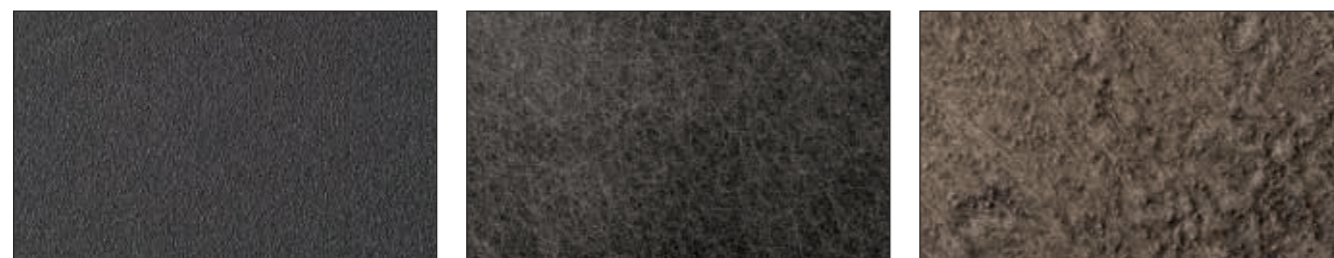

Ghisa

Peltro

Cemento grigio scuro



Titanio effetto incrociato

Grès grigio scuro

Grès grigio chiaro

Le immagini sono puramente indicative e non sono perfettamente rappresentative della finitura del prodotto.

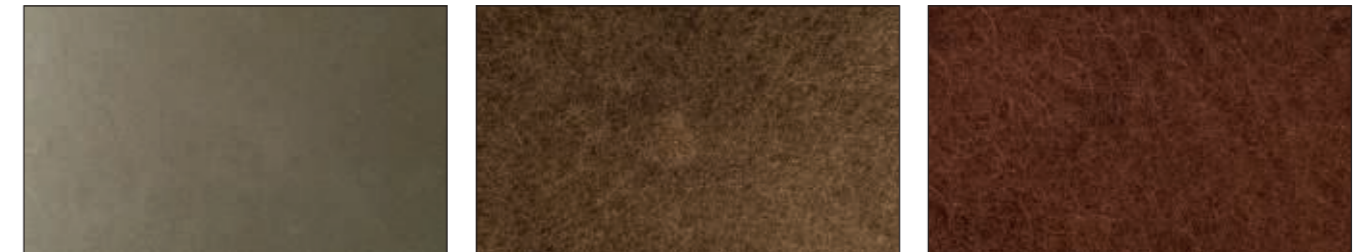

Gold

Ottone anticato

Rame anticato

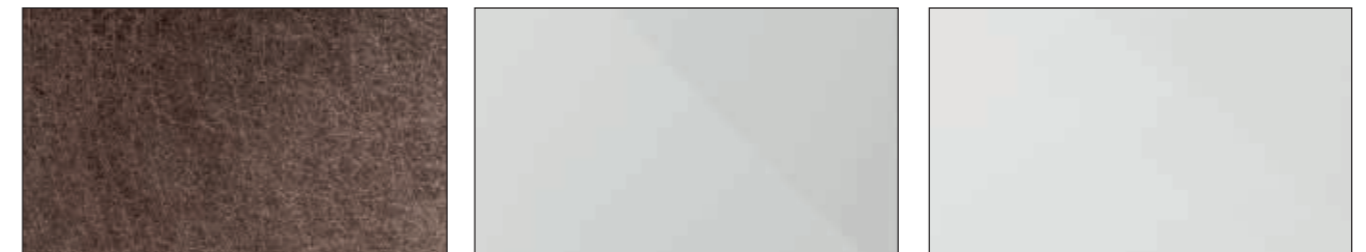

Argento tibetano

Bianco/Warm gray 3C - WH/WG

Bianco/Trasparente - WH/T

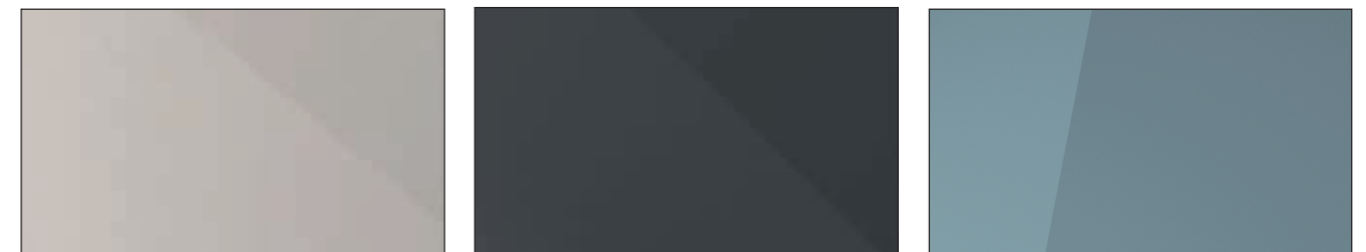

Warm gray 1C/Warm gray 3C - WG1C/WG3C

Grigio scuro/Grigio chiaro - DG/LG

Blu polvere

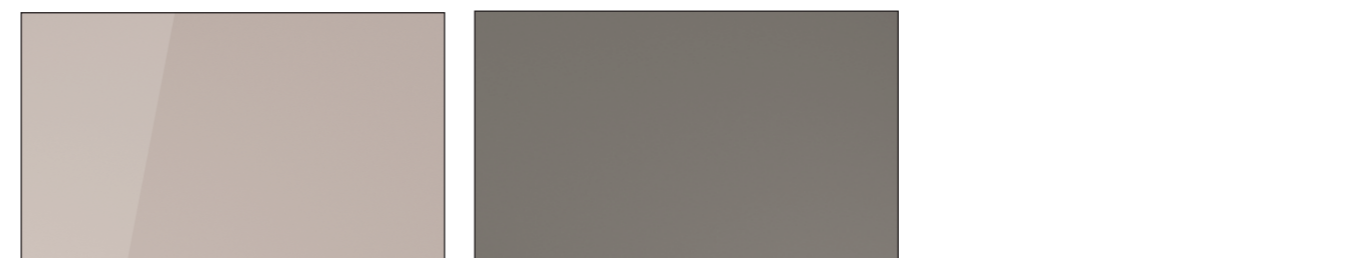

Sabbia

Titanio opaco

I dati di prestazione dichiarati in questo catalogo sono stati misurati secondo il nuovo Codice di Condotta sottoscritto dai più qualificati costruttori europei in ambito CECEC (Associazione Europea Produttori Apparecchi Domestici e Professionali), un rigoroso codice a favore della trasparenza che stabilisce per i dati di capacità e rumorosità delle cappe chiare regole di misurazione, comuni a tutti i produttori:

- capacità di aspirazione secondo il metodo IEC/EN 61591 (cappa in versione aspirante, quindi con tubazione di uscita aria)
- rumorosità secondo il metodo IEC/EN 60704-3 (potenza sonora)

FINITURE

AM/X	alluminio metallizzato/frontale inox
BK	nero
BK GLASS/A	vetro nero/alluminio
BK GLOSS	nero gloss
CG	grigio country
CI	ghisa
CT	titanio effetto incrociato
DB	blu polvere
DG	grigio scuro
DG/C	grigio scuro/cemento
DGC	cemento grigio scuro
LG	grigio chiaro
LG/X	grigio chiaro/maniglia inox
OB	ottone anticato
OC	rame anticato
OM	peltro
SS	scocca nera/modanatura acciaio
WG	warm gray
WH	bianco
WH MATT/TS	bianco opaco/argento tibetano
WW	bianco caldo
X	acciaio inox
X/OM	acciaio inox/peltro
X/V	acciaio inox/vetro

PRESTAZIONI

SPEED	Velocità
M³/H	Capacità di aspirazione punto IEC
PA	Pressione
W	Potenza assorbita
dB(A)	Rumorosità
16	1 motore , larghezza 600 mm
18	1 motore , larghezza 800 mm
19	1 motore , larghezza 900 mm